

(18) ES (21) (22)	(11) NUMERO <b>289393</b>	(19) Y
	FECHA DE PRESENTACION <b>4 OCT. 1985</b>	



ESPAÑA

**MODELO DE UTILIDAD**

**1- MAR. 1986**

(30) PRIORIDADES:	(32) FECHA	(33) PAIS
(31) NUMERO		

(47) FECHA DE PUBLICIDAD	(81) CLASIFICACION INTERNACIONAL <sup>4</sup> <b>A63B 39/00</b>
--------------------------	--

(54) TITULO DE LA INVENCIÓN

**"DISPOSICION PERFECCIONADA EN PELOTAS, PARTICULARMENTE EN PELOTAS PARA EL JUEGO DE TENIS O SIMILARES"**

(71) SOLICITANTE (S)

**ABC SPORT, S.A.**

DOMICILIO DEL SOLICITANTE

**Pintor Astarta, 7-4º D.- 31007 PAMPLONA**

(72) INVENTOR (ES)

(73) TITULAR (ES)

(74) REPRESENTANTE

**D. MIGUEL ANGEL URIZAR BARANDIARAN (337/9)**

1 Memoria descriptiva de un Modelo de Utilidad en exclusiva para España, que por "DISPOSICION PERFECCIONADA EN PELOTAS, PARTICULARMENTE EN PELOTAS PARA EL JUEGO DE TENIS O SIMILARES" se solicita por veinte años a favor de ABC SPORT, S.A. de acuerdo con las Leyes vigentes sobre Propiedad Industrial, pudiéndose, de acuerdo con  
5 los Convenios Internacionales sobre la materia, extender esta solicitud a otros países reivindicando la misma prioridad.

La presente invención trata de una disposición perfeccionada en pelotas, particularmente en pelotas para el juego de tenis o similares, que se caracteriza porque consta de un cuerpo principal de caucho de cola blanco a la que se le incorpora un perfil protector que define una silueta ondulada cerrada, adosada por el exterior,  
10 formando una unidad.

También se caracteriza porque esta unidad así dispuesta se recubre por una película de adhesivo sobre la que por flocado electrostático se recubre con un polvo o floc de fibra, preferentemente amarilla; de modo que, previa retirada del protector metálico,  
15 se obtiene una pelota acabada simulando la unión de dos semi-partes según la silueta del protector, no flocada.

También se caracteriza porque el protector metálico presenta sección arqueada, ajustándose perfectamente a la superficie del cuerpo-base, particularmente en sus zonas perimétricas.  
20

También se caracteriza porque el cuerpo principal de caucho de cola blanco, presenta configuración monopieza, obtenido por moldeo, inyección, soplado o similar.  
25

Particularmente también se caracteriza porque el cuerpo principal de caucho de cola blanco consta de dos semi-partes, preferentemente dos semi-esferas, encoladas por su diámetro máximo, formando un todo único.

30 Por ello, la disposición perfeccionada en pelotas,

1 particularmente en pelotas para el juego de tenis o similares de la invención, constituye una novedad industrial, con características propias y ventajosas respecto a las soluciones conocidas que le hacen merecedor del privilegio de explotación exclusiva, a tenor de las Leyes vigentes sobre Propiedad Industrial.

5 Para comprender mejor el objeto de la presente invención, se representa en los planos una forma preferente de realización práctica, susceptible de cambios accesorios que no desvirtúen su fundamento.

10 La figura 1 representa una vista general en alzado de una pelota obtenida según la disposición perfeccionada en pelotas, particularmente en pelotas para el juego de tenis o similares de la presente invención.

15 La figura 2 representa una sección, según indicación A:A de la figura 1 donde la pelota (1) tiene montado el protector metálico (2).

La figura 3 representa un detalle muy ampliado; detalle indicado en la figura 2 anterior.

20 La presente invención trata de una disposición perfeccionada en pelotas, particularmente en pelotas para el juego de tenis o similares, que consta de un cuerpo de pelota (1) y un protector metálico (2).

25 El protector metálico (2) tiene la forma de una silueta (12) que es la silueta (12) que se quiere dar en el contorno de la pelota.

30 En sección -ver figura 3- dicho protector metálico es de sección en arco, de modo que sus zonas extremas o bordes (20) se adaptan muy precisamente a la superficie de la pelota, para delimitar muy claramente su línea de flocado y así diferenciar perfectamente la silueta (12) que se le quiere dar a la pelota -simulando la

1 unión de dos paños de recubrimiento-.

El cuerpo (1) puede ser obtenido en una sola porción cerrada o en dos porciones -preferentemente semi-esféricas- unidas por su diámetro máximo.

5 En cualquier caso, el material es caucho de cola blanco, para contrastar claramente la silueta (12) en el acabado.

10 El cuerpo (1) así obtenido, y con el protector metálico (2) montado, se recubre con una película de adhesivo sobre la que, por flocado electrostático, se recubre a su vez de un polvo o floc de fibra de tal forma que, al retirar el protector metálico (2) queda la pelota formada y acabada, simulando la unión de dos partes o forros de recubrimiento, cuando en realidad hay fibra flocada y una silueta (12) en la superficie de la pelota (1).

15 Preferentemente, la fibra utilizada para el flocado es fibra artificial amarilla, aunque, evidentemente, puede ser de otro material y color.

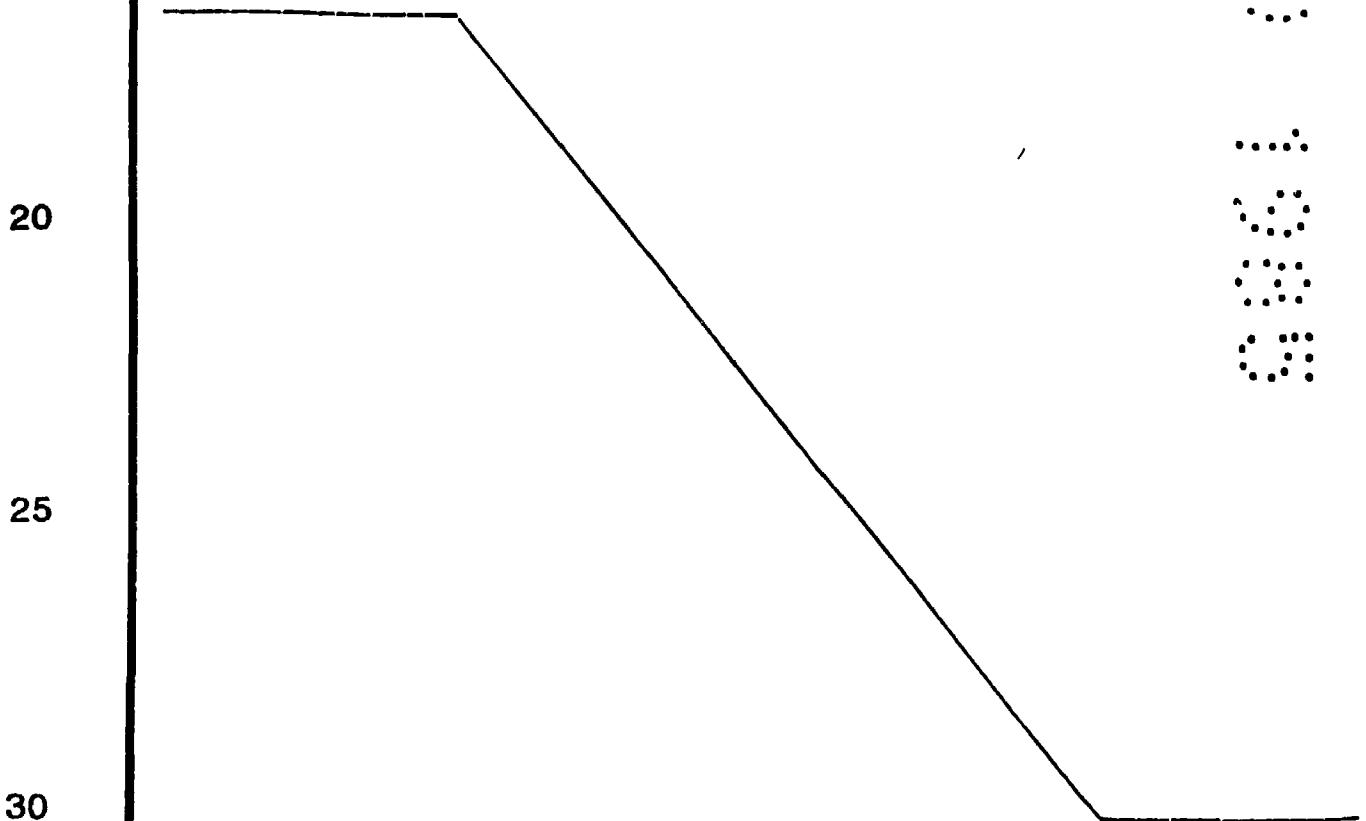

1

REIVINDICACIONES

1.- Disposición perfeccionada en pelotas, particularmente en pelotas para el juego de tenis o similares, caracterizada porque consta de un cuerpo principal de caucho de cola blanco a la que se le incorpora un perfil protector que define una silueta ondulada cerrada adosada por el exterior formando una unidad; porque esta unidad así dispuesta se recubre por una película de adhesivo sobre la que por flocado electrostático, se recubre con un polvo o floc de fibra, preferentemente amarilla; de modo que, previa retirada del protector metálico, se obtiene una pelota acabada simulando la unión de dos semi-partes según la silueta del protector, no flocada.

5

10

2.- Disposición perfeccionada en pelotas, particularmente en pelotas para el juego de tenis o similares, caracterizada porque el cuerpo principal de caucho de cola blanco, presenta configuración monopieza, obtenido por moldeo, inyección, soplado o similar.

15

3.- Disposición perfeccionada en pelotas, particularmente en pelotas para el juego de tenis o similares, según reivindicación primera, caracterizado porque el cuerpo principal de caucho de cola blanco consta de dos semi-partes, preferentemente dos semi-esferas, encoladas por su diámetro máximo, formando un todo único.

20

4.- Disposición perfeccionada en pelotas, particularmente en pelotas para el juego de tenis o similares, según reivindicaciones anteriores, caracterizada porque el protector metálico presenta sección arqueada, ajustándose perfectamente a la superficie del cuerpo-base, particularmente en sus zonas perimétricas.

25

5.- DISPOSICION PERFECCIONADA EN PELOTAS, PARTICULARMENTE EN PELOTAS PARA EL JUEGO DE TENIS O SIMILARES.

Tal como se ha descrito en la presente memoria se seis hojas y sus planos anexos.

30

- 4 OCT. 1985

Madrid,

El Agente Oficial

MIGUEL ANGEL URIZAR BARANDIARAN

1

5

10

15

20

25

30

Handwritten markings and a vertical column of dots on the right side of the page.

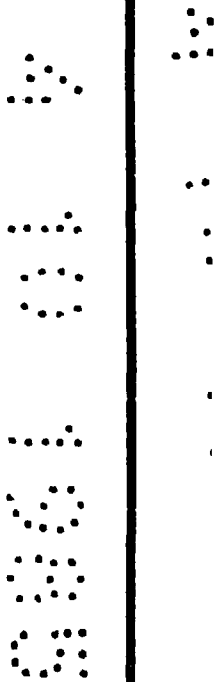
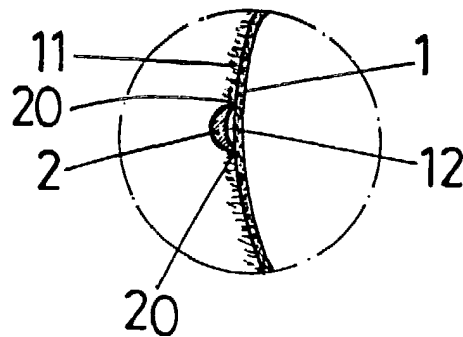
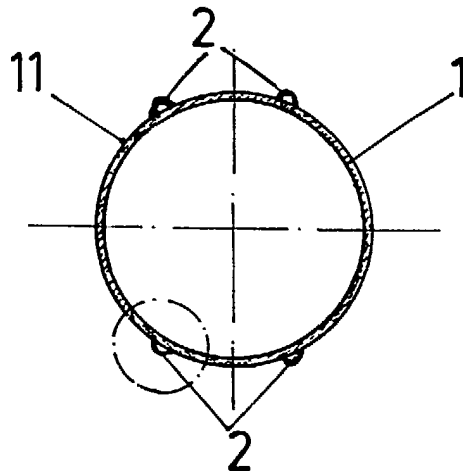
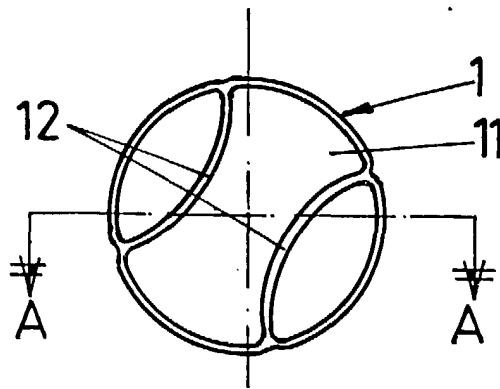

ESCALA VARIABLE  
Madrid 4 OCT. 1985  
El Agente Oficial

MIGUEL ANGEL UNZAR BARAJARAN