

(19) ES (11) (21) (22)	NUMERO 289378	(10) Y
	FECHA DE PRESENTACION 3- Octubre 1.985	



ESPAÑA

MODELO DE UTILIDAD

1- MAR. 1986

(30) PRIORIDADES: (31) NUMERO	(32) FECHA	(33) PAIS
----------------------------------	------------	-----------

(47) FECHA DE PUBLICIDAD	(51) CLASIFICACION INTERNACIONAL B65B 1/00
--------------------------	--

(54)	TITULO DE LA INVENCIÓN "ASIDERO PARA TRANSPORTE DE BOLSAS DE MALLA"
------	---	----------------------------------

(71)	SOLICITANTE (S) D. ANTONIO FERRANDO VELA
------	--	----------------

DOMICILIO DEL SOLICITANTE	Felipe II, nº 7 - OLLERIA (Valencia)
---------------------------	---	----------------

(72)	INVENTOR (ES) D. ANTONIO FERRANDO VELA
------	--	-------

(73)	TITULAR (ES) D. ANTONIO FERRANDO VELA
------	---	-------

(74)	REPRESENTANTE D. JUAN LOPEZ SANCHEZ
------	---	-------

EXPEDIENTE: MODELO DE UTILIDAD

Titular: D. ANTONIO FERRANDO VELA

Nacionalidad: Española

Domicilio: Felipe II, nº 7 - OLLERIA (Valencia)

Objeto: "ASIDERO PARA TRANSPORTE DE BOLSAS DE MALLA"

Prioridad:

MEMORIA DESCRIPTIVA

En el curso de la presente Memoria Descriptiva y con la ayuda del plano adjunto, van a quedar expuestas las características que ofrece un original asidero que - facilitará extraordinariamente el transporte de artículos envasados en bolsas de malla, método éste muy conocido actualmente para el envasado de productos alimenticios, tal como frutas u hortalizas, y que posee las características de utilidad y novedad que exige el vigente Estatuto-Ley de Propiedad Industrial, para atribuir a su titular el privilegio de su exclusiva explotación industrial y comercial en España.

5

10

15

Como hemos dicho anteriormente se soude ahora a
envasar en bolsas de malla o red determinadas cantidades
de productos normalmente alimenticios, constituyendo uni-
dades de venta que por lo general comportan uno o dos Ki-
los del producto, y cuyas bolsas de malla por su movili-
dad no resultan cómodas de ser transportadas puesto que -
carecen de asidero, teniendo que recurrir a meter los de-
dos por entre la malla, lo que resulta molesto por el ca-
rdeter cortante de los hilos de la malla que gravitan so-
bre uno o dos dedos.

20

El asidero objeto de este Modelo resuelve con -
la máxima comodidad el transporte de este tipo de envasa-
dos, y permite un reiterado uso del mismo por la fácil co-
locación y separación de la bolsa.

25

Para facilitar la comprensión de este tipo de -
asidero, hemos considerado oportuna la incorporación de -
una lámina de dibujos en la que se muestra un ejemplo de
realización del objeto de este Modelo, con la natural ad-
vertencia de que estos gráficos tienen solamente carácter
ilustrativo y no limitan el alcance de este Modelo.

30

En la lámina de dibujos que se acompaña, la fi-
gura 1ª constituye una vista en alzado del asidero, pieza
laminar pero con la suficiente robustez para desempeñar -
perfectamente su función, que, en la figura 2ª se muestra
cómo el asidero se sitúa respecto a la bolsa de malla.

35

Haciendo referencia a las precitadas figuras, -
señalamos con -1- al asidero propiamente dicho, de estruc-
tura cerrada y cuya luz permite pasar cómodamente tres o
cuatro dedos, teniendo la parte superior -2- ligeramente

40

ensanchada y como refuerzo, mientras que en la parte inferior del asidero se halla una superficie laminar -3-, que puede ser utilizada para situar marcas o cualesquiera -
45 otras leyendas alusivas a géneros, calidades o precios - del producto. Con -4- señalamos a un brazo que baja verticalmente y que en su extremo se resuelve en dos ganchos - antagonísticos -5-, en los que se procederá a enganchar la -
50 malla -6- del bulto, siendo tan sólo para verificar este prendido del asidero, una ligera maniobra que deberá realizarse en la parte más apropiada para que el peso quede lo más equilibrado posible para facilitar su transporte.

Estimando suficientemente descrita la estructura y funcionalidad de este asidero, sólo nos resta manifestar que serán variables las circunstancias de materiales, tamaños y formas, siempre y cuando estas posibles modificaciones no afecten a su esencialidad que se concreta en la siguiente

N O T A
* * * *

60 Los puntos que se reivindican en el presente Modelo de Utilidad, son:

65 1º.- Asidero para transporte de bolsas de malla, que se caracteriza por ofrecer un asidero propiamente dicho cerrado de escasa altura y capacidad para introducir tres o cuatro dedos, que en la parte superior ofrece un refuerzo en forma de ensanchamiento, y en la inferior una superficie laminar para colocar optativamente marcas o leyendas, sobresaliendo en la parte inferior en sentido vertical un brazo que concluye en su extremo inferior en dos brazos que se rebatan hacia arriba en forma de ganchos, -

70

opuestamente situados que son los que se introducirán en la malla de la bolsa, la cual quedará prendida en estos ganchos. Y

75

2ª.- "ASIDERO PARA TRANSPORTE DE BOLSAS DE MA-
LLA", de conformidad en un todo en lo esencial y fines -
industriales a lo descrito en la precedente Memoria Des-
criptiva, y gráficamente representado en las figuras del
plano adjunto para su mejor comprensión.

Esta Memoria consta de CUATRO hojas, escritas
e mecanografiadas por una sola cara y a doble espacio en
77 líneas.

Valencia, a 27 de Septiembre de 1.985

Por autorización del interesado.

Juan López

.....
.....
.....
.....
.....

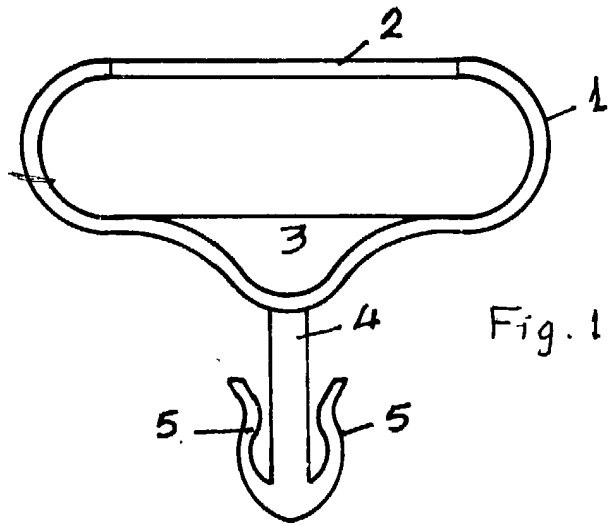

Fig. 1ª

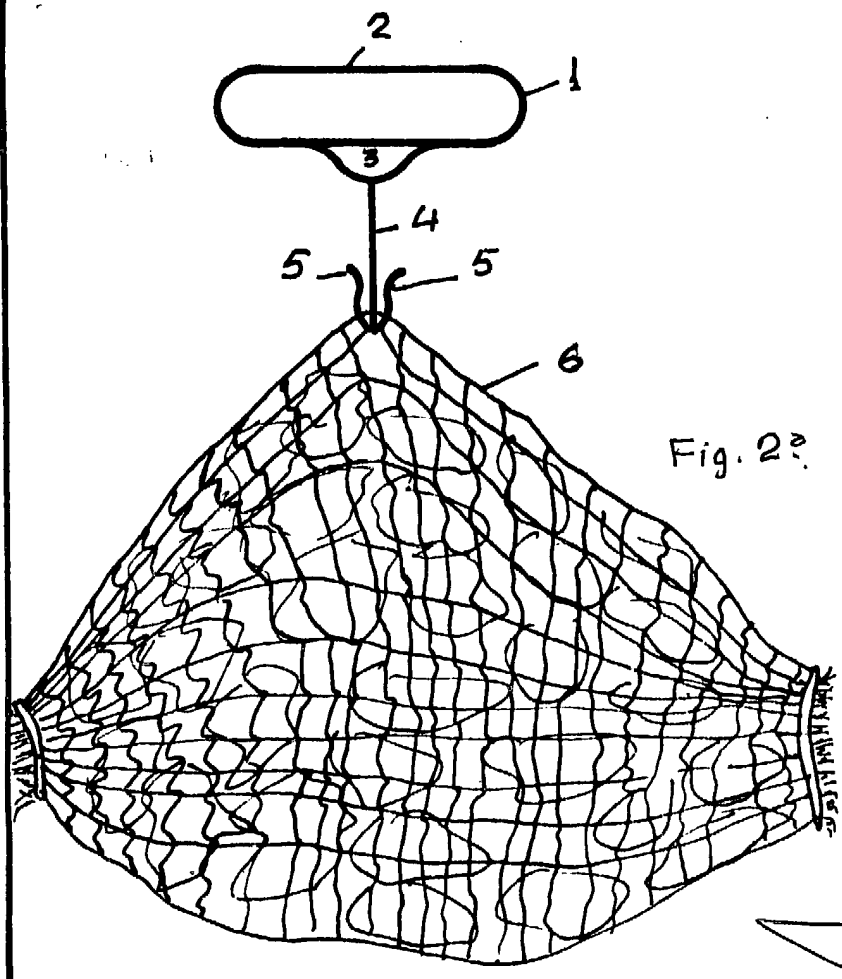

Fig. 2ª

Escala variable

Madrid, Septiembre 1985

A.P.

Juan López