





a instalar un elemento que en todo momento refleje el normal funcionamiento de la bomba de engrase.

15. Este elemento, objeto de la presente invencion, esta compuesto de un soporte del tubo del visor (1) y una tuerca del soporte (2), segun puede apreciarse en el plano adjunto. Ambas piezas, unidas a un tapon de material transparente e identificadas en un solo cuerpo, forman el mencionado visor, de control de engrase.

20. Para su incorporacion, se efectua simplemente, mediante el mecanizado de un solo taladro roscado que aloja al soporte del tubo del visor (1) y este va fijado interiormente por un tuerca (2) recibe un tubo de aceite de la bomba (3) uniendolo por medio de un razor (4), en el alojamiento situado al efecto. Dicho alojamiento, horizontalmente prolongado, reduce su diametro (5) hasta encontrarse seguidamente con otro taladro de nuevo reducido y dispuesto verticalmente (6) sobre un piton (7) saliente de la cara frontal por el que fluye un chorro de aceite uniforme y continuo, testigo del buen funcionamiento de la bomba. El retorne de este pequeño caudal de aceite se efectua, a traves de una ventanilla inferior (8), dispuesta tambien al efecto.

30. La obtencion de este visor, a base de materias sinteticas por el sistema de inyeccion, permiten conseguir un perfecto acabado y un bajo coste de fabricacion.

40. La necesidad de comprobar un engrase, que generalmente es interior y oculto, hacen de este visor el complemento indispensable de la bomba de engrase, que por añadidura aporta en su instalacion, una nota tecnica de buen gusto.

45. Asimismo se señala, que la forma, dimensiones, y materiales, seran variables, y en general

289353



cuanto sea accesorio y secundario, siempre que no altere, cambie o modifique la esencialidad del invento.

50.

Descrita suficientemente la invencion, se declara de novedad en España, la siguiente

NOTA de

REIVINDICACIONES

55.

PRIMERA: Por un visor para control de engrase, caracterizado por estar compuesto de un soporte del tubo del visor y una tuerca del soporte.

SEGUNDA: Por un visor para control de engrase, caracterizado además porque dispone de un alojamiento roscado para el racor que recibe el tubo de la bomba.

60.

TERCERA: Por un visor para control de engrase, caracterizado asimismo, por la constitucion geometrica del soporte del tubo del visor, consistente en un cilindro, que en una de sus caras dispone de un piton saliente e inferiormente situada, de una ventanilla en-

65.

trante para la salida y retorno respectivamente del aceite, cuyo funcionamiento se ha de controlar.

CUARTA: Por un visor para control de engrase, caracterizado además porque la superficie cilindrica del soporte del tubo del visor, se encuentra totalmente roscada.

70.

QUINTA: Por un visor para control de engrase, caracterizado asimismo porque la tuerca del soporte, va provista de seis mscas equidistantes, para facilitar, con una llave, la fijacion del soporte del visor.

75.

SEXTA: Por un visor para control de engrase, y que por la constitucion y empleo de las dos piezas de que se compone, es apropiada la obtencion de las mismas, por el sistema de inyeccion con materias



80. SEPTIMA: Por un VISOR PARA CONTROL DE ENGRASE.

Tal y como queda descrito en la memoria precedente y para los fines, que en la misma, se dejan bñan especificados.

85. La presente memoria, consta de cuatro hojas foliadas y mecanografiadas, por una sola cara, y otra de planos, en forma reglamentaria, para la mejor comprension del invento.

Madrid, a veinticinco de junio de mil novecientos sesenta y tres.

90. P.A. de Talleres OTATEGUI Y RUIZ, S.A.

E. Rodriguez de Rivas,

per poder,

92.-



289353

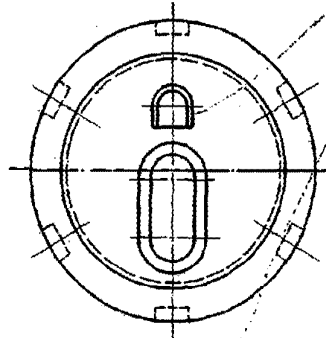

FRETE

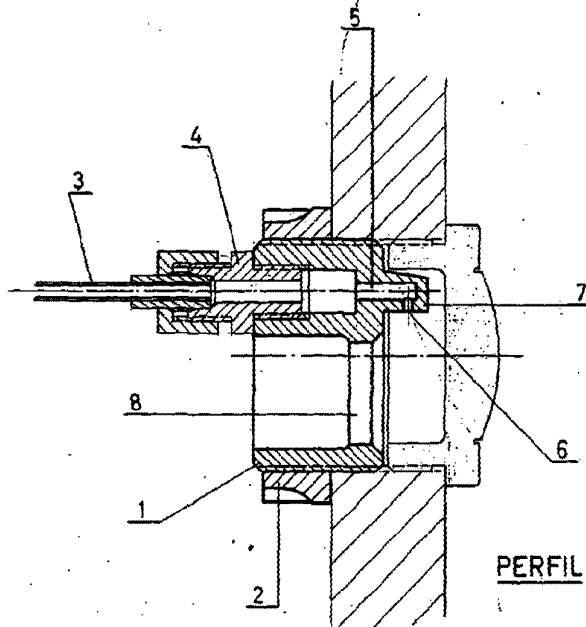

PERFIL

RODRIGUEZ DE RIVAS

San Sebastian, 12 junio 1963

escala variable