



ESPAÑA

19 ES 11 21 22	NUMERO 289312	10 Y
	FECHA DE PRESENTACION 30-9-85	

MODELO DE UTILIDAD

16 FEB. 1986

30 PRIORIDADES: 31 NUMERO	32 FECHA	33 PAIS
------------------------------	----------	---------

47 FECHA DE PUBLICIDAD	81 CLASIFICACIÓN INTERNACIONAL <i>G03B 19/24</i>
------------------------	---

54 TITULO DE LA INVENCIÓN "MAQUINA PARA LA CARGA DE PELICULAS EN CHASIS".	
--	--

71 SOLICITANTE (S) DON ANTONIO PEÑARROYA TRENCH	
--	--

DOMICILIO DEL SOLICITANTE BARBERA DEL VALLES (Barcelona).- C/ Watt, núm. 24.	
---	--

72 INVENTOR (ES) EL MISMO SOLICITANTE.	
---	--

73 TITULAR (ES) EL MISMO SOLICITANTE.	
--	--

74 REPRESENTANTE DON JOSE PONS TORRES.	
---	--

El presente Modelo de Utilidad se refiere a una máquina para la carga de películas en chasis.

Esta máquina presenta unas características constructivas sencillas y que además comportan un funcionamiento automático de carga, ya que como más tarde se explicará la película en cuanto a longitud puede programarse, de manera, que una vez que la carga tiene la longitud requerida, se produce la parada automática de la máquina.

La máquina está constituida por una carcasa con tapa deslizable de seguridad, para impedir, que en el proceso de carga, entre la luz en el interior de la carcasa.

En el interior de la carcasa va dispuesto el eje núcleo del portabobinas de la película, la cual pasa por dos tensores para definir un bucle, con lo cual la película entra por una rueda dentada a velocidad constante.

Esta rueda presenta unos dentados periféricos extremos que encastran en las aberturas extremas longitudinales que presenta la película.

La película que pasa por la rueda dentada discurre por un dispositivo cortador y se va enrollando en un eje del chasis hasta conseguir enrollar la longitud inicialmente prefijada en un selector automático del número de exposiciones que consiste en un numerador.

La máquina de funcionamiento automático presenta un interruptor de seguridad, un fusible y un botón de puesta en marcha.

El eje del chasis puede ser liso o de una conformación tal que permita acoplar el extremo del comienzo de la película de una manera cómoda y segura.

El dispositivo cortador está gobernado por una pa

lanca de accionamiento manual que acciona unos punzones que cortan sobre una matriz la película definiendo en el corte, el fin de la misma y el comienzo correspondiente de la película que se arrolla en otro chasis.

5 El rollo de película va alojado en un disco y además sobre el eje núcleo del portabobinas va dispuesto el extremo de una palanca de seguridad con el fin de evitar que no se desenrolle la película, es decir, que no se salga por un lado.

10 La carcasa va cerrada, como ya se ha indicado con anterioridad, por una tapa de seguridad accionada manualmente mediante un pomo, deslizándose dicha tapa por unas guías que a tal efecto lleva practicada la carcasa en sus lados longitudinales y enfrentados.

15 Con el objeto de comprender más fácilmente no solo la constitución sino también el funcionamiento de la máquina, a continuación se refiere un ejemplo práctico de realización de la invención, siendo dicha ejecución meramente enunciativa y en ningún caso limitativa de la misma, todo ello tal y como se muestra en los dibujos adjuntos; en los que:

20 La figura 1 muestra una vista de la máquina con la tapa abierta.

La figura 2 muestra una vista en detalle del recorrido de la película en una fase intermedia entre los tensores y la rueda dentada.

25 La figura 3 muestra un detalle de como queda la película cortada cuando se acciona el dispositivo de corte.

La máquina 1, está constituida por una carcasa 2 prismática rectangular, en cuya pared de fondo aparece un eje 3 gobernado por una palanca de seguridad 3'.

30 En el eje 3 va dispuesta la bobina 4 de película

la cual se hace pasar por dos tensores 5 que definen un bucle con lo que se obtiene una velocidad constante de película al pasar por una rueda 6 con dentados extremos 7 circunferenciales que coinciden con las aberturas 8 longitudinales 9, figura 3, de la película.

5 En la rueda 6 la película queda guiada por una pieza soporte 10 y pasa por el interior de una carcasa 11 que conduce a la película por el interior del dispositivo cortador, hacia el eje del chasis 13 dispuesto en un soporte 14.

10 La máquina presenta un interruptor 15 de seguridad de dos posiciones una de ellas, para del todo la máquina, mientras que en la otra posición de funcionamiento se acciona un botón de puesta en marcha 16. Asimismo, la máquina en esta zona presenta un fusible 17 de 4 amperios.

15 La máquina presenta un selector automático 18 del número de exposiciones que son función de la longitud de la película enrollada en el eje del chasis 13; de manera, que una vez programado dicho selector con sus dígitos correspondientes, la máquina se para automáticamente una vez que en el eje del chasis se han enrollado el número de exposiciones que marca el selector.

20 El dispositivo cortador 12 está constituido por una matriz 19 y un soporte de guía 20. El dispositivo 12 se acciona con una palanca manual 20 a través de la cual se desplazan los punzones 21 regulados mediante muelles o resortes 22 efectuando los cortes 23 y 24 de final y principio de película así como la escotadura 25 que facilita el acoplamiento y fijación en el eje del chasis.

25 Por último, la carcasa presenta guías 26 entre las cuales discurre la tapa 27 actuada manualmente a través de un pomo 28.

30 Descrita suficientemente la naturaleza del invento,

así como la manera de realizarlo en la práctica, debe hacerse cons
tar que las disposiciones anteriormente indicadas son susceptibles
de modificaciones de detalle en cuanto no alteren su principio fun
damental.

W
E
E
W
E
E
E

REIVINDICACIONES

5 1.- Máquina para la carga de películas en chasis, caracterizada porque comprende una carcasa prismática, cerrada por una tapa deslizante de seguridad, en cuyo interior la carcasa presenta un eje núcleo del portabobinas de película, la cual pasa por dos tensores con el fin de conseguir que la película haga un bucle y pase a velocidad constante por una rueda con dentados circunferen-
10 ciales extremos que encastran con las aberturas longitudinales que presenta la propia película, cuyo arrastre en la película pasa a través de un dispositivo cortador hacia el eje del chasis donde se arrolla una longitud que depende del número de exposiciones que figuran en un selector automático de la máquina actuado manualmente; y porque la máquina se para totalmente cuando se acciona un interruptor de seguridad.

15 2.- Máquina según la reivindicación 1, caracterizada porque el dispositivo cortador está constituido por una palanca de accionamiento manual que acciona una matriz de corte de principio y final de película.

20 3.- Máquina según la reivindicación 1, caracterizada porque el eje del núcleo del portabobinas es accionado lateralmente por una palanca de seguridad que evita que la película se desenrolle indebidamente.

25 4.- Máquina según la reivindicación 1, caracterizada porque la carcasa está dotada de dos guías paralelas y enfrentadas a través de las cuales la puerta desliza al accionarla manualmente.

30 5.- Máquina según la reivindicación 1, caracterizada porque presenta un botón de puesta en marcha y un elemento protector para las posibles subidas de tensión eléctrica en la red.

6.- Máquina para carga de películas en chasis.

tal y como queda sustancialmente descrito en la presente Memoria e ilustrado en los dibujos adjuntos.

Esta Memoria consta de 6 hojas escritas a máquina por una sola cara.

Madrid, 30 septiembre 1.985.

~~JOSE FONS TORRES~~
~~E. F. T.~~

U
O
O
O
O
O

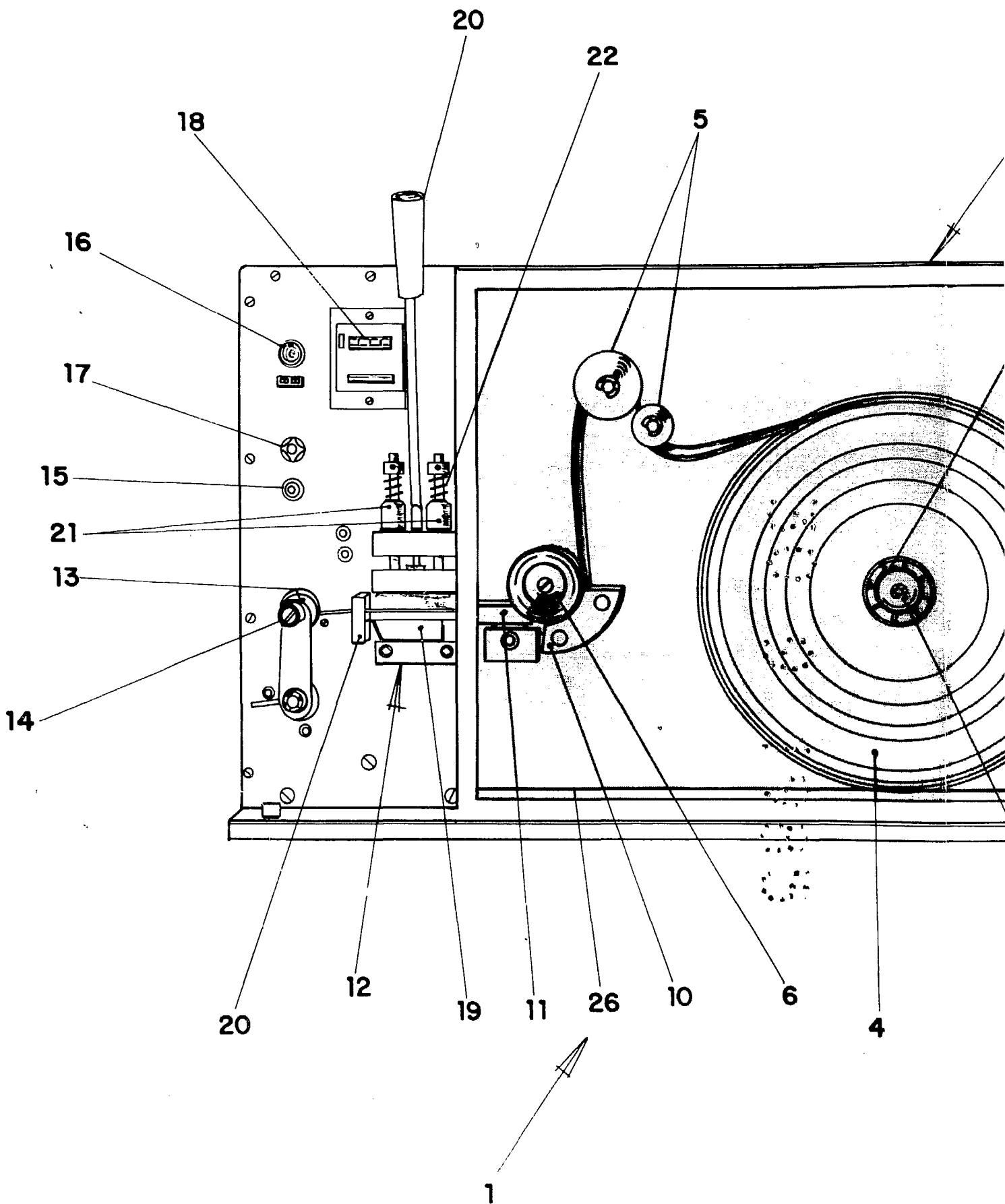
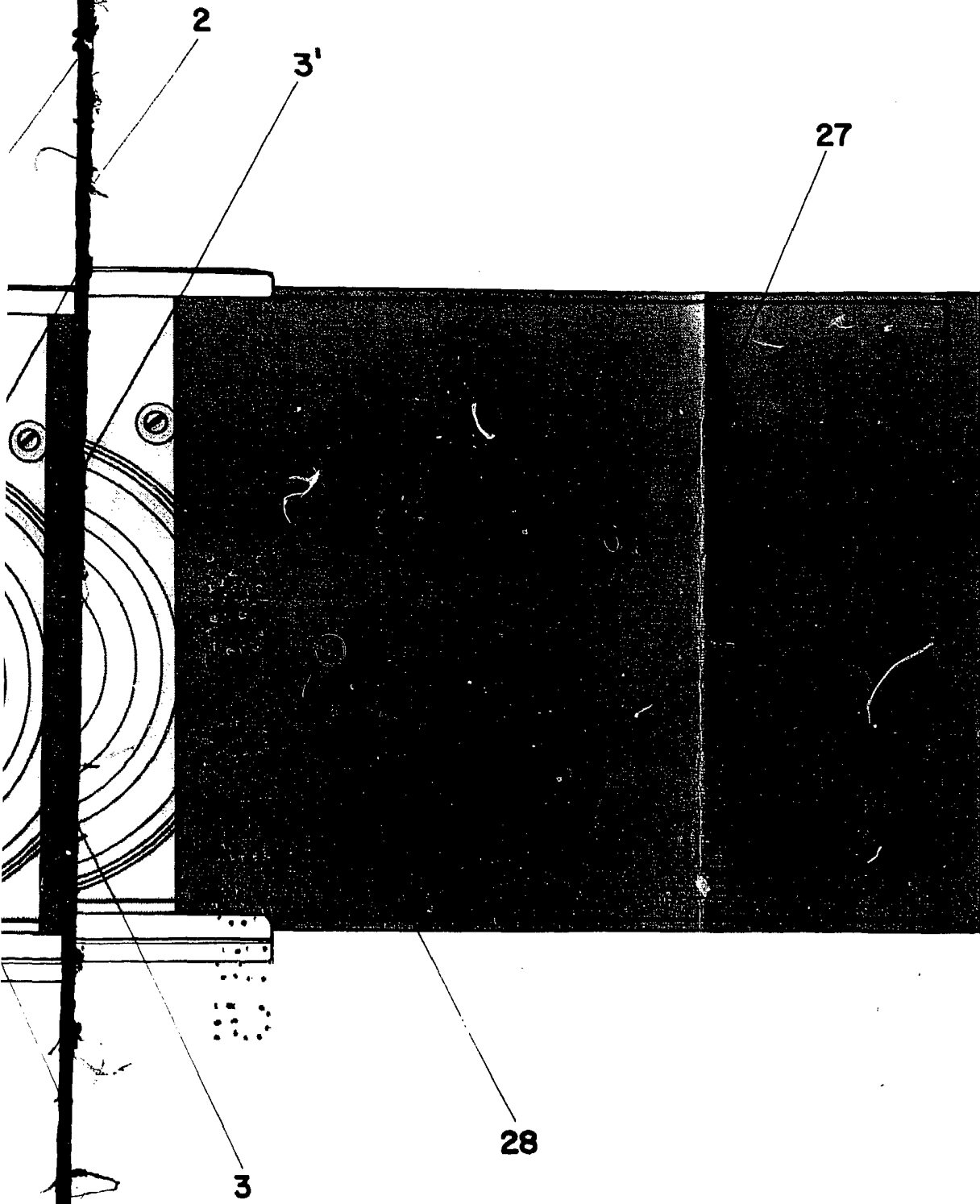

FIG. 1



5
6
7
8
9
0

30 SET. 1985

[Handwritten signature]
JOSÉ LUIS TORRES
A.P.

ESCALA VARIABLE

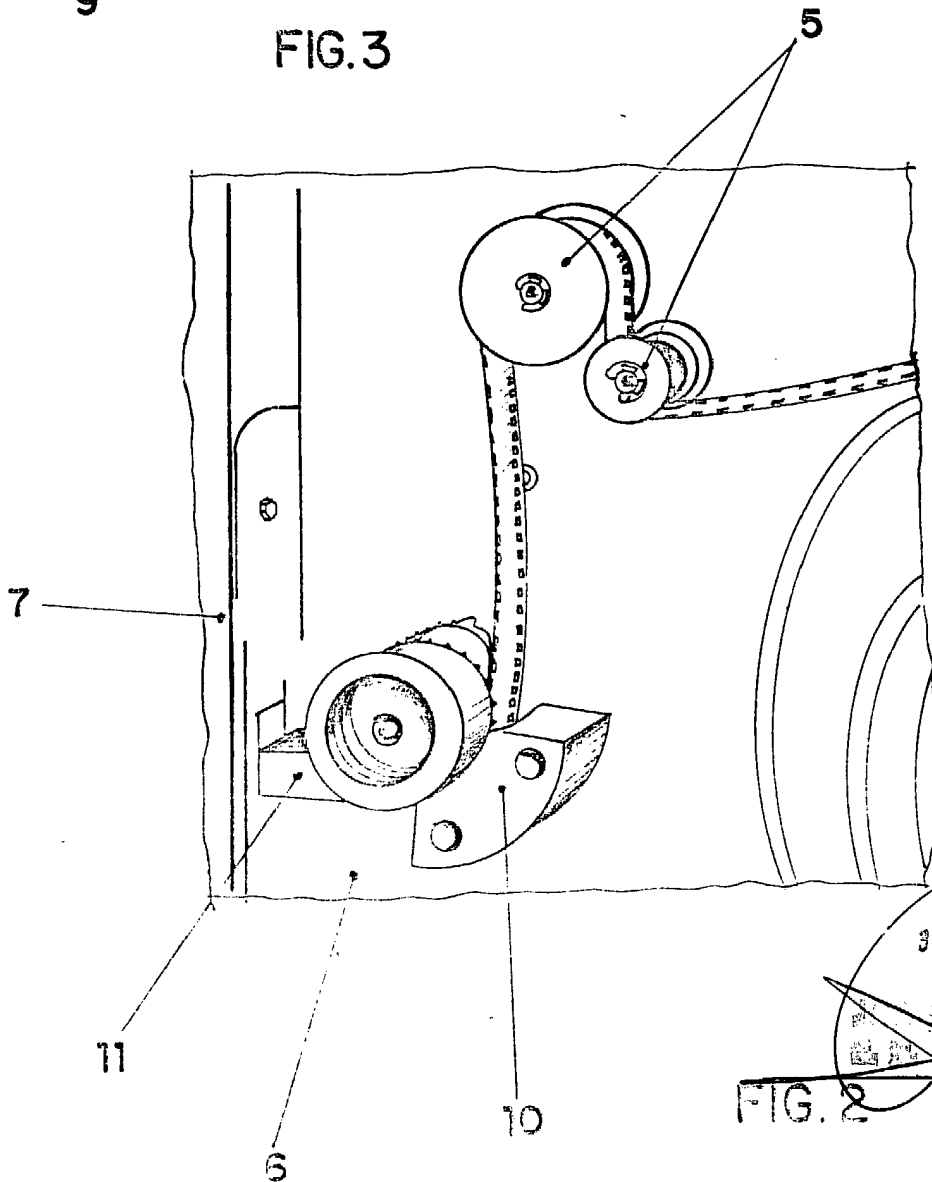
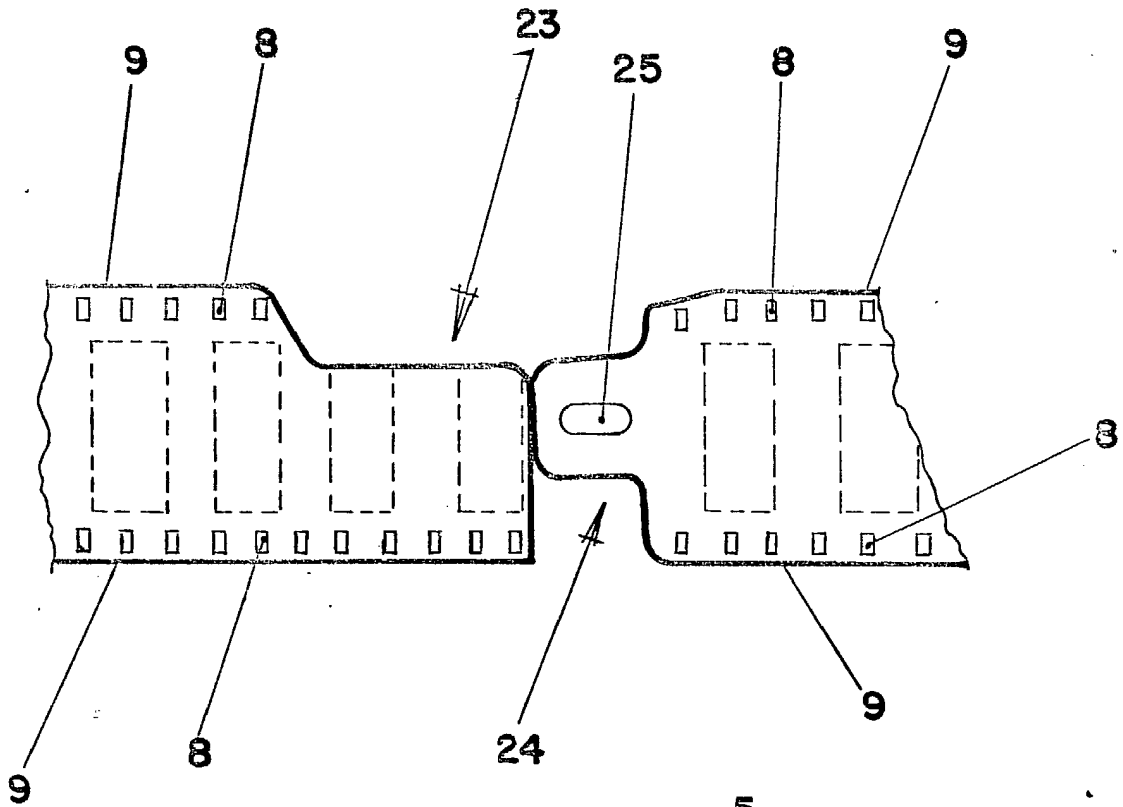

30 SET, 1905

~~PEÑAFROYA TRENCH~~

ESCALA VARIABLE