

(19) ES (21) (22)	NUMERO <b>289308</b>	(10) Y
	FECHA DE PRESENTACION <b>30 SEP. 1985</b>	



ESPAÑA

MODELO DE UTILIDAD

16 FEB. 1985

(30) PRIORIDADES:	(31) NUMERO	(32) FECHA	(33) PAIS
-------------------	-------------	------------	-----------

(47) FECHA DE PUBLICIDAD	(61) CLASIFICACION INTERNACIONAL <b>A61B5/10</b>
--------------------------	---

(59) TITULO DE LA INVENCIÓN
<p>"APARATO PARA LA MEDICION Y VALORACION DE ASIMETRIAS EN LAS DESVIACIONES OSEAS DE LA COLUMNA VERTEBRAL Y OTRAS PARTES DEL CUERPO HUMANO".</p>

(71) SOLICITANTE (ES)
<b>DESINCO, S.L.</b>

DOMICILIO DEL SOLICITANTE
<b>Avda. Mimosas, nº 11. GODELLA (Valencia).-</b>

(72) INVENTOR (ES)
--------------------

(73) TITULAR (ES)
-------------------

(74) REPRESENTANTE
<b>DON JOSE LOPEZ CORTES</b>



M E M O R I A   D E S C R I P T I V A  
 = = = = =   = = = = =

La invención a que nos referiremos en el cuerpo de la presente memoria descriptiva y con el auxilio de los dibujos complementarios que se acompañan, trata de un nuevo aparato, cuyo sistema permite la valoración y medición de las asimetrías producidas en la escoliosis y de otras partes del cuerpo humano, entendiéndose por escoliosis, la desviación lateral de la columna vertebral vista desde el plano frontal.

El aparato objeto del presente registro, se basa en el principio de que la posición en inclinación hacia adelante del paciente o sujeto a observar constituye la prueba más importante y eficaz en la exploración clínica para la evaluación de la escoliosis, para constatar una asimetría en los ángulos costales posteriores, debido a que la rotación de las vértebras torácicas, produce deformidad y rotación de sus respectivas costillas, con elevación del ángulo costal posterior en el lado de la convexidad y depresión en el lado de la concavidad, permitiendo medir ésta asimetría con nuestro aparato.

Actualmente se están utilizando diversos métodos y elementos para medir estas deformidades, pero todos ellos precisan el concurso de varios aparatos distintos, ya que ninguno de ellos cuantifica en uno solo, las diferencias existentes.

Con la utilización del aparato objeto de la invención, aplicándose su sistema de medición, pueden apreciarse y cuantificarse diferencias muy escasas en ambos lados,

30 SEP 1954



- 3 -

consiguiéndose de una manera fácil, cómoda y segura, el reconocimiento de unas anormalidades así como cualquier tipo de asimetría existente, presentando unas características estructurales y constitutivas que difieren notablemente de todos los aparatos y dispositivos para éstos fines actualmente conocidos, por cuyas razones unidas a sus cualidades de novedad y utilidad práctica, se estima con fundamento suficiente para obtener el privilegio de exclusividad que se solicita en lo referente a su fabricación y venta por la Empresa titular en España, como consecuencia del presente registro de Modelo de Utilidad.

En líneas generales, el aparato para la medición y valoración de asimetrías en las desviaciones óseas de la columna vertebral y otras partes del cuerpo humano que nos ocupa, debido a que consta de un nivel con dos vástagos a ambos lados, servirá también para medir y cuantificar las asimetrías en caderas, seguimiento de cifosis, etc., y en general para todas aquellas exploraciones que se desean realizar e intenten demostrar la asimetría existente entre los dos hemicuerpos derecho e izquierdo, como por ejemplo:

- Asimetría de clavículas.
- Asimetría de hombros.
- Asimetría de codos.
- Asimetría ángulo costal anterior.
- Asimetría ángulo costal posterior.
- Asimetría espina iliaca antero superior.
- Asimetría trocanteres mayores.
- Asimetría de rótulas.
- Asimetría de maleolos externos.

En consecuencia, el aparato que nos ocupa con su

../..



especial sistema permite pues la medición de las asimetrías, permitiendo por tanto la construcción de aparatos de formas diversas adaptados para atender a las diversas situaciones y necesidades que se presenten.

5           Para una mejor comprensión de las características generales anteriormente expuestas, se acompaña una lámina de dibujos que nos muestra gráficamente representado, un caso de realización práctica del aparato para la medición y valoración de asimetrías en las desviaciones óseas de la columna vertebral y otras partes del cuerpo humano, objeto de la invención, naturalmente que tratándose de un ejemplo eminentemente informativo, las figuras diseñadas en los mismos deberán ser examinadas con el más amplio criterio y sin carácter limitativo de parte alguna.

15           Las figuras representadas en la hoja de dibujos anexa, exponen como se especifica a continuación:

20           Figura 1.- Proyección frontal en alzado del conjunto que constituye el aparato que nos ocupa, observándose el bloque central con la indicación del centro con nivel de burbuja, y los bloques laterales desplazables en los que se encuentran unas columnas graduadas y asimismo desplazables para la medición y valoración de las asimetrías producidas en la escoliosis.

25           Figura 2.- Proyección longitudinal en planta del aparato según la figura 1, viéndose que sobre una regleta fija, se desplazan los bloques laterales, permaneciendo fijo el bloque central.

          Figura 3.- Vista de perfil en alzado del aparato a que nos venimos refiriendo, observándose la forma de montaje

30 SEP 1966



- 5 -

en cola de milano de los bloques desplazables sobre la regleta fija.

5 Siempre refiriéndonos a los dibujos que se acompañan, hay que hacer constar que en las figuras de la hoja adjunta, se han incorporado acotaciones numéricas relacionadas con las descripciones que de sus características y funcionamiento se realizan a continuación, facilitando de éste modo su inmediata localización, siendo -1-, la regleta de constitución rectangular, en cuyo centro se encuentra montado en  
10 forma fija, el bloque -2- provisto de la flecha indicadora -3- sobre el nivel -4- que comprende la burbuja -5-, para obtener la perfecta horizontalidad.

Con el aparato de la invención, utilizando su sistema y sentado detrás del paciente o sujeto examinado, situado  
15 éste en posición de flexión hacia adelante, la cabeza desplazada hacia abajo y las extremidades superiores también, se ejerce una tracción sobre la columna vertebral, en ésta posición las extremidades traccionarán las escápulas hacia afuera permitiendo ver libremente la cara posterior de la  
20 caja torácica, y de éste forma puede observarse, medirse y cuantificarse la asimetría existente.

Con el aparato y sistema de medición, desplazaremos las piezas laterales -6- preferentemente transparentes de metacrilato de metilo ó similar, sobre la regleta -1-, por  
25 medio de las guías en cola de milano -7-, guiadas por la ranura o canal -8- en donde se aloja la punta del prisionero -9-, hasta hacerlas coincidir con la prominencia de la musculatura paraespinal situada a ambos lados del surco espinal.

Una vez situadas las piezas laterales -6- en la posición  
30 ción correcta, y teniendo siempre presente que el nivel -4-

../..

30 SEP 1985

- 6 -

5 con su burbuja -5- se debe de encontrar en el espacio cen-  
tral, se dejarán caer los vástagos milimetrados -10- hasta  
que los discos -11- de sus extremos se pongan en contacto  
con la piel, de forma que al producirse esto, se retira el  
aparato en el que se refleja una lectura exacta y precisa  
de la asimetría existente en el raquis que acabamos de me-  
dir, observar y estudiar.

10 Los vástagos milimetrados -10- en sus laterales ex-  
ternos, llevan practicado el chaflán -12- sobre el que apo-  
ya el prisionero -13-, evitando que puedan girar, permane-  
ciendo la lectura milimetrada, siempre en posición frontal.

15 En síntesis, el aparato sistema objeto de la inven-  
ción, consta de una barra horizontal -1-, por la que se des-  
lizan dos piezas -6-, en las que existen unos vástagos mili-  
metrados -10- situados en posición vertical y de constitu-  
ción desplazable.

20 En el centro del aparato y dentro del bloque -2-,  
existe un nivel -4-, el cual a través de su burbuja -5-, nos  
indica la posición verdaderamente horizontal, independien-  
te de los milímetros que señalen los vástagos -10- en la  
medición.

25 Estimando ampliamente descritas todas y cada una de  
las partes que constituyen el aparato para la medición y  
valoración de asimetrías en las desviaciones óseas de la  
columna vertebral y otras partes del cuerpo humano objeto  
de la invención, solamente nos resta consignar que en con-  
junto es susceptible de variar en aquellos detalles cons-  
tructivos de carácter secundario, tales como su tamaño, for-  
mas, cantidad de elementos, niveles, número de vástagos -

..//..

30



985

5 milimetrados o no, pudiendo igualmente introducirse en su constitución, aquellas variaciones de tipo constructivo que la práctica aconseje, siempre y cuando las mismas, no sean capaces de alterar los puntos esenciales de que es objeto el presente registro de Modelo de Utilidad.





## R E I V I N D I C A C I O N E S

= = = = =

1.- Aparato para la medición y valoración de asimetrías en las desviaciones óseas de la columna vertebral y otras partes del cuerpo humano, esencialmente caracterizado por comprender una barra o regleta horizontal, en cuya parte central y frontalmente, existe un bloque provisto de un nivel horizontal de burbuja, comprendiendo un elemento indicador del centro del nivel, disponiendo a ambos lados de la regleta, unos bloques ó piezas desplazables montadas en cola de milano, llevando éstas piezas desplazables, un vástago vertical que la atraviesa resultando saliente por las partes superior e inferior, incorporando los vástagos en toda su altura, unas escalas de lectura para medir la magnitud de la desviación.

2.- Aparato para la medición y valoración de asimetrías en las desviaciones óseas de la columna vertebral y otras partes del cuerpo humano, esencialmente caracterizado porque los bloques desplazables según la anterior reivindicación, llevan montado un tornillo prisionero que enfrenta a la regleta horizontal posterior, alojándose su extremo o punta en una ranura o canal practicado en la propia regleta horizontal, limitando el desplazamiento de los bloques laterales, llevando además otro prisionero lateral, cuya punta apoya sobre un chaflán practicado en toda la longitud de las barras provistas de escalas de lectura, permitiéndose su desplazamiento vertical hacia arriba y hacia abajo evitando su giro, al objeto de que sus escalas de lectura permanezcan siempre en posición frontal.

30 SEP



- 9 -

3.- "APARATO PARA LA MEDICION Y VALORACION DE ASIMETRIAS EN LAS DESVIACIONES OSEAS DE LA COLUMNA VERTEBRAL Y OTRAS PARTES DEL CUERPO HUMANO".

De conformidad en un todo en lo esencial y fines industriales a lo descrito en la precedente memoria descriptiva y gráficamente representado en los adjuntos planos para su mejor comprensión.

Esta memoria consta de NUEVE hojas escritas o mecanografiadas por una sola cara a doble espacio.

Madrid, 30 SEP. 1985

Por autorización de la interesada.

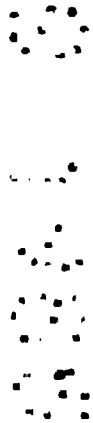

30 SEP 1985

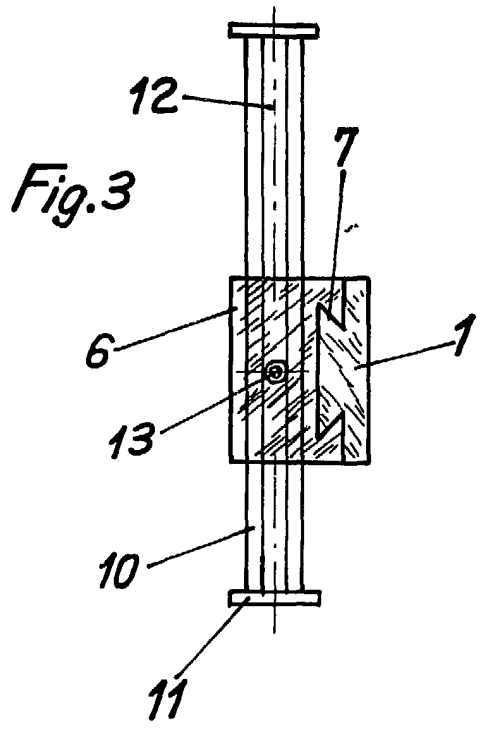
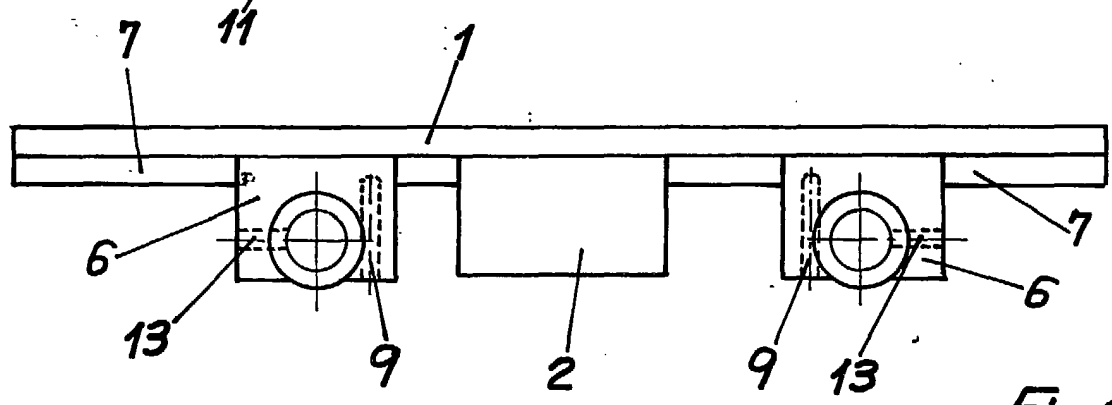
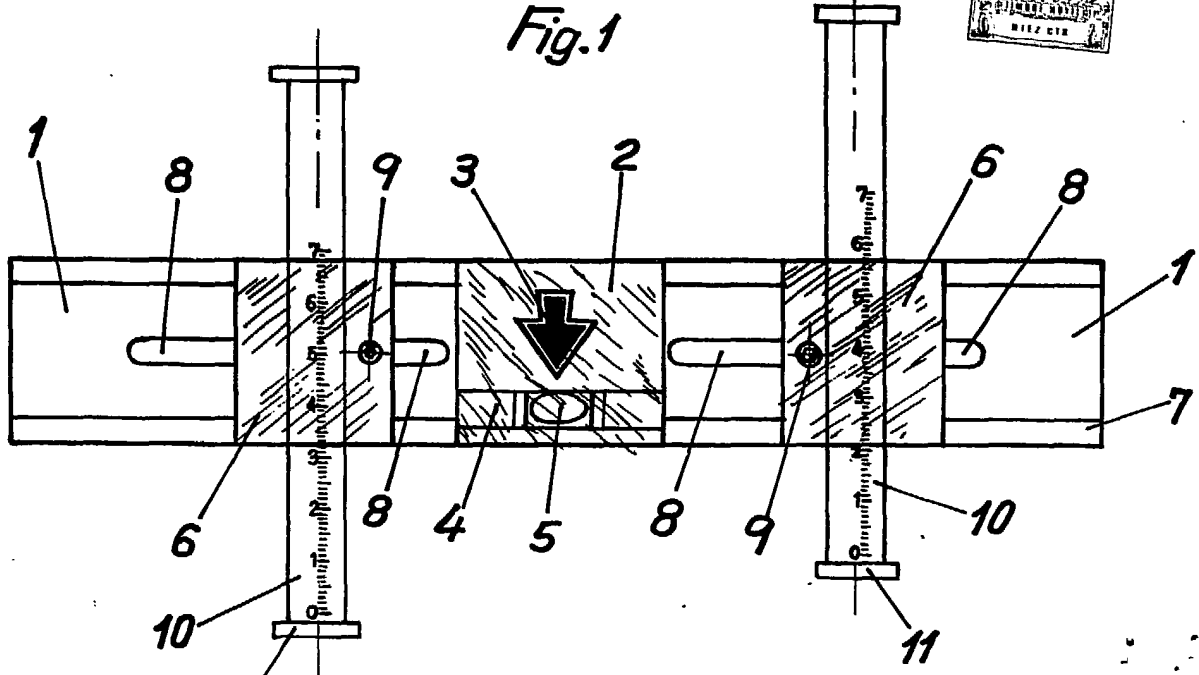

Escala variable  
MADRID 30 SEP. 1985