

REGISTRO DE LA PROPIEDAD INDUSTRIAL

(19) ES (11) NUMERO (21) 289281 (22) FECHA DE PRESENTACION 27 SET. 1985	(10) Y
---	--------



ESPAÑA

MODELO DE UTILIDAD

16 FEB. 1986

(30) PRIORIDADES: (31) NUMERO P 34 37 186.9	(32) FECHA 10-Octubre-1.984	(33) PAIS Alemania
---	--------------------------------	-----------------------

(47) FECHA DE PUBLICIDAD	(61) CLASIFICACION INTERNACIONAL F16B13/14, F16B13/04
--------------------------	--

(54) TITULO DE LA INVENCIÓN "TACO DE FIJACION PERFECCIONADO"

(71) SOLICITANTE (S) Dr.h.c. ARTUR FISCHER

DOMICILIO DEL SOLICITANTE D-7244 WALDACHTAL 3/TUMLINGEN(Alemania) - Weinhalde, 34.-
--

(72) INVENTOR (ES) el solicitante

(73) TITULAR (ES) Dr.h.c. ARTUR FISCHER.

(74) REPRESENTANTE M.V.DE LA TORRE 003(5)
--

-Memoria Descriptiva-

El presente invento se refiere a un taco hecho de materia plástica y equipado con una brida frontal, que se llega a colocar a tope en la superficie exterior de la pared; con un cuello, que está dispuesto a continuación de la misma brida; así como equipado con una parte de expansión que se puede anclar por medio de un tornillo de fijación, estando el taco previsto sobre todo para su fijación en paredes de cartón de yeso de cámaras húmedas, las cuales van provistas de azulejos.

Para éste campo de aplicación se emplean normalmente los mismos tacos previstos también para las cámaras secas. Con los mismos se satisfacen, desde luego, las exigencias en cuanto a su fijación. Sin embargo, se presentan algunos problemas debido al agua que se filtra por las fugas de los azulejos; agua ésta que en la cara frontal de la pared de cartón de yeso pasa por el lecho ó capa del mortero y que, dentro de la zona de los puntos de fijación, penetra en la pared de yeso por el intersticio anular entre la superficie exterior del taco y la pared del taladro de perforación. A causa de la constante humectación de estos puntos, resulta que son destruídas la base del anclaje, y por lo tanto, la misma fijación.

Por éste motivo, el presente invento tiene el objeto de crear un taco para su empleo en las cámaras húmedas, con el agua en la pared de yeso.

De acuerdo con el presente invento, este objeto se consigue por el hecho de que el cuello del taco está equipado con una ranura circular que, después de la introducción del taco por el taladro de perforación, solapa por ambos la-

dos con la cara frontal de la pared de cartón de yeso; ranura ésta en la cual puede ser introducida una masa de estanqueización que es inyectada por una abertura de inyección - dispuesta en la brida frontal del taco, así como por una a-

5 canaladura longitudinal que desemboca en la ranura circular,

La solución que propugna el presente invento, parte de un taco hecho de materia plástica, el cual es particularmente apropiado para las paredes de cartón de yeso y que puntea - por medio de la correspondiente parte de cuello - el

10 espesor del azulejo y el espesor de la capa de mortero, La ranura circular, que está dispuesta en el cuello del taco, - tiene con respecto a la brida frontal una distancia tal que asegura que - después de la introducción del taco por el taladro de perforación - esta ranura circular se llega a colocar en aquél punto que ha de ser estancado. La anchura de la

15 ranura circular es de tal dimensionamiento, que resulta compensada las tolerancias en el espesor de los azulejos y en el espesor de la capa del mortero. A los efectos de estanqueizar el agujero del taco, se introduce seguidamente en la

20 ranura circular, a través de la abertura de inyección de la brida frontal y por la acanaladura longitudinal, una masa de estanqueización como es, por ejemplo, la silicona, la cual - está envasada en un tubo ó bien en unas láminas de materia plástica. La masa de estanqueización cierra por completo el

25 intersticio anular y los huecos existentes entre la superficie lateral del taco y la pared del taladro de perforación, - Con ello se impide la filtración del agua - que pasa por la cara frontal de la placa de cartón de yeso - en el taladro - de cogida para el taco, como asimismo se evita, por lo tanto

30 la destrucción de la pared de yeso.

Según otra característica del presente invento, -
aquella pared de delimitación de la ranura circular, que es-
tá más alejada de la brida frontal, puede - por medio de un-
labio de obturación - ser ensanchada radialmente hasta más -
5 allá del diámetro exterior del taladro de perforación. Al ta-
ladrar en las paredes de cartón de yeso, los taladros de per-
foración salen, por regla general, con un mayor diámetro que
en los otros materiales de construcción para las paredes. Por
medio de la brida de estanqueización, el mayor intersticio -
10 anular, que por ello se produce, es cerrado hasta tal extre-
mo que la estanqueización está limitada a la zona de la ranu-
ra. El labio de obturación facilita asimismo la aplicación -
de una mayor presión de inyección, con lo cual se consigue -
un mejor relleno, tanto de la ranura circular como asimismo -
15 de los poros del material de construcción.

De acuerdo con otra característica más, de la ~~for-~~ma de realización para el presente invento, la acanaladura ~~longitudinal~~ puede ser ensanchada hasta la ranura circular ~~longitudinal~~.

Un ejemplo para la realización del presente inven-
20 to está indicado en el plano adjunto, en el que:

La figura 1 muestra el taco, una vez introducido -
por el taladro de su cogida; mientras que

La figura 2 indica el mismo taco despues de ~~con-~~cluido el montaje.

25 El taco está compuesto por un vástago 2 que ~~tiene-~~un taladro longitudinal 3 con unos nervios interiores 4, ~~así~~ como por los dos brazos 5 que parten de éste vástago 2 y que están sujetos por el cuello 6 del taco. En la cara frontal de éste cuello 6 está dispuesta - como medio para impedir el
30 paso completo así como a los efectos de estancar el taladro-

de perforación 7 por fuera - una brida frontal 8 que sobresale en ángulo recto. El cuello de este taco 1 está equipado con una ranura circular 9 cuya distancia con respecto a la brida frontal 8 es de tal modo que - después de la introducción del taco en el taladro de perforación 7 y una vez -
5 que la brida frontal 8 se haya puesto a tope en la superficie exterior del azulejo 10 - la cara frontal de la pared de cartón de yeso 11, es solapada en ambos lados por la ranura 9. La anchura de la ranura 9 es de tal dimensionamiento que ésta solapadura también esté asegurada en el caso de un-
10 espesor diferente de los azulejos 10 y de la capa de mortero 12. El labio de obturación 13, que en sentido radial sobresale del diámetro exterior del taco, se encuentra dispuesto en aquella pared de delimitación de la ranura circular 9, la -
15 cual se encuentra más alejada de la brida frontal 8. Gracias a ello se consigue un cierre del intersticio anular entre la superficie lateral del taco y la pared del taladro de perforación, también en el caso de que los taladros de perforación hayan salido con un mayor diámetro. El relleno de la ranura-
20 circular 9 se efectúa por medio de una masa de estanqueización 16 que, según el ejemplo de realización aquí indicado, está envasada en una bolsa de láminas plásticas 14, provista de una punta de tobera 15. Después de cortarse el cierre de tobera del envase, la masa de estanqueización es inyectada al interior de la ranura circular, a través de la abertura
25 de inyección 17 dispuesta en la brida frontal 8 del taco - así como a través del canal de inyección que está constituido por la acanaladura longitudinal 18. Debido al ensanchamiento de la acanaladura longitudinal 18 en dirección hacia la ranura circular se facilita - durante la inyección - la -
30

conducción de la masa de estanqueización 16 al interior de -
la ranura 9. Dentro de la zona de la cara frontal de la pared
de cartón de yeso 11 se produce, por lo tanto, un estancamien-
to que impide la penetración del agua en el taladro de cogi-
5 da 7 para el taco.

Después del estancamiento, y a los efectos de fija-
ción un objeto 19, se atornilla - de acuerdo con lo indicado
en la figura 2 - el tornillo de fijación 20 en el taladro --
longitudinal 3 del vástago 2. En éste caso, los brazos 5 se-
10 doblan radialmente en el punto de pandeo para unirse axial -
mente entre si. En la cara dorsal de la pared de cartón de -
yeso 11 se produce, por lo tanto, el punto de apoyo de una -
gran superficie que, en conjunto con las placas de cartón de
yeso, permite conseguir unos elevados valores de sujeción. -
15 Para la estanqueización del canal de tornillo 21 dentro de: de: -
taco resulta conveniente colocar, adicionalmente por debajo -
de la cabeza 22 del tornillo una junta de goma 23.

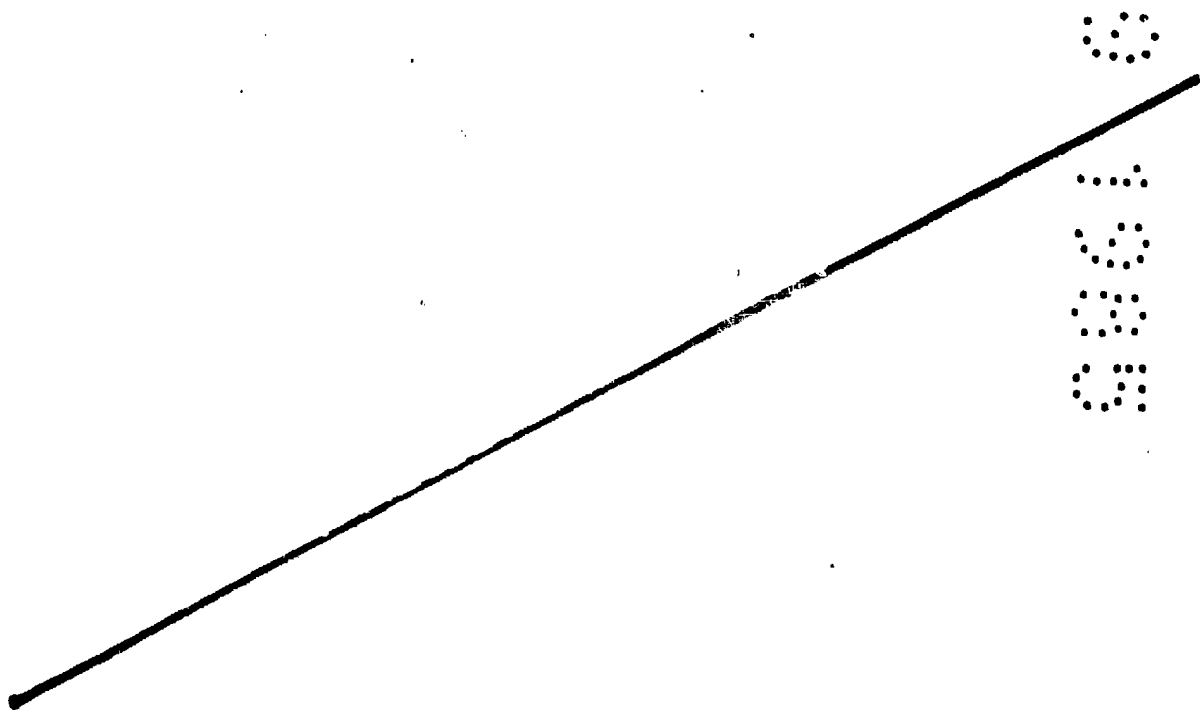

-REIVINDICACIONES-

- 1ª.- Taco de fijación perfeccionado, hecho de materia plás
tica y equipado con una brida frontal, que se llega a colo
car a tope en la superficie exterior de la pared; con un -
5 cuello, situado a continuación de la misma brida; así como
equipado con una parte de expansión que puede ser anclada-
por medio de un tornillo de fijación, estando el taco pre-
visto ante todo para la fijación en las paredes de cartón-
de yeso de las cámaras húmedas, las cuales están alicata -
10 das, caracterizado porque el cuello (6) del taco (1) está-
equipado con una ranura circular (9) que, después de la in-
troducción del taco por el taladro de perforación (7), so-
lapa por ambos lados con la cara frontal de la pared de car-
tón de yeso (11); ranura circular ésta en la cual puede -
15 ser introducida una masa de estanqueización (16) que es in-
yectada por una abertura de inyección (17), dispuesta en
la brida frontal (8) del taco (1), así como por una acana-
ladura longitudinal (18) que desemboca en la ranura circun-
lar (9).
- 2ª.- Taco, según reivindicación 1ª, caracterizado porque aque-
lla pared de delimitación de la ranura circular (9), la...
cual está más alejada de la brida frontal (8), está ensan-
chada - por medio de un labio de obturación (13) - en el...
sentido radial y hasta más allá del diámetro exterior del -
25 taco (1).
- 3ª.- Taco, según reivindicación 1ª, caracterizado porque la
acanaladura longitudinal (18) está ensanchada en dirección-
hacia la ranura circular (9).
- 4ª.- "TACO DE FIJACION PERFECCIONADO".-

Consta la presente memoria descriptiva de ocho -

hojas, numeradas y mecanografiadas por una sola cara a las que se le acompaña una de planos para su mejor comprensión.

Madrid,

27 SET. 1935

M. V. DE LA TORRE
P. P.

Emilio García Meaga

• • • •
• • • •
• • • •
• • • •
• • • •
• • • •
• • • •

Fig. 1

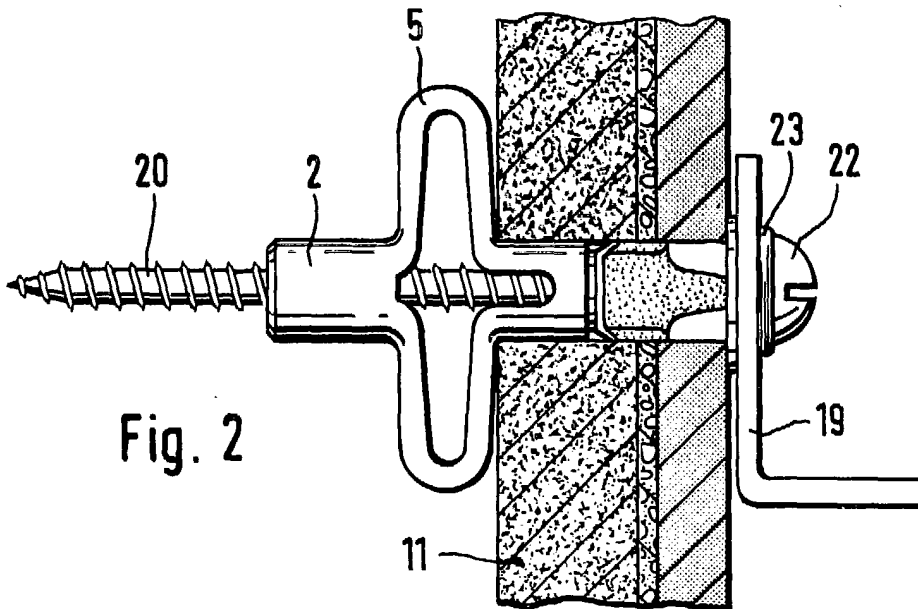
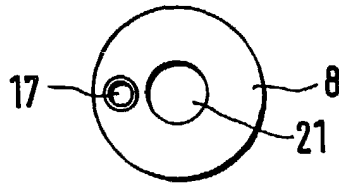
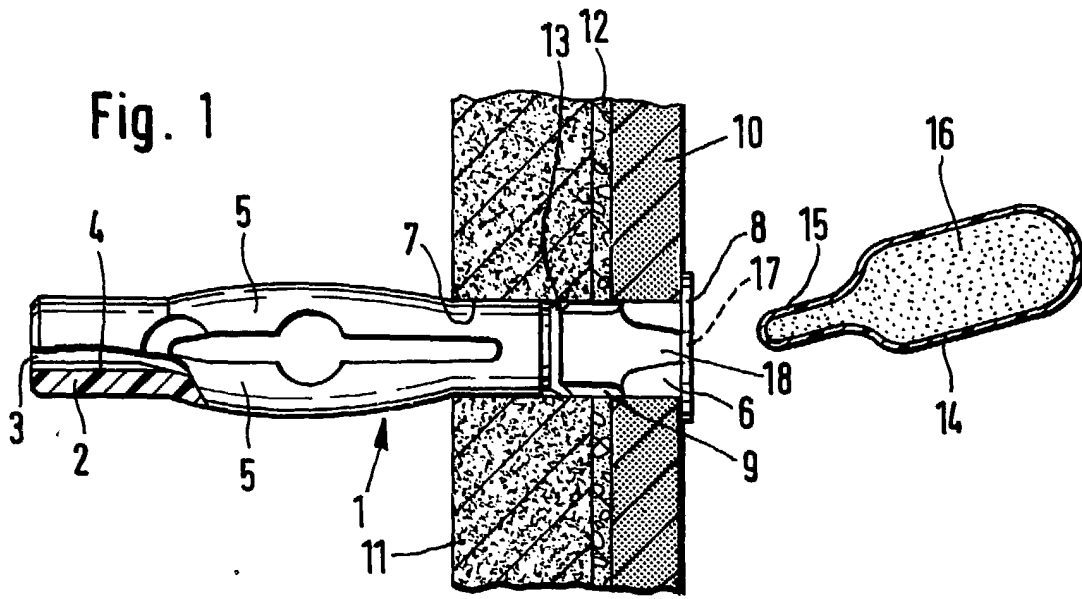

Fig. 2

ESCALA VARIABLE

M. V. FISCHER

F. P.

Emilio C. ...