

19 ES 21 22	11 NUMERO 289270	10 Y
	FECHA DE PRESENTACION 27 SET. 1985	



ESPAÑA

MODELO DE UTILIDAD

16 NOV. 1986

30 PRIORIDADES: 31 NUMERO	32 FECHA	33 PAIS
------------------------------	----------	---------

47 FECHA DE PUBLICIDAD	61 CLASIFICACION INTERNACIONAL B62B 7/08
------------------------	---

54 TITULO DE LA INVENCIÓN "CHASIS PLEGABLE PARA COCHES-SILLA INFANTILES".
--

71 SOLICITANTE (ES) JANE, S.A.

DOMICILIO DEL SOLICITANTE 08013 BARCELONA, Cartagena, 203
--

72 INVENTOR (ES)

73 TITULAR (ES)

74 REPRESENTANTE I. MANUEL PASTELLS TEIXIDO (386-7)
--

MEMORIA DESCRIPTIVA

El presente modelo de utilidad se refiere a un chasis plegable para coches-silla infantiles.

De entre los diversos tipos de chasis plegables que existen para coches-silla infantiles, el presente
5 chasis es de la clase que pliega yuxtaponiendo el manillar y el respaldo al asiento, a las patas traseras, y a las patas delanteras.

La propia firma solicitante es titular del
10 modelo de utilidad nº 275.755 que hace referencia a un coche-silla infantil cuyo chasis presenta este tipo de plegado, cuyo modelo ha sido mejorado ahora al ser notablemente simplificado. Para ello este nuevo chasis se caracteriza esencialmente porque en cada lateral
15 del mismo la pata delantera se relaciona articuladamente con un elemento lateral posterior mediante una pletina, la cual presenta en su borde superior una muesca en la que encaja una varilla transversal bloqueadora articulada en la pata trasera y que en uno de los laterales del
20 chasis se relaciona articuladamente con una palanca-pedal de mando, articulada en dicha pata, mediante un tirante solicitado elásticamente que mantiene a dicha varilla en la citada muesca bloqueando la posición desplegada del coche-silla.

25 También es característico de este chasis el

hecho de que el elemento lateral posterior se relaciona articuladamente con la correspondiente pata trasera mediante un tirante.

5 Con esta organización, basta pisar la palanca-
-pedal para conseguir la elevación de la varilla
bloqueadora y con ello poder plegar el coche-silla.

Con el fin de facilitar la explicación se acompaña a la presente memoria descriptiva de una hoja de dibujos en la que se ha representado un caso
10 práctico de realización, el cual se cita sólo a título de ejemplo no limitativo del alcance del presente modelo de utilidad.

En los dibujos:

15 La figura 1 indica en alzado lateral dicho
chasis, y

la figura 2 muestra en perspectiva uno de los laterales del chasis en posición semiplegada.

Este nuevo chasis comprende en cada lateral un apoyabrazos -1- que relaciona articuladamente a un
20 elemento lateral posterior -2- con el extremo superior
de la pata delantera -3-, articulándose asimismo por
su extremo superior la pata trasera -4- directamente
con el apoyabrazos -1- y mediante una corta pletina
-5- con la pata delantera.

25 La pata delantera -3- se relaciona articuladamente,

además, por su zona media con la zona inferior de un elemento -2- mediante una pletina -6- formada por dos partes, y la pata trasera -4- también se relaciona articuladamente con dicho elemento -2- mediante un
5 tirante -7-.

En la posición desplegada del chasis el extremo inferior del elemento -2- descansa sobre la pata posterior -4- mediante una contera -8- acanalada, cuya posición se bloquea por medio de una varilla
10 transversal -9- que encaja en las muescas -10- que presentan los bordes superiores de las pletinas -6-.

Dicha varilla bloqueadora -9- articula mediante cortos brazos -11- en la zona intermedia de las patas traseras y, en uno de los laterales del chasis, se
15 relaciona articuladamente con una palanca-pedal -12- de mando, articulada a su vez al extremo inferior de la correspondiente pata posterior, mediante un tirante -13- cuyo extremo inferior está sujeto a un resorte
-14- asegurado en un soporte -15- portador del eje -16-
20 de las correspondientes ruedas, cuyo resorte tira hacia abajo para mantener encajada la varilla bloqueadora -9- en las muescas -10-.

Para poder plegar el coche-silla bastará con
25 pisar la palanca-pedal -12- como indica la flecha -F- (figura 2) con lo que se obtendrá la elevación de la

varilla bloqueadora retirándose de las muescas -10-,
tal como se ilustra en la figura 2.

Como se comprende el chasis se completará con
otros elementos propios de los coches-silla tales
5 como el manillar, una barandilla frontal, cuyo chasis
soportará el correspondiente asiento con respaldo
reclinable y un reposapiés.

El modelo, dentro de su esencialidad puede ser
llevado a la práctica en otras formas de realización
10 que difieran sólo en detalle de la indicada únicamente
a título de ejemplo a las cuales alcanzará igualmente
la protección que se recaba.

Podrá, pues, fabricarse este chasis en cualquier
forma y tamaño, con los medios y materiales más adecuados
15 y con los accesorios más convenientes, por quedar todo
ello comprendido en el espíritu de las siguientes
reivindicaciones.

•••••

•••••

•••••

•••••

•••••

REIVINDICACIONES

Se reivindica como objeto del presente modelo de utilidad:

1.- Chasis plegable para coches-silla infantiles, del tipo cuyo manillar y respaldo se yuxtaponen al asiento, patas traseras y patas delanteras, caracterizado esencialmente porque en cada lateral las patas delanteras se relacionan articuladamente por su zona media con la zona inferior de un elemento lateral posterior del chasis mediante una pletina que en su borde superior presenta una muesca en la que encaja una varilla transversal bloqueadora articulada a la zona media de las patas traseras, cuya varilla en uno de los laterales se relaciona articuladamente con una palanca-pedal de mando, articulada a la zona inferior de la correspondiente pata trasera, mediante un tirante, de manera que al pisar dicha palanca-pedal asciende la indicada varilla bloqueadora para poder plegar el coche-silla.

2.- Chasis plegable para coches-silla infantiles, según la anterior reivindicación, caracterizado porque la varilla bloqueadora está solicitada elásticamente hacia abajo mediante un resorte que la mantiene encajada en la muesca de la indicada pletina.

3.- Chasis plegable para coches-silla infantiles, según la reivindicación 1, caracterizado porque el

extremo inferior de los elementos laterales posteriores del chasis se relacionan articuladamente con las patas traseras mediante sendos tirantes.

4.- CHASIS PLEGABLE PARA COCHES-SILLA INFANTILES.

5 Consta la presente memoria descriptiva de siete hojas mecanografiadas y de una lámina de dibujo.

Madrid, a **27 SET. 1985**

JANE, S.A.

p.a.

M. PASTELLS TEIXIDÓ

p.p. 



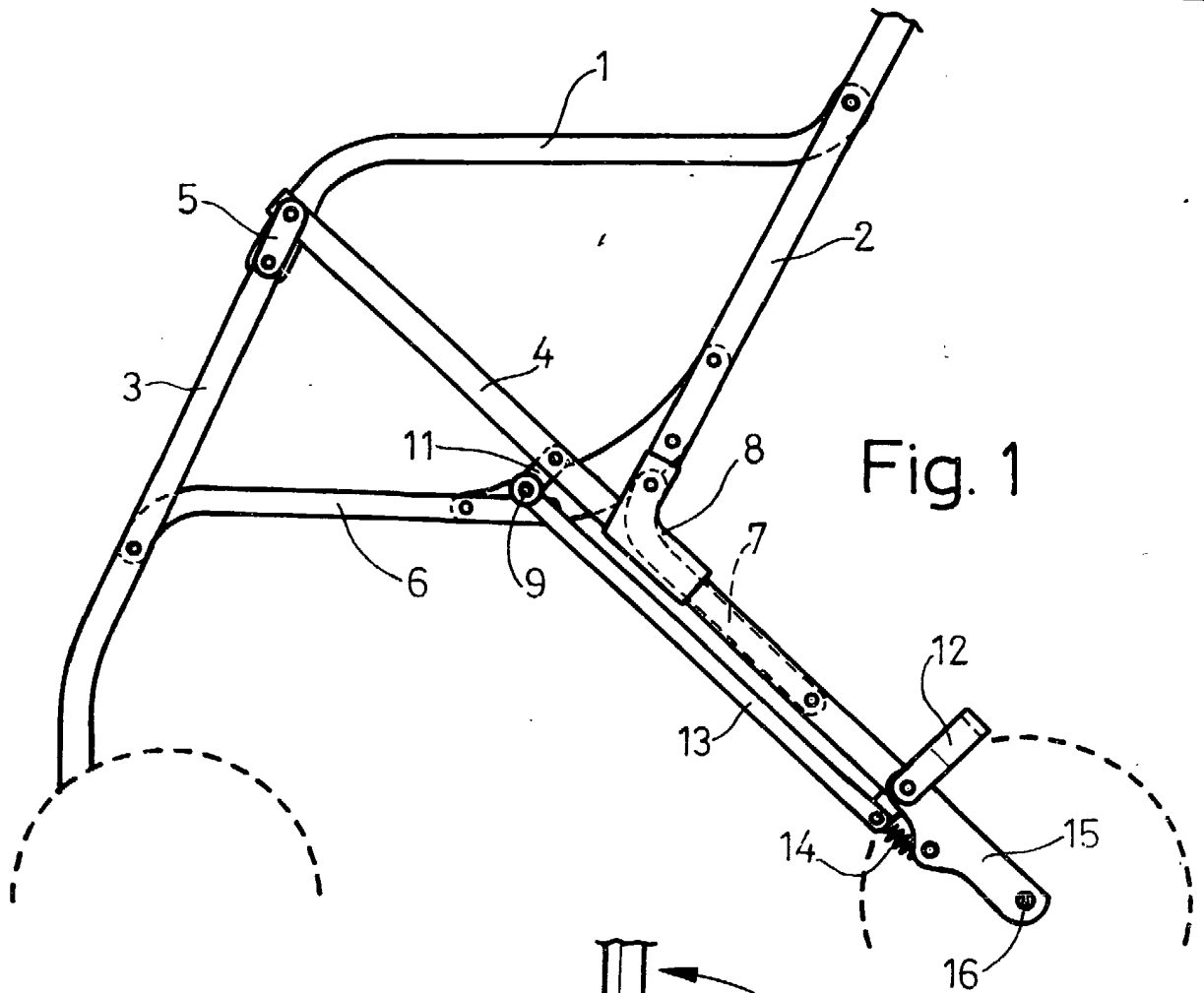

Fig. 1

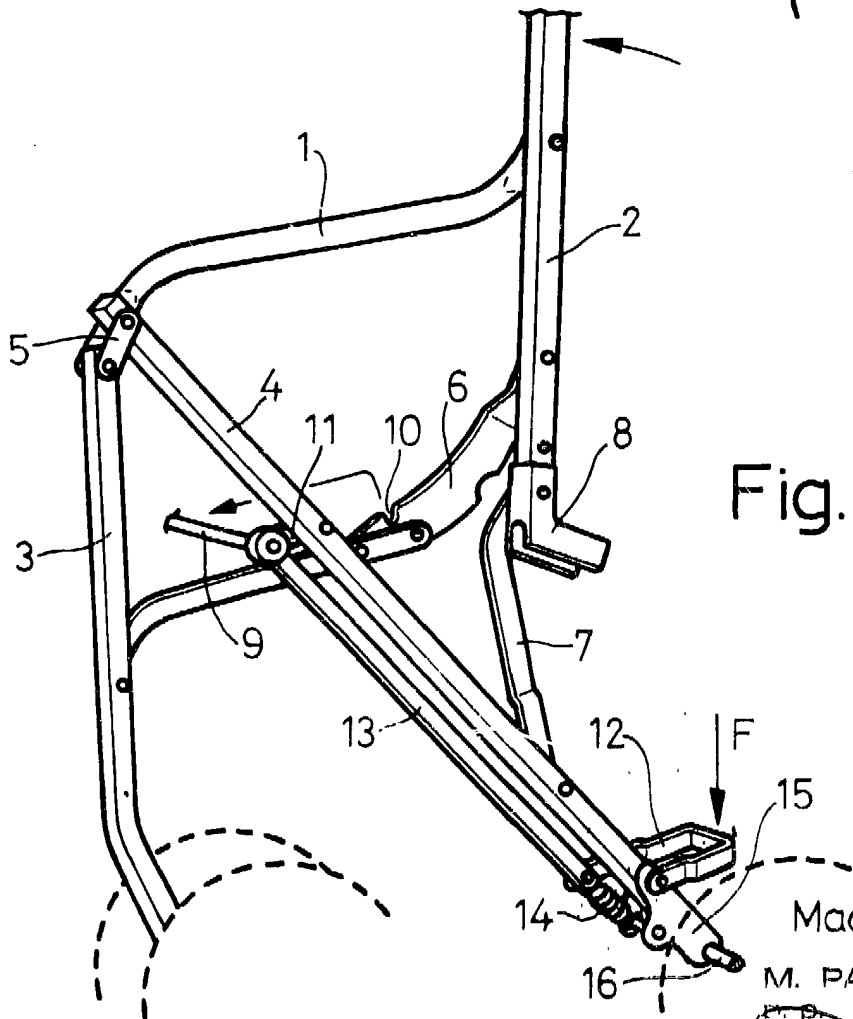

Fig. 2



Madrid, 27 SET. 1985

M. PASTELLS TEIXIDÓ

Escala variable.