



ESPAÑA

19 ES	11 NUMERO	21	289214	10 Y
22	FECHA DE PRESENTACION		10.7.84/X	

MODELO DE UTILIDAD

16 FEB. 1986

PROCEDE DE LA PATENTE DE INV. 534.179/5

30 PRIORIDADES:	32 FECHA	33 PAIS	
31 NUMERO			
83.11.758	13 de Julio 1.983	Francia	

47 FECHA DE PUBLICIDAD	51 CLASIFICACION INTERNACIONAL	
	Int. Cl. B60 R 1/06	

54 TITULO DE LA INVENCIÓN

DISPOSITIVO DE ACCIONAMIENTO DE UN ESPEJO DE RETROVISOR EXTERIOR DESDE EL INTERIOR DE UN VEHICULO.

71 SOLICITANTE (S)

STEPHANE MANZONI

DOMICILIO DEL SOLICITANTE

1, rue Pasteur 39200 SAINT-CLAUDE Francia.

72 INVENTOR (ES)

el solicitante de nacionalidad francesa

73 TITULAR (ES)

74 REPRESENTANTE

D. BERNARDO UNGRIA GOIBURU

RESUMEN DESCRIPTIVO

1

Dispositivo de accionamiento de un espejo de retrovisor exterior desde el interior de un vehículo, comprendiendo el mencionado retrovisor un órgano de soporte de espejo, montado de forma pivotante según un primer eje (YY1) sobre una cruceta montada de forma pivotante de acuerdo con un segundo eje (XX1). Sobre la superficie posterior del órgano de soporte 10 del espejo 22 están previstos dos brazos paralelos 11, 11a, entre los cuales se encuentra acoplado un saliente cilíndrico 12 solidario de un árbol 15, 15a, montado de forma rotativa y deslizante en unos soportes previstos en la cruceta 6, estando el mencionado árbol 15, 15a conectado a un cable de accionamiento rotativo 19 y susceptible de desplazarse axialmente, estando la mencionada cruceta 6 conectada a un medio de guiado según un arco de círculo alrededor del segundo eje XX1.

5

10

15

La invención se utiliza para la realización de espejos retrovisores.

Figura 1.

20

- - - - -

La presente invención tiene por objeto un dispositivo de accionamiento de un espejo de retrovisor exterior desde el interior de un vehículo.

25

Se conocen espejos retrovisores de accionamiento a distancia en los cuales el espejo está montado de modo arti-

1 culado, por medio de una rótula o de dos ejes perpendiculares en una caja solidaria del vehículo.

Para el accionamiento, es igualmente conocido utilizar un cable de maniobra de acción directa para el accionamiento de los movimientos izquierda-derecha y arriba-abajo, susceptible de ser desplazado por deslizamiento axial o por rotación con el fin de obtener, bien sea un movimiento arriba-abajo o izquierda-derecha del espejo. Los dispositivos conocidos utilizan distintos medios de transformación de movimiento que hasta ahora no han satisfecho completamente.

La presente invención tiene por objeto un dispositivo de accionamiento de este tipo perfeccionado.

Conforme a la presente invención sobre la superficie posterior del órgano de soporte del espejo están previstos dos brazos paralelos entre los cuales se acopla un saliente cilíndrico solidario de un árbol montado de forma rotativa en unos soportes previstos en la cruceta, estando el mencionado árbol conectado a un cable de accionamiento rotativo y susceptible de desplazarse axialmente, estando la mencionada cruceta conectada a un medio de guiado según un arco de círculo alrededor del segundo eje.

El dispositivo de acuerdo con la invención permite obtener una regulación directa y precisa del espejo y puede ser accionado de forma cómoda.

Por otro lado, la utilización de piezas moldeadas

1 para la realización del mecanismo permite realizar fácilmente el montaje de las mencionadas piezas por acoplamiento.

Otras características y ventajas de la invención se comprenderán mejor con la lectura de la descripción que sigue
5 de varios modos de realización y haciendo referencia a los dibujos adjuntos en los cuales:

- la figura 1 es una vista en sección longitudinal de un modo de realización del dispositivo de accionamiento de un espejo de retrovisor según la invención;

10 - la figura 2 es una vista en sección según la línea II-II de la figura 1.

- las figuras 3 y 3a son unas vistas en sección según la línea III-III de la figura 1.

15 - la figura 4 es una vista en sección longitudinal de otro modo de realización del dispositivo de accionamiento de un espejo de retrovisor según la invención.

- la figura 5 es una vista en alzado del dispositivo sin porta-espejo según la flecha F2.

20 - la figura 6 es una vista en alzado del porta-espejo según la flecha F1.

- las figuras 7, 7a son unas vistas en sección según la línea VII-VII de la figura 4.

- la figura 8 es una vista en sección según la línea VIII-VIII de la figura 4.

25 - la figura 9 es una vista en sección transversal

1 de la cruceta.

- la figura 10 es una vista en sección transversal de la base.

5 En las figuras 1, 2 y 3 se ha representado un modo de realización de un dispositivo de accionamiento de un espejo de retrovisor accionado a partir de un cable de manobra que se desplaza en rotación según la doble flecha A1, A2, y en translación según la doble flecha B1, B2.

10 El dispositivo comprende una base 1 que incluye unas patas 2, 2a provistas de orificios 3, 3a (fig. 5) en los cuales se acoplan unos órganos de fijación para el montaje de la base sobre el fondo de una caja no representada en el dibujo.

15 En la superficie anterior de la base 1 se extienden perpendicularmente a esta unas paredes laterales 1a, 1b (Fig. 1 y 10) que presentan unos soportes 4, 4a en los cuales están montados de forma pivotante unas espigas cilíndricas 5, 5a de una cruceta 6 articulada en la base según un eje horizontal XX1.

20 De acuerdo con un eje vertical YY1 perpendicular al eje XX1, la cruceta 6 comprende dos espigas cilíndricas 7, 7a que están montadas de forma pivotante en unos soportes 8, 8a previstos respectivamente en unas patas 9, 9a (fig. 3) previstas en la superficie posterior de un órgano de soporte
25 10 de un espejo 22 de retrovisor.

1 Esta disposición permite montar el espejo 22 sobre
la base 1 de tal modo que dicho espejo sea susceptible de
desplazarse alrededor de un eje horizontal XX1 y de un eje
vertical YY1.

5 Sobre la superficie posterior del órgano de soporte
10 del espejo están previstos dos brazos paralelos, 11, 11a,
entre los cuales se acopla un saliente cilíndrico 12 que
presenta en sus dos extremidades unas partes hemisféricas
13, 13a que están en contacto con unas superficies semi-cilín-
10 dricas 14, 14a (Fig. 6) previstas sobre los brazos 11, 11a.
El saliente cilíndrico 12 que es solidario de un árbol en
dos partes 15, 15a cuyo eje es paralelo al eje XX1, y coaxial
al saliente se mantiene en contacto con una superficie cilín-
drica 16 prevista sobre el fondo de la base 1.

15 Las dos partes 15, 15a del árbol están montadas de
forma rotativa y deslizante axialmente en unos soportes
17, 17a previstos en unos brazos 6a, 6b de la cruceta 6, y
los brazos 11, 11a presentan respectivamente unas escotaduras
18, 18a en las cuales se acoplan las partes 15, 15a del árbol
20 solidario del saliente 12.

A una de las extremidades de la parte 15a del árbol
va fijado por uno de sus extremos un cable de maniobra 19 ac-
cionado en rotación según la doble flecha A1, A2 y en trans-
lación según la doble flecha B1, B2.

25 La otra parte 15 del árbol está prolongada por un

1 piñón 20 que engrana con un sector dentado 21 (Fig. 2) pre-
visto en una de las paredes laterales 1a de la base 1.

El dispositivo de accionamiento representado en las
figuras 1, 2 y 3 funciona de la manera siguiente.

5 Cuando se ejerce un empuje o una tracción sobre el
cable 19, este se desplaza según la doble flecha B1, B2 y
arrastra en translación el saliente 12 guiado por las partes
15, 15a del árbol que se deslizan en los soportes 17, 17a.

10 El desplazamiento longitudinal del saliente 12 que
es prisionero entre los brazos 11, 11a provoca el despla-
zamiento del porta-espejo 10 alrededor de las espigas 7, 7a,
de la cruceta 6 y por consiguiente alrededor del eje vertical
YY1, de tal modo que se produzca un movimiento izquierda-de-
recha del espejo 22 (Fig. 1).

15 Cuando se acciona el cable 19 en rotación según la
doble flecha A1, A2, se arrastra en rotación el árbol 15, 15a,
el saliente 12 y el piñón 20 solidario de la parte 15 del
árbol. El piñón 20 al estar acoplado con el sector dentado
21 de la base fija, se produce por reacción, un pivotamien-
20 to de la cruceta 6 por sus espigas 5, 5a en los soportes 4,
4a y por este motivo un pivotamiento del espejo 22 alrededor
del eje horizontal XX1.

25 Este pivotamiento permite un desplazamiento arriba-
abajo del espejo como consecuencia de un giro del cable
según la flecha A1, A2 (Fig. 3).

1 En las figuras 4 a 8, se ha representado otro modo
de realización del dispositivo de accionamiento según la
invención en el cual el saliente cilíndrico 12 está excentrado
5 con relación a las dos partes 15, 15a del árbol del cual
es solidario.

Por otro lado, el saliente 12 que se encuentra apoyado
yado contra la superficie 23 de la base 1 está acoplado entre
dos alas paralelas 24, 24a (Fig. 4, 5 y 8) que se extienden
perpendicularmente a la superficie de la base 1.

10 Sucede que el piñón 20 y el sector dentado 21 han
sido eliminados y que el extremo de la parte 15 del árbol
solidario del saliente 12 está acoplado en un orificio oblon-
go 25 realizado en una de las paredes laterales 1a, de la
base. Cuando se ejerce un empuje o una tracción sobre el
15 cable 19 según la doble flecha B1, B2, se actúa como se ha
descrito anteriormente sobre el saliente 12 que es arrastra-
do en translación y asegura el giro del soporte de espejo 10
alrededor del eje vertical YYi de tal modo que se produzca
con ello un movimiento izquierda-derecha del espejo 22 (Fig.
20 4).

Cuando se acciona en rotación el cable 19 según la
doble flecha A1, A2, se arrastra en rotación el árbol 15, 15a
y por consiguiente el saliente 12 que está mentenido entre
las alas 24, 24a de la base.

25 Las partes 15, 15a del árbol al estar excentradas

1 con relación al eje del saliente 12, se produce con él un
desplazamiento angular de las partes 15, 15a del árbol y un
arrastre de la cruceta 6, por sus espigas 5, 5a, alrededor
del eje horizontal XX1.

5 El espejo 22 al ser solidario de la cruceta 6, se des-
plaza según un movimiento arriba-abajo.

Bien entendido la invención no es limitativa y, al
entendido en la materia podrá aportar a la misma modifica-
ciones sin salirse del ámbito de la invención.

10 En resumen, el presente Modelo de Utilidad que se
solicita deberá recaer sobre las siguientes:

REIVINDICACIONES

1. Dispositivo de accionamiento de un espejo de re-
trovisor exterior desde el interior de un vehículo, compren-
diendo dicho retrovisor un órgano de soporte del espejo mon-
tado de forma pivotante según un primer eje (YY1) sobre una
cruceta montada pivotante de acuerdo con un segundo eje (XX1)
perpendicular al primer eje (YY1) sobre una base solidaria
de la caja, caracterizado porque sobre la superficie poste-
rior del órgano de soporte (10) del espejo (22) están pre-
vistas dos brazos paralelos (11, 11a) entre los cuales se aco-
pla un saliente cilíndrico (12) solidario de un árbol (15,
15a) montado de forma rotativa y deslizante en unos soportes
previstos en la cruceta (6), estando el mencionado árbol (15,
15a) conectado a un cable de mando rotativo (19) y susceptible

1 de desplazarse axialmente, estando la mencionada cruceta
(6) conectada a un medio de guiado según un arco de circun-
lo alrededor del segundo eje (XX1).

5 2. Dispositivo según la reivindicación 1, caracte-
rizado porque el árbol (15, 15a) es coaxial al saliente
(12) y presenta en uno de sus extremos, por lo menos un piñón
(20) que engrana con un sector dentado (21) previsto en
una de las paredes laterales (1a) de la base 1.

10 3. Dispositivo según la reivindicación 1, caracte-
rizado porque los dos brazos (11, 11a) previstos en la su-
perficie posterior del soporte (10) de espejo presentan unas
escotaduras (18, 18a) en las cuales se desplaza el árbol
(15, 15a) solidario del saliente (12).

15 4. Dispositivo según la reivindicación 1, caracte-
rizado porque en sus dos extremos el saliente cilíndrico (12)
presenta una parte hemisférica (13, 13a) que está en contac-
to con una superficie semi-cilíndrica (14, 14a) de los bra-
zos (11, 11a) previstos sobre la superficie posterior del
soporte (10) de espejo.

20 5. Dispositivo según la reivindicación 1, caracte-
rizado porque el eje del saliente (12) está excentrado con re-
lación al eje del árbol (15, 15a) y el saliente (12) está
acoplado entre dos alas paralelas (24, 24a) que se extien-
den perpendicularmente a la superficie de la base 1.

25 6. Dispositivo según la reivindicación 5, caracte-

1 rizado porque los extremos del árbol (15, 15a) están acoplados en un orificio oblongo (25) realizado en las paredes laterales (1a, 1b) de la base 1.

5 7. Se reivindica por último como objeto sobre el que ha de recaer el Modelo de Utilidad que se solicita: DISPOSITIVO DE ACCIONAMIENTO DE UN ESPEJO DE RETROVISOR EXTERIOR DESDE EL INTERIOR DE UN VEHICULO.

10 Todo conforme queda descrito y reivindicado en la presente memoria descriptiva que consta de once páginas mecanografiadas y dibujos adjuntos.

Madrid, 10 de Julio de 1.984

BERNARDO UNGRIA



15

20

25

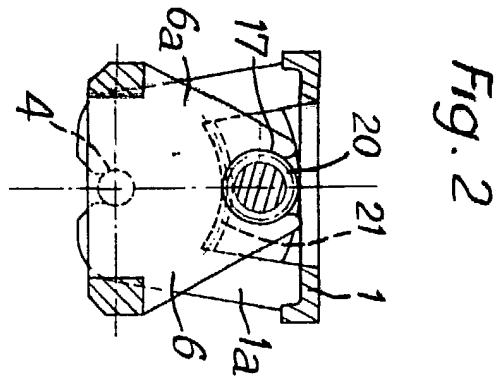

Fig. 2

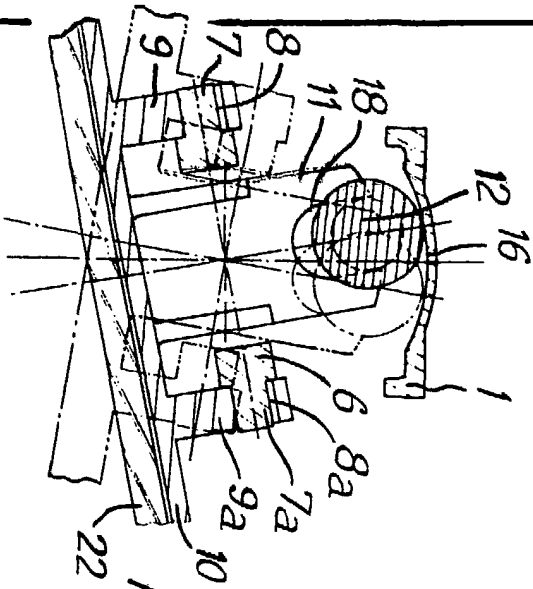

Fig. 3a

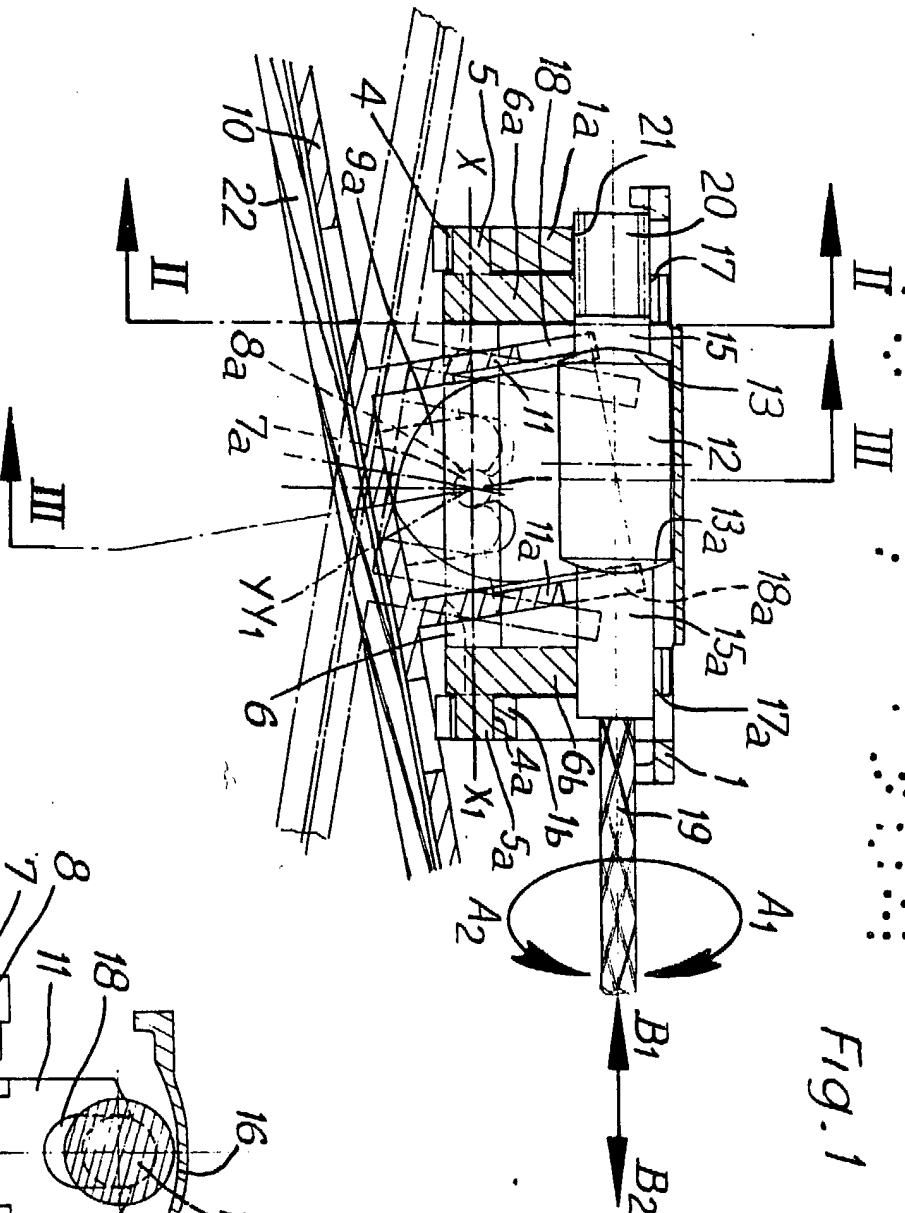

Fig. 1

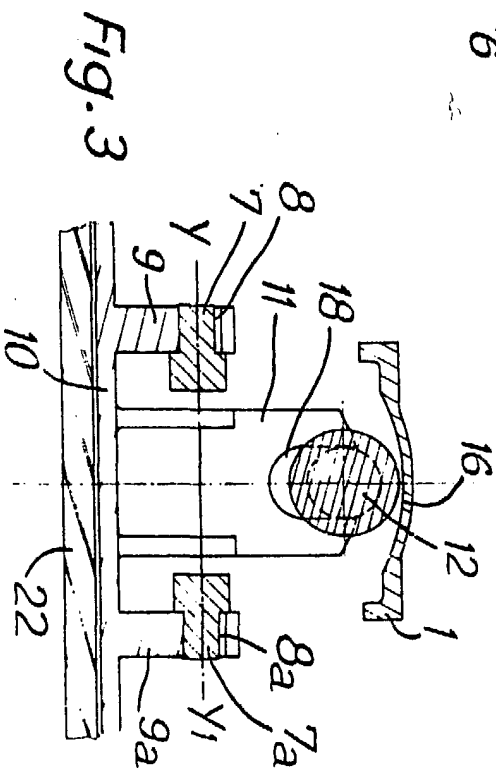

Fig. 3

ESCALA VARIABLE
 Madrid, 10 Julio 1.984
 BERNARDO UNGRIA

d.p.

Fig. 5

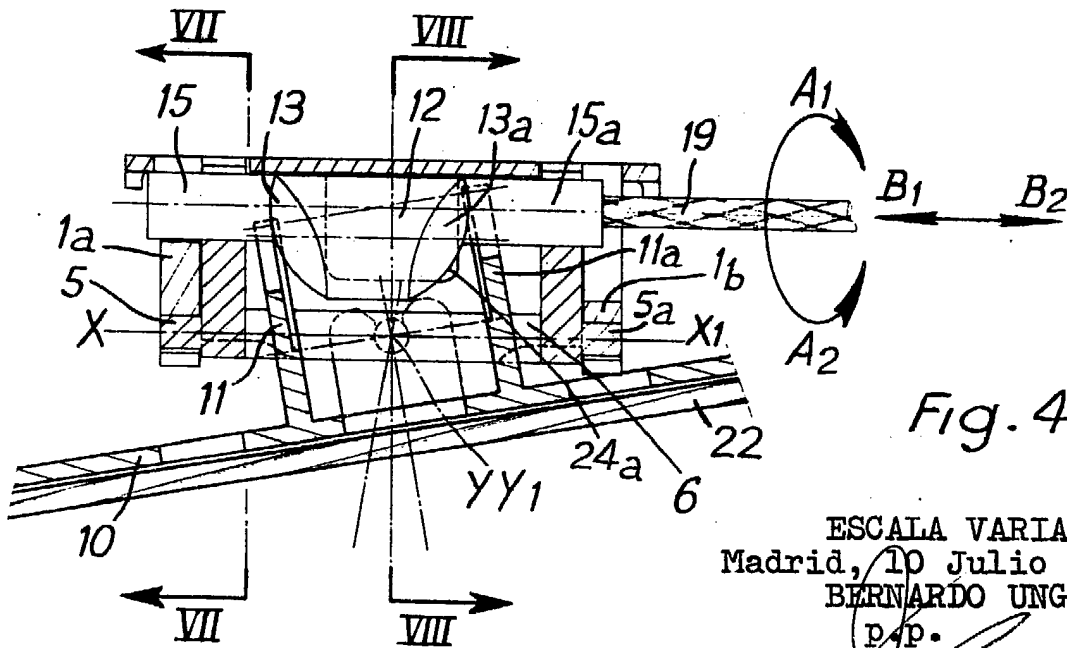
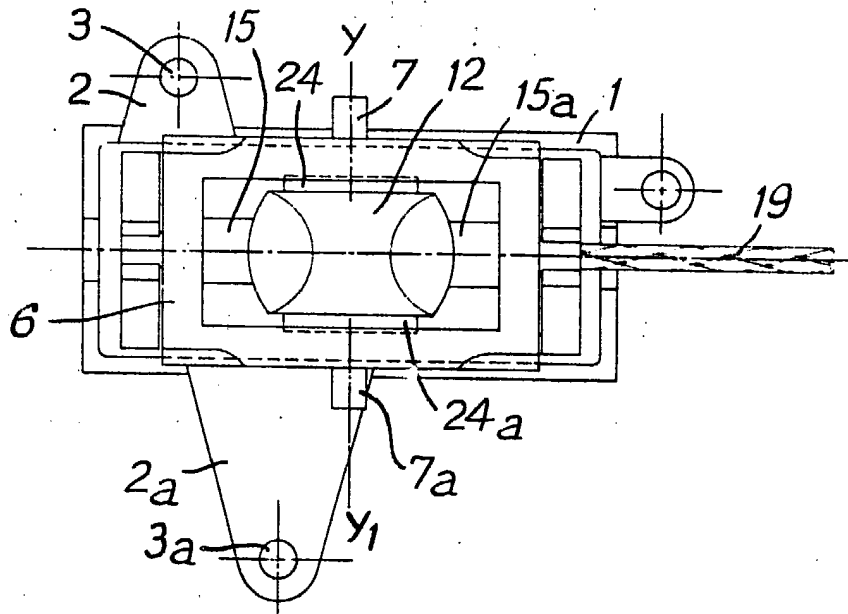
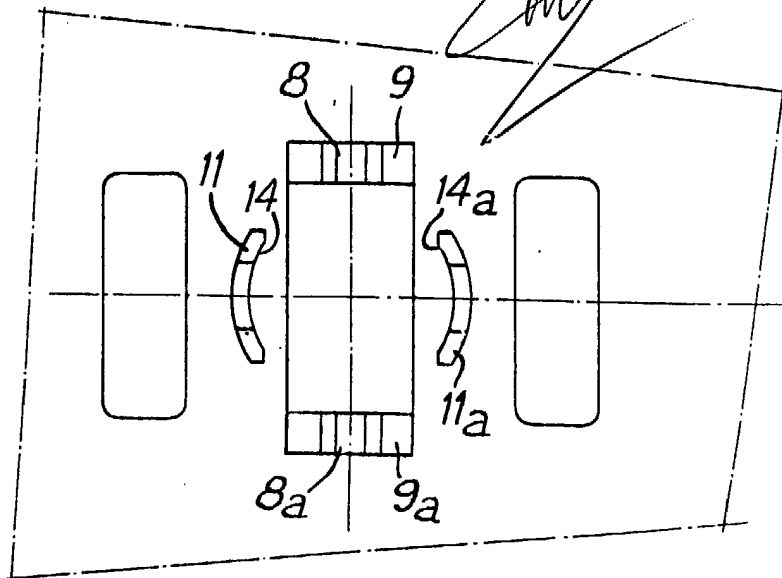

Fig. 4

Fig. 6



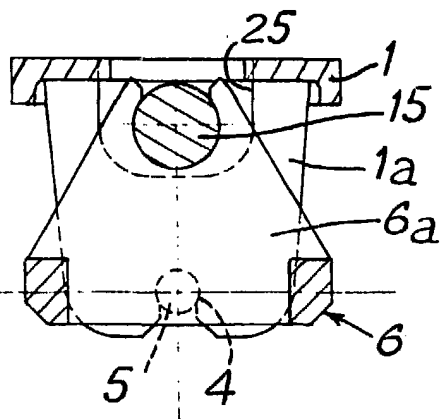

Fig. 7

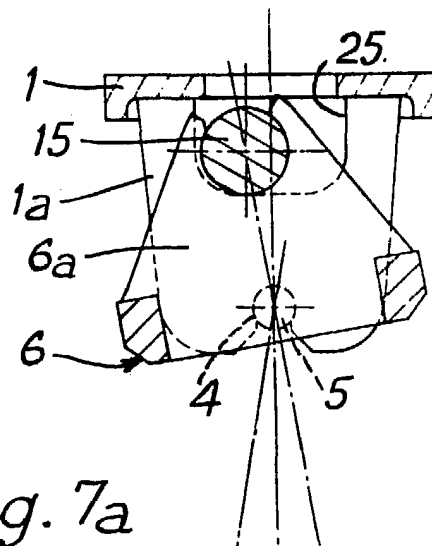

Fig. 7a

Fig. 8

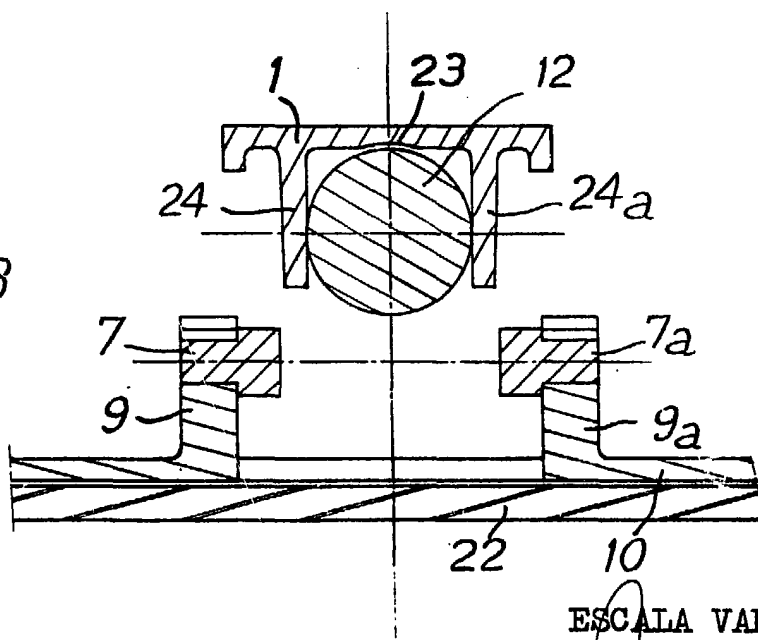
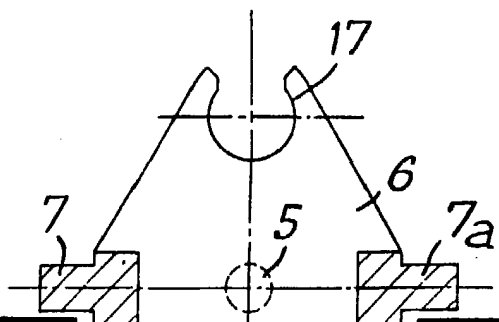

Fig. 9



ESCALA VARIABLE.
 Madrid, 10 Julio 1.934
 BERNARDO UNGRIA

Fig. 10

