

19 ES 11 21 22	NUMERO <b>289120</b>	10 Y
	FECHA DE PRESENTACION <b>20 SET. 1985</b>	



ESPAÑA

**MODELO DE UTILIDAD**

**16 FEB. 1986**

30 PRIORIDADES: 31 NUMERO --	32 FECHA --	33 PAIS --
------------------------------------	----------------	---------------

47 FECHA DE PUBLICIDAD	81 CLASIFICACION INTERNACIONAL <b>A47K3/024</b>
------------------------	--

54 TITULO DE LA INVENCIÓN <b>"Baño de juguete"</b>	
---	--

71 SOLICITANTE (S) <b>MATTEL ESPAÑA S.A.</b>	
---	--

DOMICILIO DEL SOLICITANTE <b>Aribau nº 200, 08036 BARCELONA</b>	
--	--

72 INVENTOR (ES) --	
------------------------	--

73 TITULAR (ES)	
-----------------	--

74 REPRESENTANTE <b>M. Curell Suñol</b>	
--	--

R-5263-112

M O D E L O   D E   U T I L I D A D

por VEINTE años

solicitado en España a favor de MATTEL ESPAÑA S.A., entidad española, domiciliada en calle Aribau núm. 200, 08036 BARCELONA, por "Baño de juguete". - - - - -

MEMORIA DESCRIPTIVA

La presente invención se refiere a un baño de juguete, el cual es utilizable para juegos de muñecas y consistiendo en un avío completo para este juego y que, a gusto de sus usuarios, puede complementarse con una diversidad de artículos y de envases con productos propios del servicio. - -

El mencionado baño se caracteriza porque está constituido por un cuerpo que conforma una bañera circular de fondo plano y pared gruesa que por un lado exterior presenta unos peldaños semianulares de acceso, y por un extremo de estos peldaños posee una peana de flanco curvilíneo y frente recto, hasta el propio nivel de la bañera, estando dotada esta peana de un toallero en su frente y de un grifo para baño y ducha y un pulsador de mando en su cara superior, apoyándose sobre la pa-

red de la misma bañera una vitrina translúcida cilíndrica que, frente a los citados peldaños, posee una puerta de dos hojas con sendos asideros. - - - - -

5. Otros objetos y características de la invención se irán dando a conocer en detalle a lo largo de la descripción que sigue, haciendo referencia a los dibujos ilustrativos que la acompañan. En los dibujos: - - - - -

Figura 1, es una vista frontal, en perspectiva, del presente baño. - - - - -

10. Figura 2, representa el mismo baño según una vista en planta. - - - - -



15. El baño en cuestión, para juegos de muñecas, se compone de un cuerpo 1 que conforma una bañera de base plana 2 y pared cilíndrica 3 de cierto grosor, así como unos peldaños exteriores 4 por uno de sus lados, según el propio diseño anular de la pared 3, y una peana lateral 5, en uno de los extremos de dichos peldaños 4, que alcanza la altura de la pared. Esta peana 5 tiene flanco curvilíneo que por un extremo enlaza con la pared 3 de la bañera y por el otro con un frente recto 7 junto a los referidos peldaños 4. - - - - -

20. En el frente 7 de la peana 5 hay un toallero 8 y, sobre la misma, un pulsador 9 para circulación real del agua y un grifo 10 para mando de agua hacia la bañera o una ducha de teléfono, y unas alcachofas 11 de ducha en forma de cisne

para pulverizar el agua. La presión del agua se regula por una membrana 12 de entrada en un lado de la bañera. - - - -

5. Sobre la pared 3 del cuerpo 1 se apoya una vitrina 13 de forma cilíndrica que consta de un armazón 14 y de una vidriera translúcida 15, formando frente a los peldaños 4 una puerta 16 de dos batientes con sus asideros 17. - - - -

10. El conjunto es complementable con diversos utensilios y productos propios del servicio de baño, que pueden situarse en los peldaños 4 o en la peana 5, tales como espejos, jaboneras, esponjas, peines y envases para productos varios.

Es factible proporcionar a las caras exteriores del cuerpo 1 y de la vitrina 13 unos elementos de tipo decorativo y coloreados diversos. - - - -

15. Descritas convenientemente las características de la invención, se hace constar que en la misma podrán introducirse cuantas variantes de detalle pueda aconsejar la experiencia, siempre que con ello no se modifique la esencialidad de la misma. - - - -

20. A los efectos consiguientes, se declaran de novedad, utilidad y propiedad para España, sus territorios y plazas de soberanía, las reivindicaciones que siguen. - - -

REIVINDICACIONES

5. 1.- Baño de juguete, caracterizado porque está constituido por un cuerpo que conforma una bañera circular de fondo plano y pared gruesa que por un lado exterior presenta unos peldaños semianulares de acceso, y por un extremo de estos peldaños posee una peana de flanco curvilíneo y frente recto junto a los citados peldaños, con una altura al mismo nivel de la pared de la bañera, estando dotada la citada peana de un toallero en su frente y de un grifo para baño y ducha y de un pulsador de mando en su cara superior, apoyándose sobre la misma pared de la bañera una vitrina translúcida cilíndrica que frente a los peldaños posee una puerta de dos hojas con sus asideros. - - - - -

10.

2.- "BAÑO DE JUGUETE". - - - - -

15. Todo ello conforme se describe y reivindica en la presente memoria que consta de cuatro hojas, foliadas y mecanografiadas por una sola de sus caras, y de dos figuras que la ilustran.

MADRID 20 SET 1985

P. A. M. CURELL SUÑOL



FIG. 1

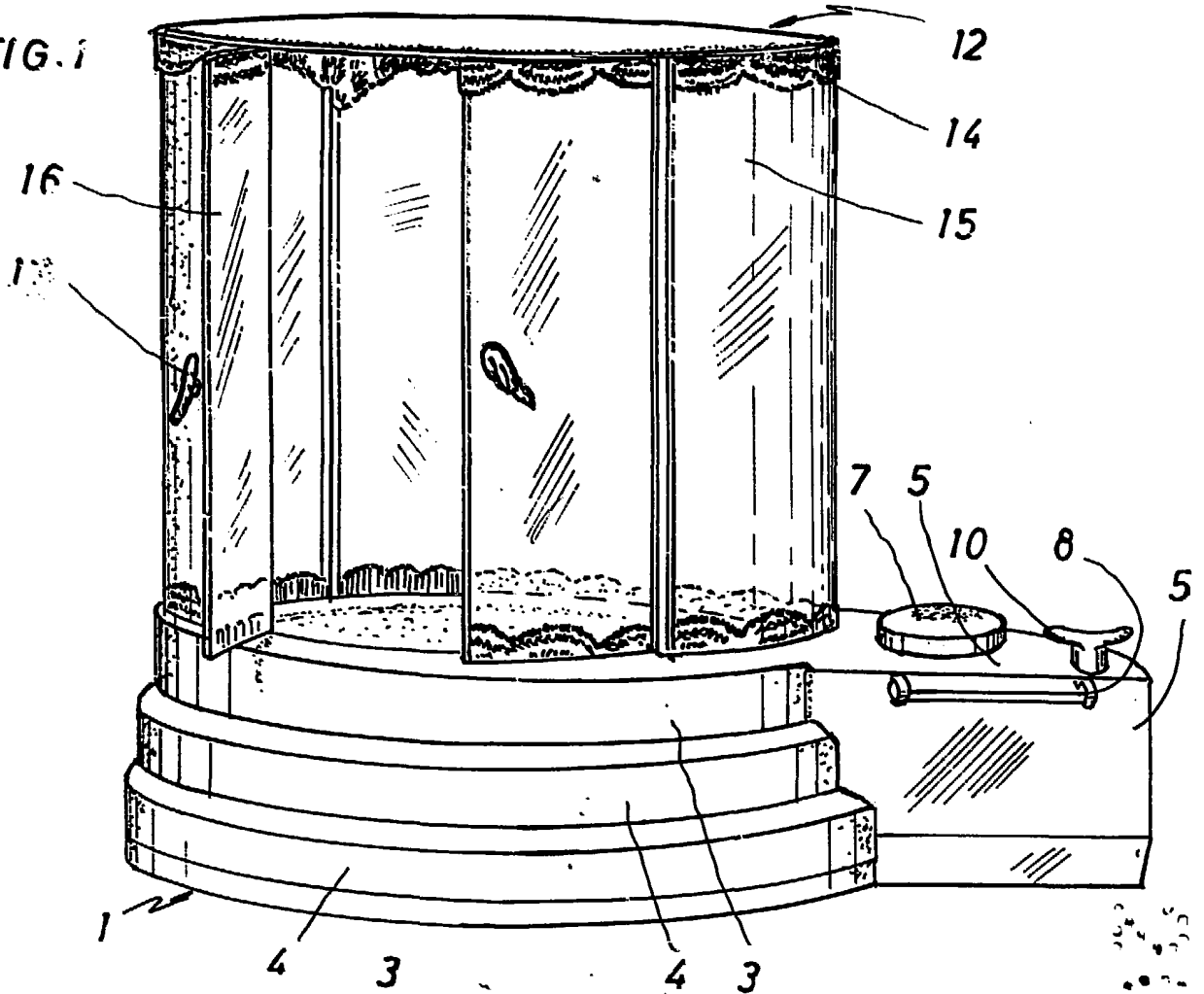
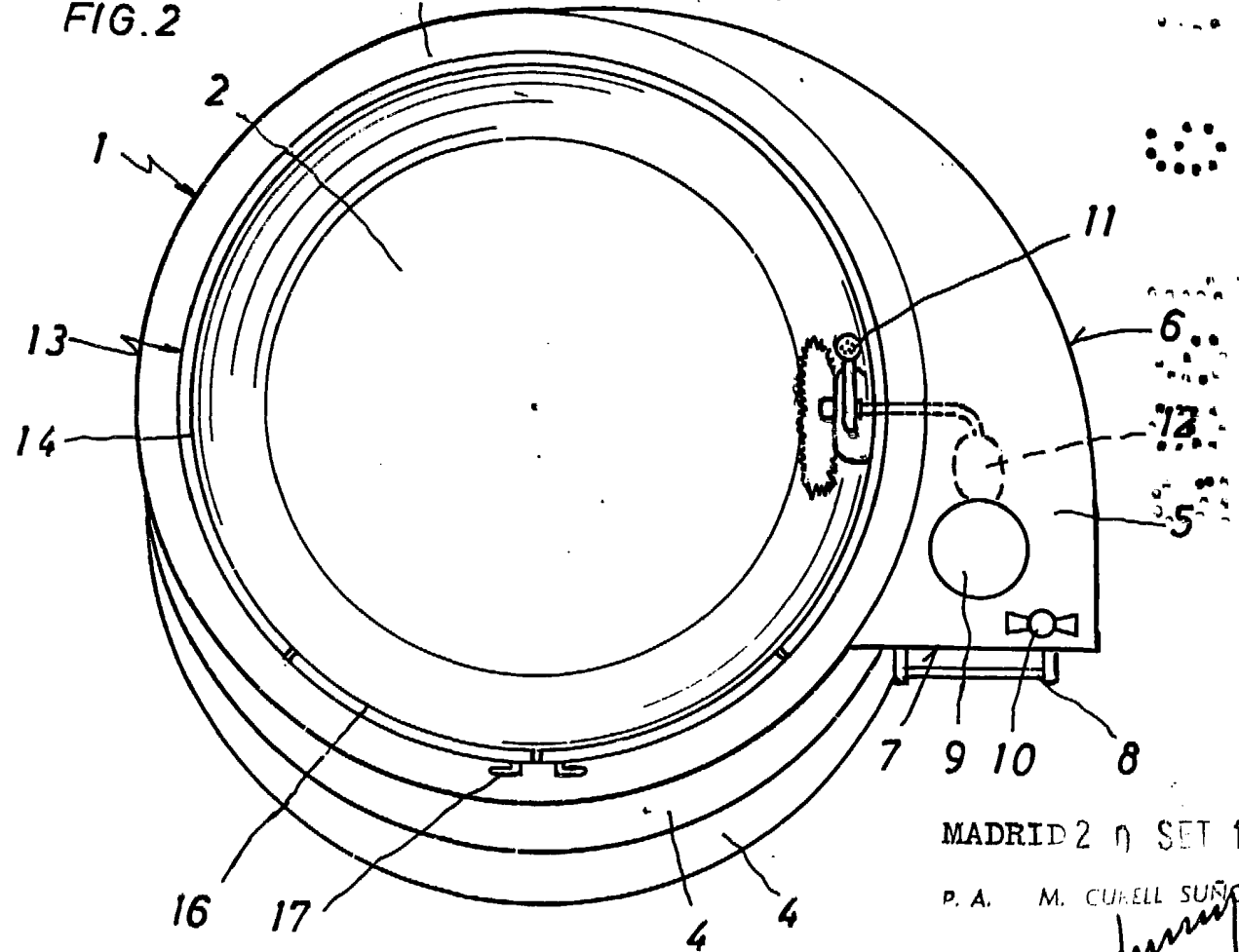

FIG. 2



MADRID 29 SET 1985

P. A. M. CURELL SUÑOL