

(18) ES (11) (21) (22)	NUMERO 289051	(10) Y
	FECHA DE PRESENTACION 17 SET. 1985	



ESPAÑA

MODELO DE UTILIDAD

16 FEB. 1986

(30) PRIORIDADES:	(32) FECHA	(23) PAIS
(31) NUMERO		

(47) FECHA DE PUBLICIDAD	(61) CLASIFICACION INTERNACIONAL
	M. 01 F16J 13/02

(54) TITULO DE LA INVENCIÓN
"TAPA PERFECCIONADA PARA ENVASES"

(71) SOLICITANTE (S)
D. JOSÉ ANTONIO OBIOL LLUSIA

DOMICILIO DEL SOLICITANTE
08017 BARCELONA, Tres Torres 15 bajos

(72) INVENTOR (ES)

(73) TITULAR (ES)

(74) REPRESENTANTE
D. MANUEL DE RAFAEL GARCIA

El presente modelo de utilidad se refiere a una tapa perfeccionada para envases.

Más particularmente, la tapa en cuestión se destina a los envases constituidos en forma de botes principalmente para la contención de bebidas refrescantes y, de una manera más concreta, los botes que comportan un cierre constituido por una lámina que obtura una abertura que queda al descubierto una vez extraída dicha lámina por tracción y se utiliza para dar salida al líquido contenido en el envase.

Como es sabido, después de abiertos los citados envases, resulta muy difícil cerrarlos bien en el caso de que no se consuma la totalidad de la bebida y se desee conservarla sin que se desbrave, por lo que no existen más que dos alternativas, o consumir toda la bebida, o tirar la no consumida, puesto que, al quedar el envase abierto, la misma pierde sus propiedades al estar en contacto con el aire ambiente.

El problema expuesto ha sido estudiado en profundidad y resuelto de una forma plenamente satisfactoria por el solicitante del presente modelo de utilidad con la tapa perfeccionada objeto del mismo y que se caracteriza por consistir en una pieza constituida por una lámina elástica circular que presenta un nervio interior anular bordeante que encaja ajustadamente en una ranura correspondiente situada dentro del contorno de la base superior rehundida del envase, sobre el borde de cuya base se adapta la citada tapa por su contorno, del que se deriva

un faldón periférico que ajusta alrededor de dicha base, estando provista la tapa elástica en su cara interna de un resalto que obtura la abertura formada en la base superior del envase para la salida del producto líquido.

Para facilitar una explicación más detallada y su comprensión, se acompaña una hoja de dibujos en los que se ha representado un caso práctico de realización de una tapa para botes-envases de las características indicadas, que se cita sólo a título de ejemplo no limitativo del alcance del presente modelo de utilidad:

En dichos dibujos:

La figura 1 es una vista en planta superior de un envase que ha de recibir la tapa en cuestión.

La figura 2 es una vista en alzado y sección que muestra la tapa, objeto del presente modelo de utilidad, aplicada sobre la base superior del envase correspondiente, ilustrándose con mayor detalle como se adapta la tapa en dicha base.

La figura 3 corresponde a una vista en planta superior que representa la tapa dispuesta en el envase.

Como puede apreciarse en los diseños, la tapa perfeccionada para envases que se describe consiste en una pieza -1- constituida por una lámina elástica circular que presenta en su cara inferior interna un nervio anular bordeante -2- que encaja de manera ajustada en una ranura -3- situada dentro del contorno de la base superior rehundida -4- del envase -5- constituido

en forma de bote destinado a la contención de un líquido, principalmente una bebida refrescante. Sobre la zona de borde -6- de la base superior -4- del envase -5- se adapta la zona de contorno acanalada -7- de la tapa -1-, de cuya zona de contorno se deriva un faldón periférico -8- que ajusta alrededor de la base superior -4-. De la manera indicada la tapa -1- queda adaptada y retenida a presión elástica sobre la base -4-, a la vez que un resalto -9- de la cara interna de la tapa ajusta en la abertura -10- de igual contorno que dicho resalto formada en la base -4- del envase -5- después de haber sido retirada por tracción la lámina que usualmente cierra dicha abertura que resulta perfectamente cerrada por el resalto -9- y de una manera hermética en virtud de la adaptación explicada de la tapa -1- sobre la base superior -4- del bote, con lo que se conserva sin desbravarse una cierta cantidad de la bebida contenida en el bote y que no se consume de una vez.

La cara exterior de la tapa -1- presentará, de preferencia, leyendas y/o dibujos de carácter publicitario y comercial -11-.

Debe hacerse constar que el modelo, dentro de su esencialidad, puede ser llevado a la práctica en otras formas de realización que difieran en detalle de la indicada a título de ejemplo a las que alcanzará igualmente la protección que se recaba. Por tanto, podrá fabricarse la tapa de referencia en

cualquier configuración y tamaño y con los materiales más convenientes, por quedar todo ello comprendido en el espíritu de las siguientes reivindicaciones.

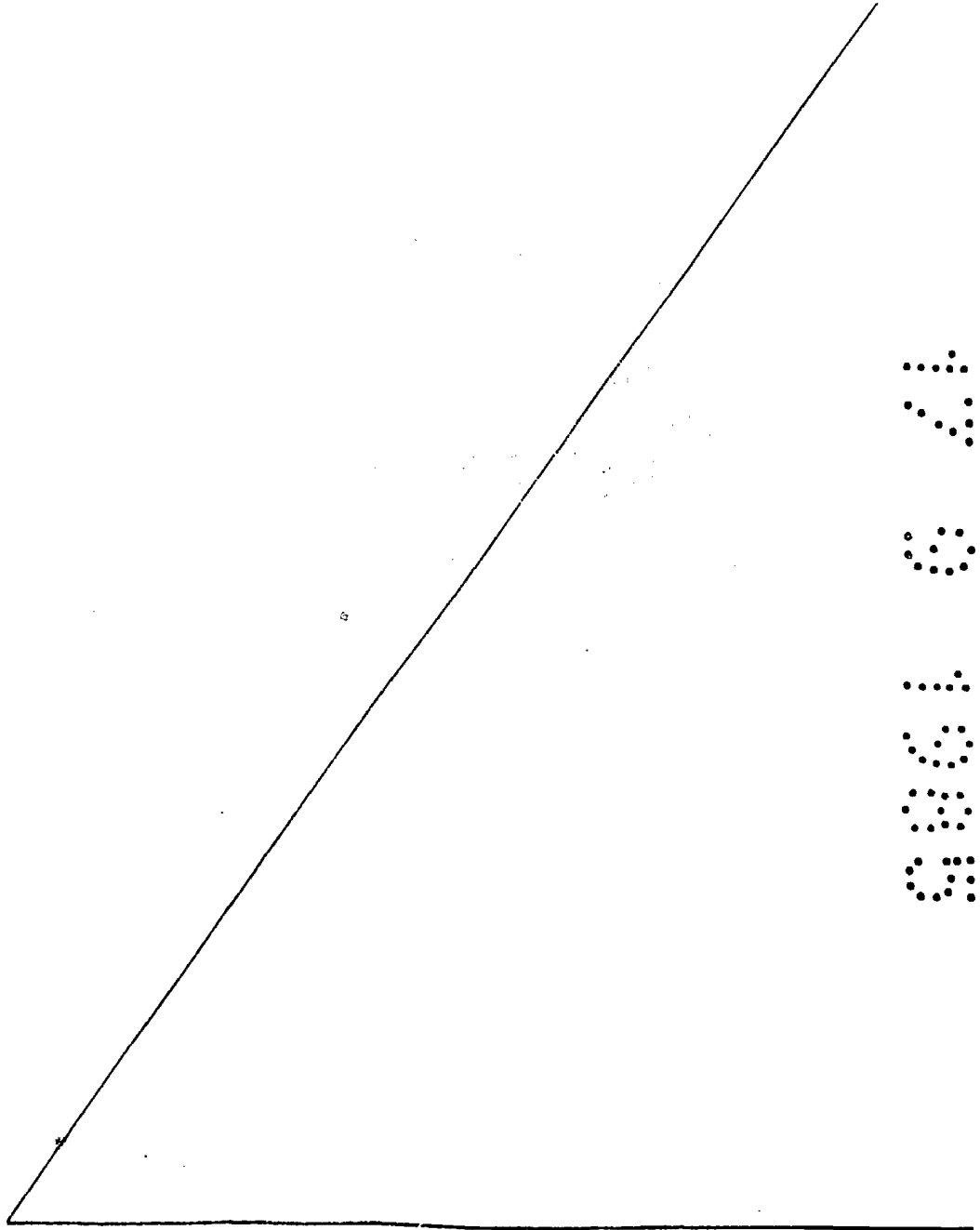

REIVINDICACIONES

Se reivindica como objeto del presente modelo de utilidad:

1.- Tapa perfeccionada para envases
5 del tipo de envases que en su base superior presenta una abertura de salida del producto formada después de haber sido extraída por tracción una lámina de cierre de dicha abertura, caracterizada por consistir en una pieza constituida por una lámina elástica circular que presenta un nervio interior bordeante que
10 encaja ajustadamente en una ranura correspondiente situada dentro del contorno de la base superior del envase, sobre el borde de cuya base se adapta la tapa elástica por una zona de contorno acanalada de la cual se deriva un faldón periférico que ajusta alrededor de dicha base, estando provista la tapa elástica en su cara interna de un resalto que tiene el mismo contorno que la abertura de la base superior del envase y obtura de manera ajustada dicha abertura, todo
15 ello de modo que la abertura de la base superior del envase resulta herméticamente cerrada y se conserva sin desbravarse una cierta cantidad del producto líquido contenido en el envase y que no se consume de una vez, quedando prevista la aplicación, en la cara externa
20 de la tapa, de leyendas y/o dibujos de carácter publicitario y comercial.

2.- TAPA PERFECCIONADA PARA ENVASES.

Consta la presente memoria descriptiva de

siete páginas mecanografiadas y una lámina de dibujos.

Madrid, a 17 SET. 1985

JOSE ANTONIO OBIOL LLUSIA

p.a.

MANUEL DE RAFAEL

~~P. P. ...~~

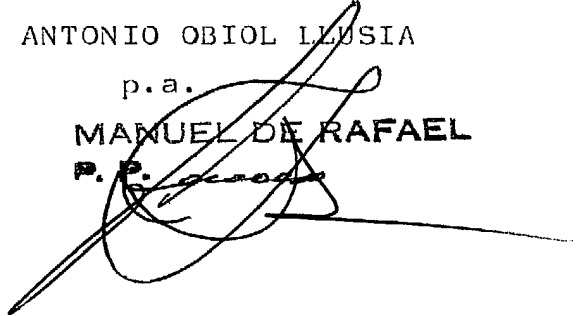

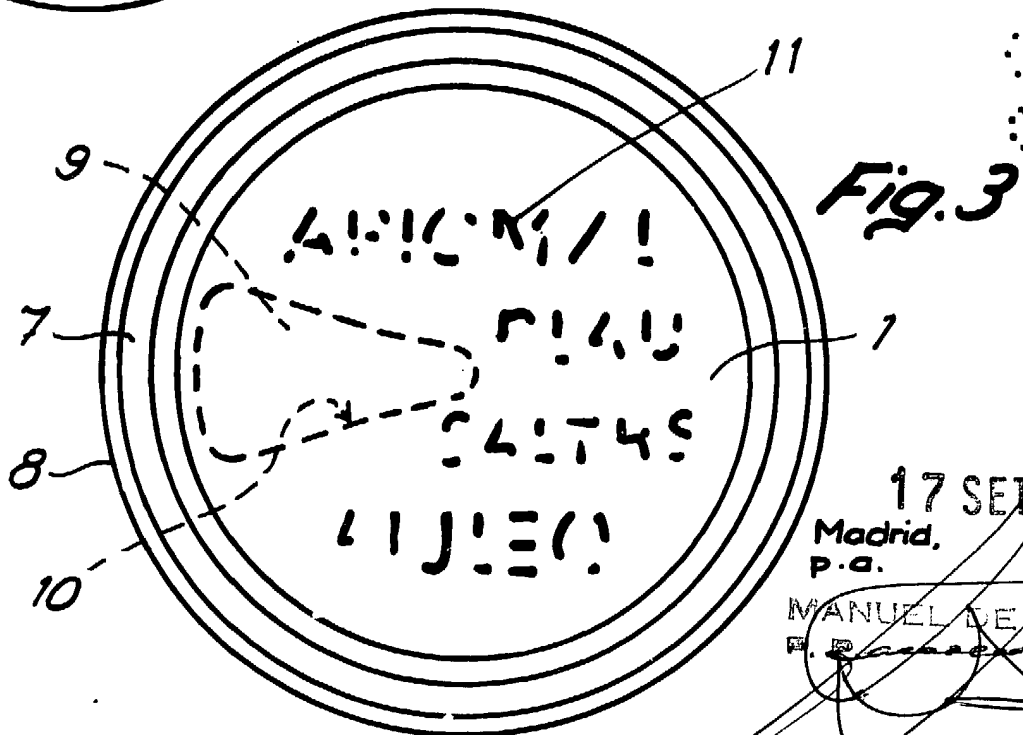
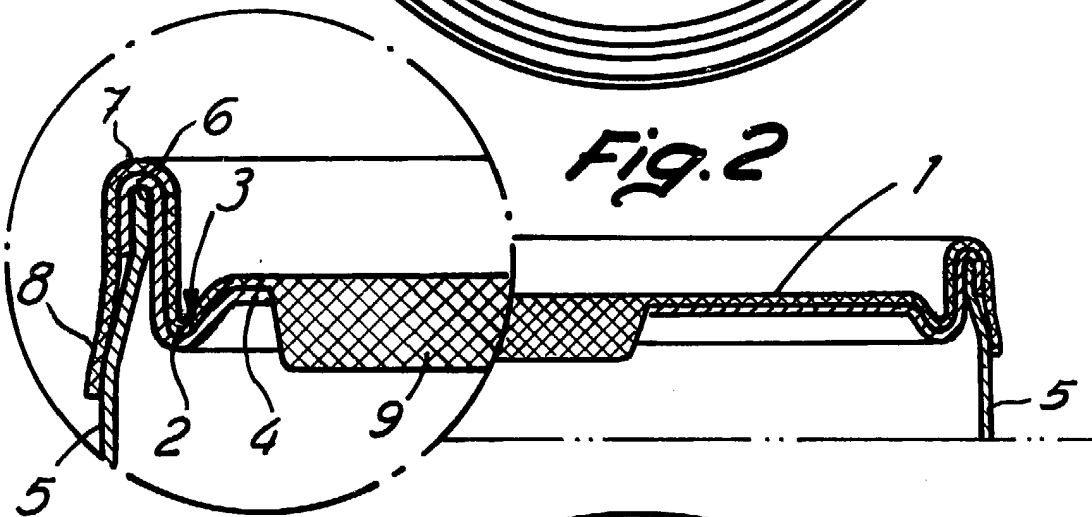
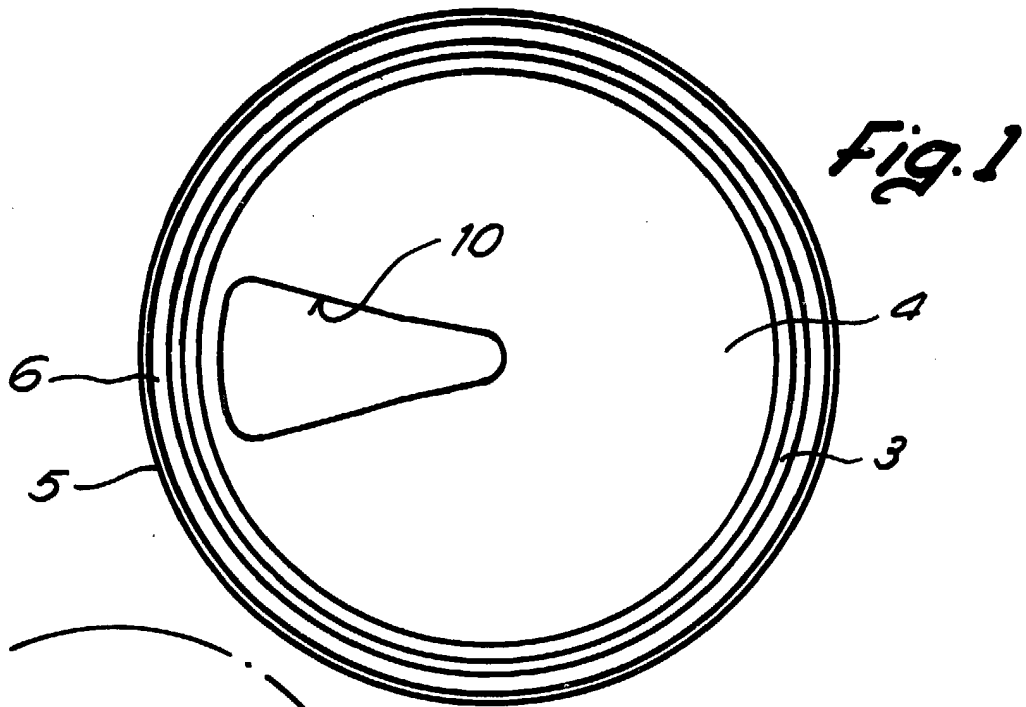

Escala variable

17 SET 1985
Madrid,
P. a.
MANUEL DE RAFAEL
E. ~~...~~