



ESPAÑA
1806/C

19 ES	11	NUMERO	10 Y
	21	289040	
	22	FECHA DE PRESENTACION	
		26 Agosto 1985	

16 FEB. 1986

MODELO DE UTILIDAD

30 PRIORIDADES:	32 FECHA	33 PAIS
31 NUMERO		

47 FECHA DE PUBLICIDAD	51 CLASIFICACION INTERNACIONAL
	G09F3/02

54 TITULO DE LA INVENCIÓN
"NUEVO DISPOSITIVO SEÑALIZADOR DE RESES"

71 SOLICITANTE (S)
D. JOSE BARTRA RIERA

DOMICILIO DEL SOLICITANTE
GIRONA, Massana, 21-23, ático 17

72 INVENTOR (ES)
El solicitante

73 TITULAR (ES)
El mismo

74 REPRESENTANTE
D. ARTURO CANELA BRESCÓ

El objeto del presente Modelo de Utilidad se refiere a un nuevo dispositivo señalizador de reses, de los del tipo de broche a presión.

En la actualidad, los dispositivos señalizadores de reses

5.- que son del tipo de broche a presión están constituidos por dos partes, una que es el elemento macho constituida por un disco del que perpendicularmente emerge, de su centro, un vástago terminado en una punta sobresaliente en forma de cono aguzado.



10.- La otra pieza, hembra, está constituida por una arandela de material plástico, preferiblemente flexible, con un orificio axial en el que se introduce y ensarta la punta de la flecha, previo ensartado, a su vez, de la oreja del animal.



15.- Tanto si la arandela de la pieza hembra es de material plástico flexible como si es de material plástico rígido, en la misma hay, coaxilmente, un tabique anular, externo, de menor diámetro y pared delgada, del propio material flexible o rígido, obtenido en la misma operación de moldeo.

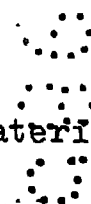

Este tabique coaxil, externo, tiene por misión la de otorgar a la superficie plana de la arandela, de la que nace, una resistencia contra la deformación por torsión y/o presiones en todo sentido que contra la misma puedan ejercerse cuando el animal, para liberarse del dispositivo extraño, lo roza contra las superficies de paredes, troncos de árboles y vallas.

Si la arandela es de material esencialmente flexible (polietileno), presenta el inconveniente de que es más fácil que pueda producirse aquella deformación, pero en contrapartida no se produce la rotura del cuerpo de la arandela, como ocurre cuando la misma es de material plástico rígido (poliestireno).

Para limitar esta deformación forzada se recurre a disponer en vez de un solo tabique anular, dos concéntricos.

Pero en todos los casos, este tabique anular o tabiques anulares de refuerzo del disco de la pieza hembra son delgados y de poca altura, lo que hace que aún estando el disco apoyado contra el reborde anular del cono aguzado, parte de la cabeza de éste queda al descubierto, y con ello no se puede impedir las presiones

transversales directamente aplicadas contra el cono del elemento macho, ensartado. Esto dá por resultado que se facilite el desprendimiento de la arandela en relación con el vástago macho ensartado.

- 5.- Por otro lado, hay que tener en cuenta que la parte de la arandela que sufre el esfuerzo de tracción del escalón anular de la cabeza del elemento macho, cuando con los roces se producen acciones separadoras axiales de una pieza en relación con la otra abrochadas entre sí, es solo el borde del orificio de la valona de ensartado del vástago macho, y este borde es del grosor igual al que presenta la valona. Y como se busca el menor peso posible para abaratar el producto, resulta que el borde del orificio es fino. Debido a dicha delgadez, ello obliga a que el orificio sea solo sensiblemente de mayor diámetro que el del vástago del elemento macho, a fin de que el borde roce con la superficie de dicho vástago sin huelgo, para evitar que con los movimientos angulares del vástago en relación con la valona se produzca una deformación de la boca del orificio, en las valonas de material flexible, y con ello se realice, por deformación, el desprendimiento de una pieza en relación con la otra.
- 10.-
- 15.-
- 20.-

En las valonas de las piezas hembra, cuando están fabricados en material rígido (poliestireno), el grosor del borde del orificio axil es aún más delgado que el grosor del disco de la pieza hembra del broche, ya que para facilitar la introducción y subsiguiente ensartado de la punta del elemento macho, el orificio presenta un abocardado a expensas, su existencia, del grosor del borde del orificio, el cual queda entonces reducido a un simple escalón fino, interno, fácilmente rompible por las presiones laterales al inclinarse el vástago, en virtud de presiones externas, y no hacerlo el disco. Al romperse el borde del orificio, éste se agranda y fácilmente se escapa la cabeza del cono aguzado, ensartada en el disco o valoná de la pieza hembra.

Tanto si el borde del orificio presenta su mitad de grosor suprimido por el abocardado, de introducción, como si carece de dicho abocardado, lo cierto es que el diámetro del orificio de ensartado es solo sensiblemente mayor que el diámetro del vástago macho, para que éste, una vez ensartado, pueda alojarse ajustadamente sin que existan huelgos que podrían facilitar la deformación del orificio o rotura del borde del orificio y ulterior desprendimiento de una pieza en relación con la otra. Este mismo

ensartado, ajustado, hace que una vez colocado el dispositivo en la oreja del animal, el orificio de la pieza hembra al rozar contra la superficie del vástago ensartado impide, por fricción, habida cuenta que son partes de material plástico, el libre giro sobre sí mismo del disco, y como sea que es dicho disco el que lleva la señalización deseada, una letra, nombre o número, resulta que no obstante ponerse siempre en posición correcta para que pueda ser vista y leída fácilmente por el espectador, resulta que con los roces, el disco cambia de posición angular, y por tanto no queda en posición correcta para su lectura, con lo que dificulta dicha lectura interesada hasta tal punto que el espectador debe, en la mayoría de los casos, coger el disco con las manos y variarlo de posición.

Para obviar estos problemas se ha creado el objeto del presente Modelo de Utilidad. Con el mismo se logra, en primer lugar, la creación de un grosor adicional, uniforme, en el interior del nacimiento del tabique anular perpendicular de la pieza hembra, independiente éste del grosor que de por sí tenga el disco de la propia pieza.

Este grosor refuerza el borde del orificio impidiendo defor-

maciones y roturas, por más presiones transversales y perpendiculares que se efectúen contra el dispositivo y por tanto evitando el posible desprendimiento de una pieza en relación con la otra que componen el dispositivo.

- 5.- Por otro lado, el tabique anular de pared delgada se sustituye por un cilindro de pared gruesa y de altura suficiente para alojar en su cámara anular axial la cabeza y cuello del elemento macho de la otra pieza del propio dispositivo. De esta manera, la cabeza del elemento macho quedará alojada en la cámara anular axial y las presiones externas no se aplican directamente contra dicha cabeza y por tanto se dificulta la separación de la pieza macho en relación con la hembra, pues la sujeción ensartada de una en relación con la otra no se realiza por solo el borde del orificio de la base, que es de mayor grosor, sino por toda la pared anular de la cámara interna del cilindro, a poco que se incline el vástago macho en el interior de la cámara anular.
- 10.-
- 15.-

Finalmente, el vástago con cabeza de cono aguzado y el señalizador propiamente dicho del que nace perpendicularmente el elemento macho, se construyen en material pesante, rígido, preferi

blemente acero, y además descentrado el señalizador, adopte con movimiento pendular la verticalidad deseada cuando cesen las presiones laterales que lo cambien momentáneamente de angularidad distinta a la vertical.

- 5.- Para una correcta interpretación se describe, a continuación, un caso de realización práctica, a título de ejemplo, no limitativo, del nuevo dispositivo, acompañándose de una hoja de dibujos en la que en las figuras 1 y 2 son sendas vistas en alzado y la 2 en sección de la pieza hembra del dispositivo.



- 10.- En las figuras 3 y 4 sendas vistas en planta superior e inferior de la propia pieza hembra de las figuras 1 y 2.

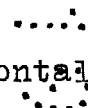

- 15.- En las figuras 5 y 6 sendas vistas de lado y frontal trasero de la pieza macho del dispositivo señalizador y en la figura 7 una vista, en sección, del dispositivo señalizador colocado en el miembro de una res.

- 20.- Consiste la invención en que el tabique anular de refuerzo de pared delgada, se sustituye por un cilindro (1) de paredes gruesas en el que se esconde todo el vástago (2) y cabeza (3) de la pieza macho (4) del dispositivo cuando están unidas las dos macho y hembra (4 y 5), por ensartado y disponiendo en el naci-

- miento de la cámara anular interna (6) un regresamiento anular (7) que determina un escalón anular interno (8) a mayor altura que la del ángulo de unión (9) del nacimiento del cilindro (1) a la arandela o valona (5), siendo esta mayor altura una adición anular de material macizo de refuerzo (7) del borde de la boca inferior del cilindro (1) y además el punto de limitación de retroceso más alto que el de la superficie de la valona o base (5) del cono-cabeza (3) ensartado, permitiendo también el escalón interno que el cuello (2) del cono-cabeza (3) sea de mayor longitud y por tanto lo sea asimismo el cilindro (1).



- El elemento macho (4) se construye en material pesante, rígido, preferiblemente de acero y el vástago-punta (3) con cabeza en forma de cono se dispone descentrado a fin de que por el propio peso y por la fuerza de la gravedad, y actuando el cilindro (1) de la pieza hembra (5) como cojinete de giro, el señalizador (4) siempre recupere, por movimiento pendular, la posición correcta que a causa de cualquier roce haya podido alterarse momentáneamente.



- Se sobreentiende que en el presente caso serán variables cuantos de talles de construcción y acabado no alteren, cambien

o modifiquen la esencialidad de la invención.

Habiéndose descrito ampliamente el objeto del presente Modelo de Utilidad, lo que se declara como nuevo y no practicado ni divulgado en España, comprende las siguientes reivindicaciones

1.

2.

3.

4.

5.

6.

R E I V I N D I C A C I O N E S

- 1ª.-NUEVO DISPOSITIVO SEÑALIZADOR DE RESES, caracterizado por el hecho de que el tabique anular de refuerzo, de pared delgada, se sustituye por un cilindro de paredes gruesas en el que se esconde todo el vástago y cabeza de la pieza macho del dispositivo cuando están unidas las dos, macho y hembra, por ensartado y disponiendo en el nacimiento de la cámara anular interna un regruesamiento anular que determina un escalón anular a mayor altura que la del ángulo de unión del nacimiento del cilindro, a la arandela o valona, siendo esta mayor altura una adición anular de material macizo de refuerzo del borde de la boca inferior del cilindro y además el punto de limitación de retroceso más alto que el de la superficie de la valona o base del cono-cabeza ensartado, permitiendo también el escalón interno que el cuello del cono-cabeza sea de mayor longitud y por tanto lo sea asimismo el cilindro.
- 5.-
- 10.-
- 15.-

- 2ª.-NUEVO DISPOSITIVO SEÑALIZADOR DE RESES, según la anterior reivindicación, en el que el elemento macho se construye en material pesante, rígido, preferiblemente acero y el vástago-punta con cabeza en forma de cono se dispone descentrado a fin de que por el propio peso y por la fuerza de la gravedad, y actuando el cilindro de la pieza hembra como cojinete de giro, el señalizador siempre recupere, por movimiento pendular, la posición correcta que a causa de cualquier roce haya podido alterarse momentáneamente.
- 5.-
- 10.- 3ª.-NUEVO DISPOSITIVO SEÑALIZADOR DE RESES.

Según se describe y reivindica en la presente memoria descriptiva, que consta de trece páginas reglamentarias escritas a máquina por una sola cara, acompañándose de una hoja de dibujos.

Barcelona, 26 de Agosto de 1985



A handwritten signature in cursive script, appearing to read 'Francisco', is written in dark ink. Below the signature, there are several faint, circular marks or stamps, possibly from a stamping process, arranged in a vertical column.

Fig. 1

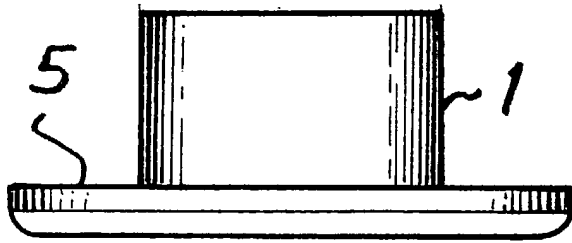

Fig. 2

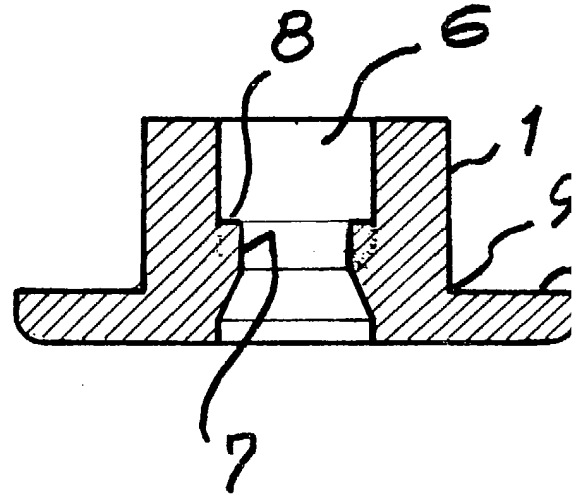

Fig. 5

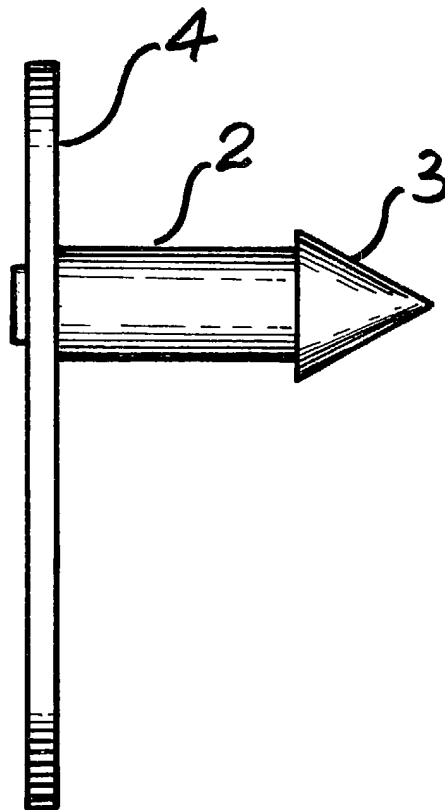
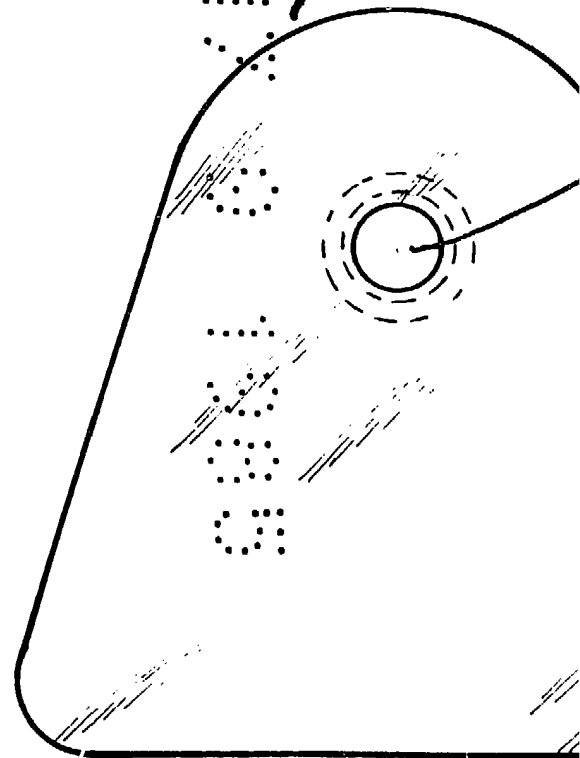

Fig. 6



Escala variable

Fig. 3

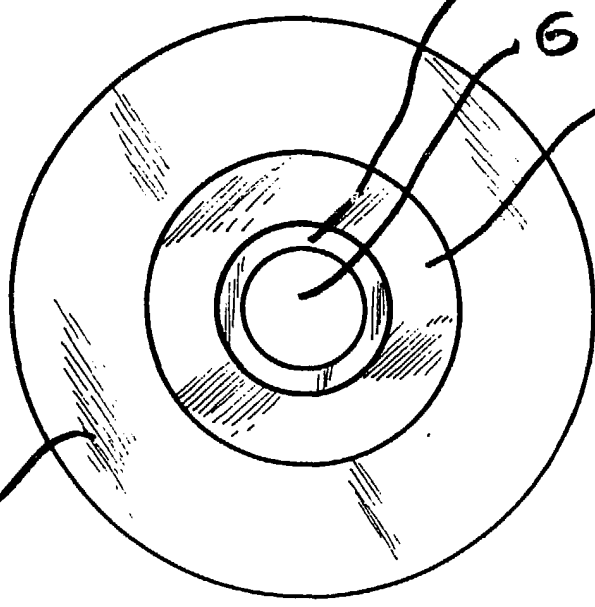

Fig. 4

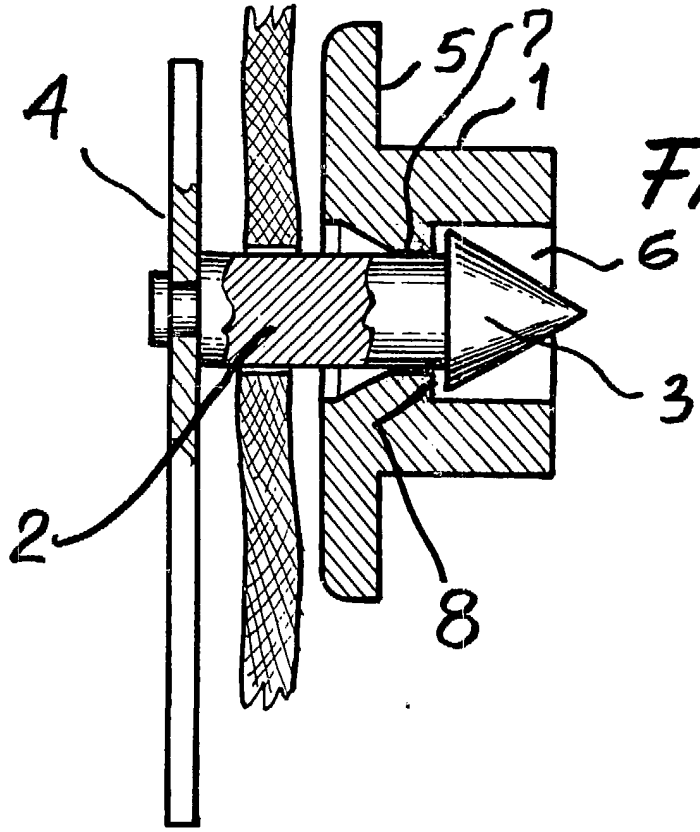
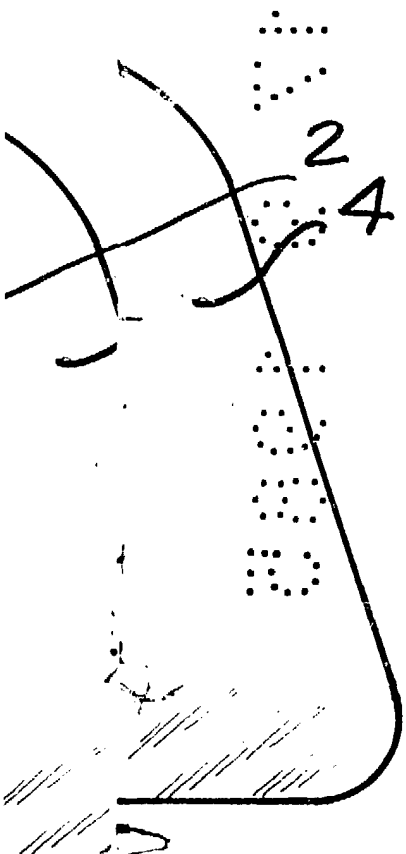
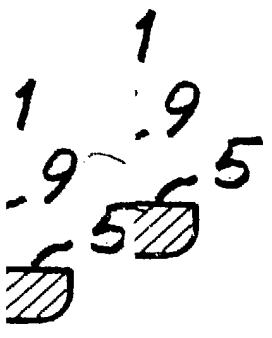
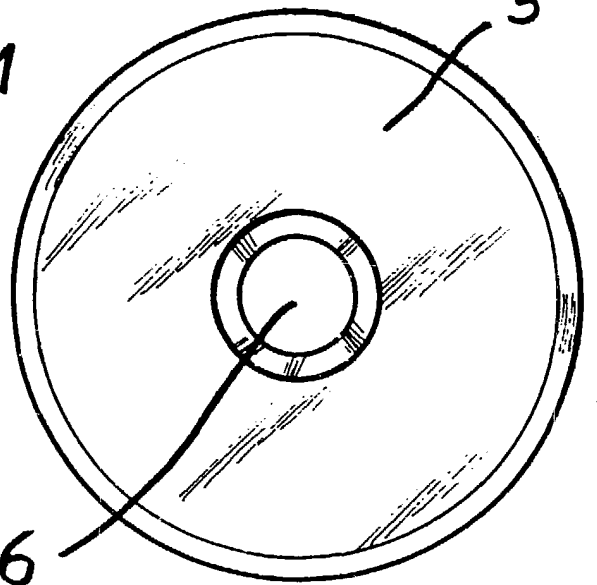

Fig. 7

maquila