



ESPAÑA

19	ES	11	NUMERO	10	Y
		21	289006		
		22	FECHA DE PRESENTACION		
			12 Sepbre. 1.985		

MODELO DE UTILIDAD

16 FEB. 1986

30	PRIORIDADES:	32	FECHA	33	PAIS
	31	NUMERO			

47	FECHA DE PUBLICIDAD	51	CLASIFICACIÓN INTERNACIONAL
			M. CB 42D 5/04

54	TITULO DE LA INVENCIÓN
	"ESTUCHE PARA CALENDARIO DE SOBREMESA"

71	SOLICITANTE (S)
	D. RAFAEL MOLINA MIR y D. LUIS GRIMA PUERTO

	DOMICILIO DEL SOLICITANTE
	Balmes nº 47.- MANISES (Valencia)

72	INVENTOR (ES)

73	TITULAR (ES)

74	REPRESENTANTE
	D. BERNARDO UNGRIA GOIBURU

1 El Estatuto vigente sobre Propiedad Industrial, de
26 de Julio de 1929, en su texto refundido publicado el 30
de Abril de 1930, establece los caracteres de patentabili-
dad de las invenciones de tipo industrial que tienen por
5 objeto obtener ventajas sobre lo ya conocido, admitiendo
por consiguiente como patentables, las nuevas máquinas apa-
ratos, instrumentos, procesos de fabricación, etc. La am-
plitud de conceptos previstos como patentables, ha llevado
al legislador a aclarar (Artº. 46) que la enumeración con-
10 tenida en dicho cuerpo legal es puramente enunciativa y no
limitativa, haciéndola extensiva incluso a los descubri-
mientos de tipo científico (Artº. 47).

El Decreto de 26 de Diciembre de 1947, recogiendo
la Orden de 18 de Noviembre de 1935, confirma el criterio
15 legal de que también serán patentables los instrumentos, ob-
jetos, o partes de los mismos, que aporten a la función a
que son destinados, un beneficio o efecto nuevo, y en defi-
nitiva que constituyan una mejora sustancial sobre lo ante-
riormente conocido.

20 Pues bien, a tenor de lo expuesto, y en base al ar-
ticulado que recoge los conceptos expresados, debe conside-
rarse, que la invención a que se refiere la presente memo-
ria, constituye una novedad industrial, con características
y ventajas que la hacen merecedora del privilegio de explo-
25 tación exclusiva que por ella se solicita, premiando así
los méritos de quien aporta a la industria del país una me-
jora efectiva y precisamente comprendida entre las enuncia-
das por la Ley como patentables. (Arts. 46 y 47 en relación
con el 171, en su nueva redacción afectada por la Orden de
30 18 de Noviembre de 1935).

1

La presente invención por la cual se solicita el privilegio de modelo de utilidad, consiste en un estuche para calendario de sobremesa, que aporta al mercado la novedad de su constitución especial, que configura un soporte perfectamente rígido para hojas de calendario intercambiables y obtenido a un coste reducido, ya que se obtiene con elementos rígidos troquelados como puede ser el cartón, que asociados convenientemente sin mano de obra especializada, se consigue un estuche eficaz para la función a que se destina.

5

10

Con esta finalidad el estuche objeto de la invención se caracteriza porque está constituido por cuatro cuerpos rígidos, obtenidos por troquelado, de los cuales los tres primeros están superpuestos y unidos perimetralmente quedando envueltos por un forro que cubre las partes visibles del estuche.

15

El primer cuerpo o lámina anterior presenta una ventana troquelada que permite la visión de los días del mes y otros datos impresos en las láminas independientes que constituyen el calendario.

20

Dicha ventana cuenta en dos bordes verticales de extensiones dirigidas hacia dentro que actúan como guías tope de retención del conjunto de las láminas del calendario.

25

Este primer cuerpo queda montado sobre el segundo cuerpo que está constituido por un marco de amplia abertura, el cual queda intercalado ventajosamente entre el anterior y el tercer cuerpo que constituye el cierre trasero del estuche, originándose entre los tres cuerpos un alojamiento central donde queda dispuesto el conjunto de las láminas del calendario.

30

El tercer cuerpo o tapa de cierre del estuche, es-

1 tá provisto centralmente de un troquelado que define una len
güeta basculante de arriba a bajo, a través de una zona hori
zontal debilitada, cuya lengüeta cuenta con una ventana próxi
5 ma a su extremo, destinada a recibir el acople del diente si
tuado en el borde de una ventana asimismo troquelada en el -
cuarto cuerpo que constituye el pié del estuche.

El citado pié está formado por una pieza, cuya zo-
na superior queda unida sobre la tapa de cierre y es bascu-
lante por su zona horizontal debilitada, a cuyo efecto dicho
10 pié en posición de armado del estuche, queda en posición an-
gular de apertura respecto del estuche y a través de su dien-
te retiene a la lengüeta de la tapa.

Además el estuche se caracteriza porque cuenta con
un brazo transparente a modo de saeta, unido articuladamente
15 sobre el borde superior del cuerpo anterior, cuyo brazo atra-
viesa dos cortes de un aro señalizador opaco, facultado de -
deslizamiento a lo largo del brazo, el cual aro a través del
giro selectivo del brazo puede posicionarse señalizando el -
día del mes del calendario.

20 Para ayudar a la comprensión de la idea expuesta, -
se acompaña a la presente memoria descriptiva, como parte in-
tegrante de la misma, un juego de dibujos en los cuales se -
ha representado el objeto de la invención, sin que deba en-
tenderse que la representación gráfica aludida constituya --
25 una limitación de las características peculiares de esta so-
licitud.

La figura 1ª representa una vista en planta y sec-
ción según un alzado lateral del primer cuerpo o lámina ante-
rior del estuche. En ella se observa que presenta un contor-
no rectangular y comporta troquelada una ventana a través de
30

1 la cual se permite la visión de las hojas del calendario, --
contando los bordes verticales de dicha ventana de extensio-
nes dirigidas hacia dentro que actúan como guías tope de re-
tención del conjunto de láminas.

5 La figura 2a. representa una vista en planta y sec-
ción según un alzado lateral del segundo cuerpo laminar. En-
ella se observa que la lámina presenta la configuración de -
un marco rectangular provisto de una amplia abertura central.

10 La figura 3a, representa una vista en planta y sec-
ción según un alzado lateral del tercer cuerpo laminar que -
constituye la tapa de cierre del estuche. En ella se observa
que el tercer cuerpo laminar presenta centralmente un troque-
lado que determina una lengüeta basculante por una zona de -
debilitamiento horizontal, comportando dicha lengüeta una ven-
15 tana próxima a su extremo libre.

La figura 4a, representa una vista en planta y sec-
ción según un alzado lateral del cuerpo laminar que configu-
ra el pie del estuche. En ella se observa que el cuerpo pre-
senta un contorno rectangular de menores dimensiones que los
20 otros tres presentando una zona superior para ser unida a la-
cara posterior de la tapa de cierre y en su superficie una -
pequeña ventana troquelada, cuyo borde superior presenta un-
saliente a modo de diente, para su acople en posición angular
en la ventana de la lengüeta de la tapa de cierre.

25 La figura 5a representa una vista en planta del --
brazo transparente señalizador. En ella se observa un brazo-
rectangular, facultado para articularse por un extremo y que
atraviesa ventajosamente un aro opaco, para cuyo efecto di--
cho aro presenta dos cortes, lo que determina que el aro pue-
30 da desplazarse a lo largo del brazo.

1 La figura 6a representa una vista en planta del es-
tuche. En ella se observa que entre el cuerpo laminar ante-
rior y la tapa de cierre se delimita un espacio, al quedar -
intercalado entremedio el segundo cuerpo laminar. Dicho espa-
5 cio está destinado a ser ocupado por el conjunto de láminas-
independientes del calendario, que se encontrarán guiadas en
su introducción por las extensiones previstas en los bordes-
verticales de la ventana del cuerpo laminar anterior. Asimis-
mo dichas guías actúan de tope para evitar que el conjunto -
10 de láminas salgan de su alojamiento. En la tapa de cierre se
observa la lengüeta basculante y en un plano posterior en lí-
nea de trazos el pie del estuche. Además se observa que en -
el cuerpo laminar anterior se ha articulado el brazo bascu-
lante, cuyo giro selectivo sobre las láminas del calendario-
15 y desplazamiento del aro indicará el día del mes en que se -
encuentra el usuario.

 La figura 7a , representa una sección según un-
alzado lateral del estuche. En ella se observa la superposi-
20 ción de los tres cuerpos laminares que quedan unidos perime-
tralmente y envueltos por un fôrro, determinándose un espacio
central para el alojamiento del conjunto de láminas del ca-
lendarario. En la tapa posterior queda adherido por una zona -
superior el cuarto cuerpo laminar que constituye el pie del-
estuche.

25 La figura 8a representa un alzado lateral del estu-
che de sobremesa en posición de uso. En ella se observa que-
la lengüeta de la tapa ha basculado por su línea de debilita-
miento, así como el pie que se encuentra en posición angular
30 con respecto a la tapa, de forma tal que el diente del pie -
ha penetrado en la ventana de la lengüeta produciéndose el -

1 armado del estuche en posición de uso.

Una vez detalladas las figuras que integran el juego de dibujos, vamos a enumerar los distintos elementos que constituyen el objeto de la invención.

5 El estuche para calendario de sobremesa está constituido por cuatro cuerpos rígidos obtenidos por troquelado.

10 El cuerpo anterior del estuche, es un cuerpo laminar (1) de contorno rectangular que presenta una ventana troquelada (2), la cual permite la visión a su través de las láminas del calendario.

Dicha ventana presenta unas extensiones (3) y (4), en sus bordes verticales, que actúan de guías tope en la penetración del conjunto de láminas, cuando el estuche se encuentra montado.

15 El segundo cuerpo laminar está configurado por un marco (5) que presenta una amplia abertura central (6) y que va situado por detrás del primer cuerpo laminar.

20 El tercer cuerpo laminar (7) constituye la tapa de cierre del estuche y presenta centralmente una lengüeta (8) - posibilitada de basculación por una línea de debilitamiento horizontal (9).

25 Dicha lengüeta presenta una ventana troquelada (10) en proximidad a su extremo libre para el acoplamiento del diente (11) configurado en el borde de una ventana (12), troquelada en el cuerpo laminar (13) que constituye el pie del estuche.

Los cuerpos laminares (1), (5) y (7), quedan superpuestos y unidos perimetralmente quedando envueltos por un forro (14) que cubre las partes visibles del estuche.

30 Esta superposición es tal que el segundo cuerpo la

1 minar (5) queda situado entremedio del cuerpo anterior (1) y el cuerpo de cierre del estuche (7), determinándose un espacio central (15) que es ocupado por el conjunto de las láminas del calendario.

5 El cuerpo laminar que constituye el pié del estuche queda unido sobre la tapa de cierre por una zona superior (16), que permite su basculación por una línea horizontal debilitada (17) lo que permite que dicho pié quede en posición angular de apertura respecto al estuche, en cuya situación -
10 el diente del pié quedará acoplado en la ventana de la lengüeta, quedando armado el conjunto para su utilización como calendario de sobremesa.

15 Asimismo el estuche comprende un brazo transparente (18) articulado por un extremo (19) al cuerpo laminar anterior, el cual brazo atraviesa dos cortes (20) de un aro -- opaco (21), que está facultado para desplazarse a lo largo del brazo.

20 Todo ello está dispuesto de forma que al girar selectivamente el brazo, el aro quedará situado sobre las hojas del calendario y desplazando dicho aro, podrá posicionarse señalizando el día del mes.

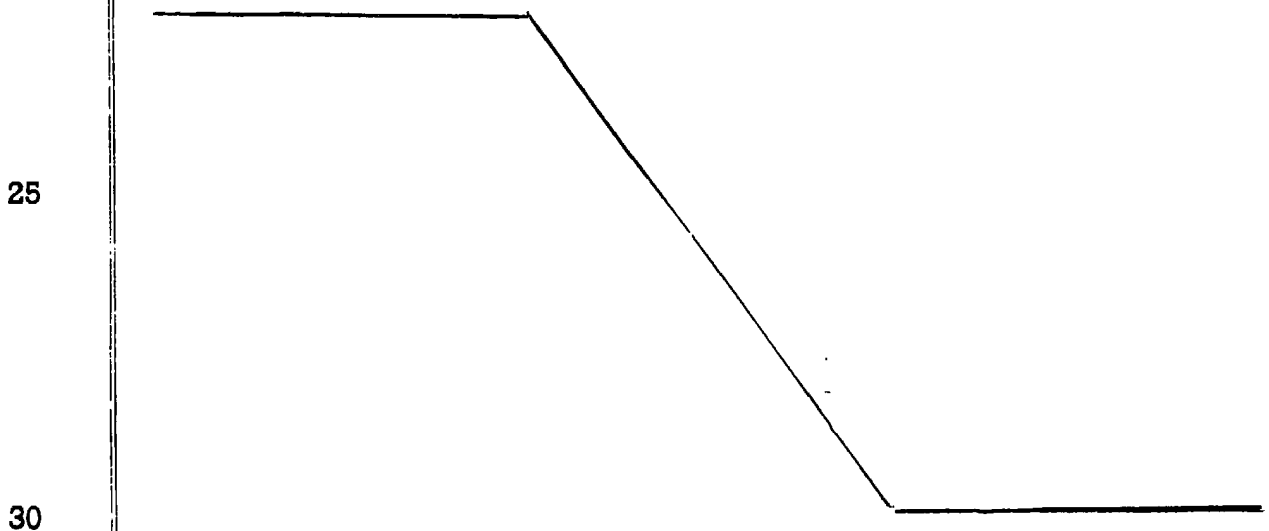

1 Hecha la descripción a que se refiere la memoria
que antecede, es preciso insistir en que los detalles de
realización de la idea expuesta, pueden variar, es decir,
que pueden sufrir pequeñas alteraciones, basadas siempre
5 en los principios fundamentales de la idea, que son en esen-
cia los que quedan reflejados en los párrafos de la descrip-
ción hecha. En efecto, el Artículo 48 del Estatuto vigente
sobre Propiedad Industrial, establece como no patentables,
en su apartado tercero, "los cambios de forma, dimensiones,
10 proporciones y materias de un objeto ya patentado" fijando
así el criterio del legislador en el sentido de que paten-
tada una idea que pueda dar lugar a una realidad práctica
e industrializable, nadie podrá apoyarse en ella para, a
pretexto de haber introducido ligeras modificaciones, pre-
15 sentarla como nueva y propia.

Este principio, en cuanto al alcance de la protec-
ción del objeto patentado se refiere, se halla confirmado
por numerosas Sentencias del Tribunal Supremo, y entre
ellas, como más terminantes en las de fechas 16 de Octubre
20 de 1954, 23 de Enero de 1959, 20 de Marzo de 1964 y otras.

Establecido el concepto expresado, en cuanto a la
amplitud que debe darse a la protección solicitada, se re-
dacta a continuación la Nota de Reivindicaciones, de acuer-
do con lo que se establece en el último párrafo del apar-
25 tado tercero del Artículo 100 de la Ley, sintetizando así
las novedades que se desean reivindicar:

NOTA DE REIVINDICACIONES

En resumen, el privilegio de explotación exclusi-
va que se solicita, recaerá sobre las reivindicaciones si-
30 guientes:

1 la.- ESTUCHE PARA CALENDARIO DE SOBREMESA, caracte
rizado esencialmente porque está constituido mediante cuatro
cuerpos rígidos, obtenidos por troquelado, de los cuales los
tres primeros están superpuestos y unidos perimetralmente --
5 quedando envueltos por un forro que cubre las partes visi---
bles del estuche, presentando el primer cuerpo o lámina ante
rior una ventana troquelada que permite la visión de los días
del mes y otros datos impresos en la correspondiente lámina-
independiente, contando dicha ventana en dos bordes vertica-
10 les con extensiones dirigidas hacia dentro que actúan como -
guías tope de retención del conjunto de láminas de los meses
quedando montado el primer cuerpo sobre el segundo constitu
do por un marco de amplia abertura, el cual queda dispuesto
intercalado entre el anterior y el tercero que es el cierre-
15 trasero, originándose entre los tres cuerpos un alojamiento-
central donde queda dispuesto el conjunto de láminas del ca-
lendaro, quedando cerrado el marco por el tercer cuerpo o -
tapa de cierre que está provista centralmente de un troquela
do que define una lengüeta basculante de arriba a bajo, a --
20 través de su zona horizontal debilitada, cuya lengüeta cuen-
ta con una ventana próxima a su extremo destinada a recibir
el acople del diente situado en el borde interno de una ven-
tana asimismo troquelada en el cuarto cuerpo o pié, formado-
por una pieza cuya zona superior queda unida sobre la tapa -
25 de cierre, y es basculante por su zona horizontal debilitada
a cuyo efecto dicho pié en posición de armado del estuche -
queda en posición angular de apertura respecto del estuche-
y a través de su diente retiene a la lengüeta de la tapa, --
caracterizándose además el estuche por la provisión de un --
30 brazo transparente a modo de saeta, unido articuladamente so

1

bre el borde superior del cuerpo anterior, cuyo brazo atraviesa dos cortes de un aro señalizador opaco, facultado de deslizamiento a lo largo del brazo, cuyo arco a través del giro selectivo del brazo puede posicionarse señalizando el día del mes.

5

2a.- Se reivindica por último, como objeto sobre el que ha de recaer el modelo de utilidad que se solicita: ESTUCHE PARA CALENDARIO DE SOBREMESA.

10

Todo conforme, queda descrito y reivindicado en la presente memoria descriptiva, que consta de once páginas mecanografiadas y dibujos adjuntos.

15

Madrid, 12 septiembre 1985

BERNARDO UNGRIA

p.p.

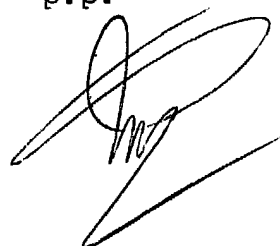

20

25

30

FIG. 1

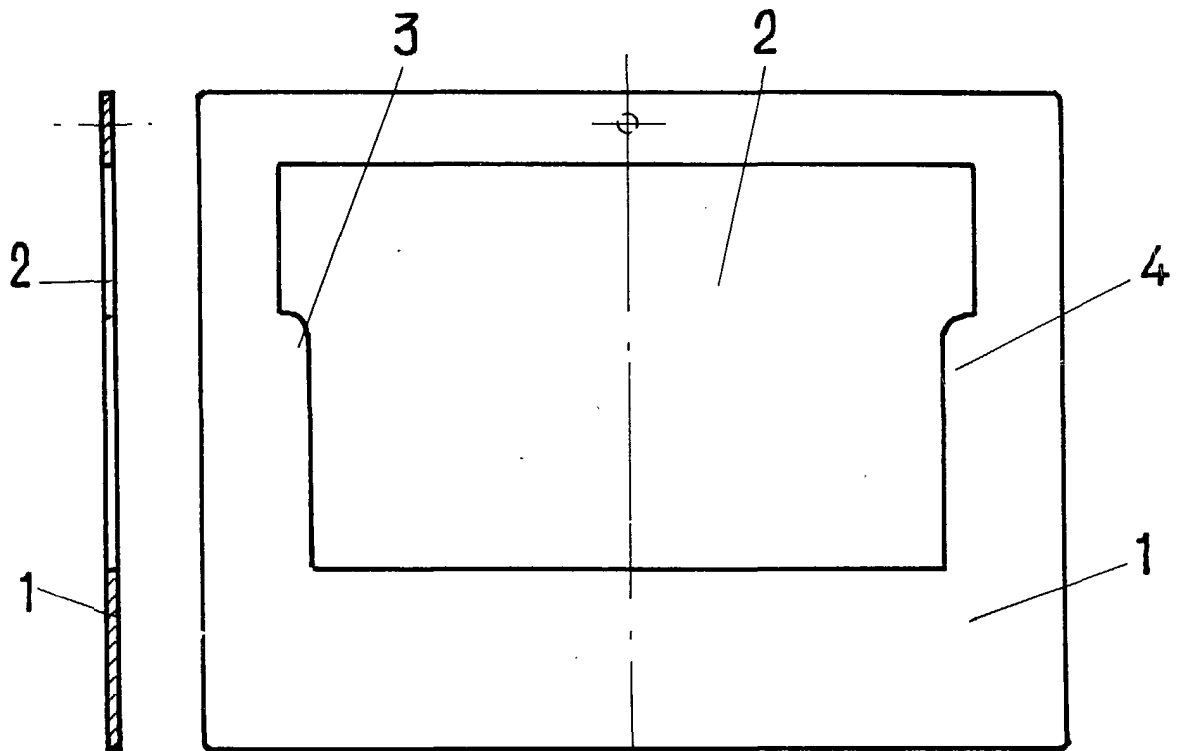
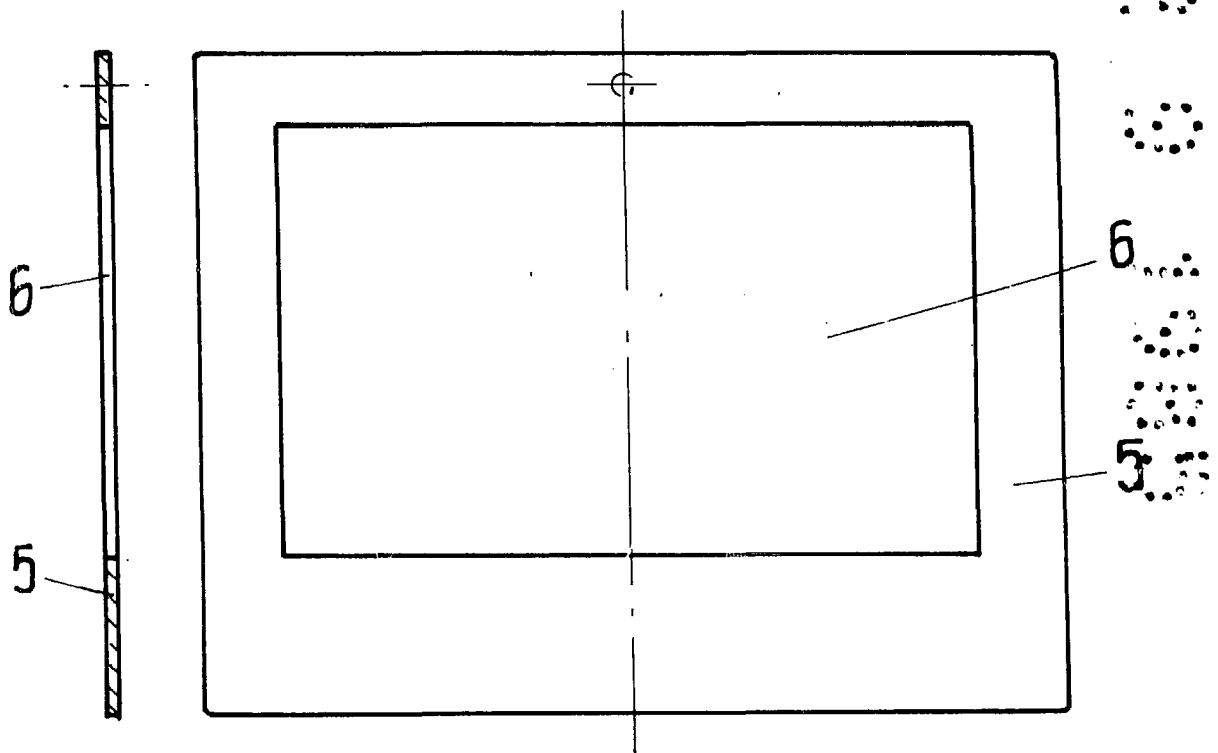

FIG. 2



ESCALA VARIABLE

Madrid, 12 de Sepbre. de 19 85

BERNARDO UNGRIA

P. P.

FIG. 3

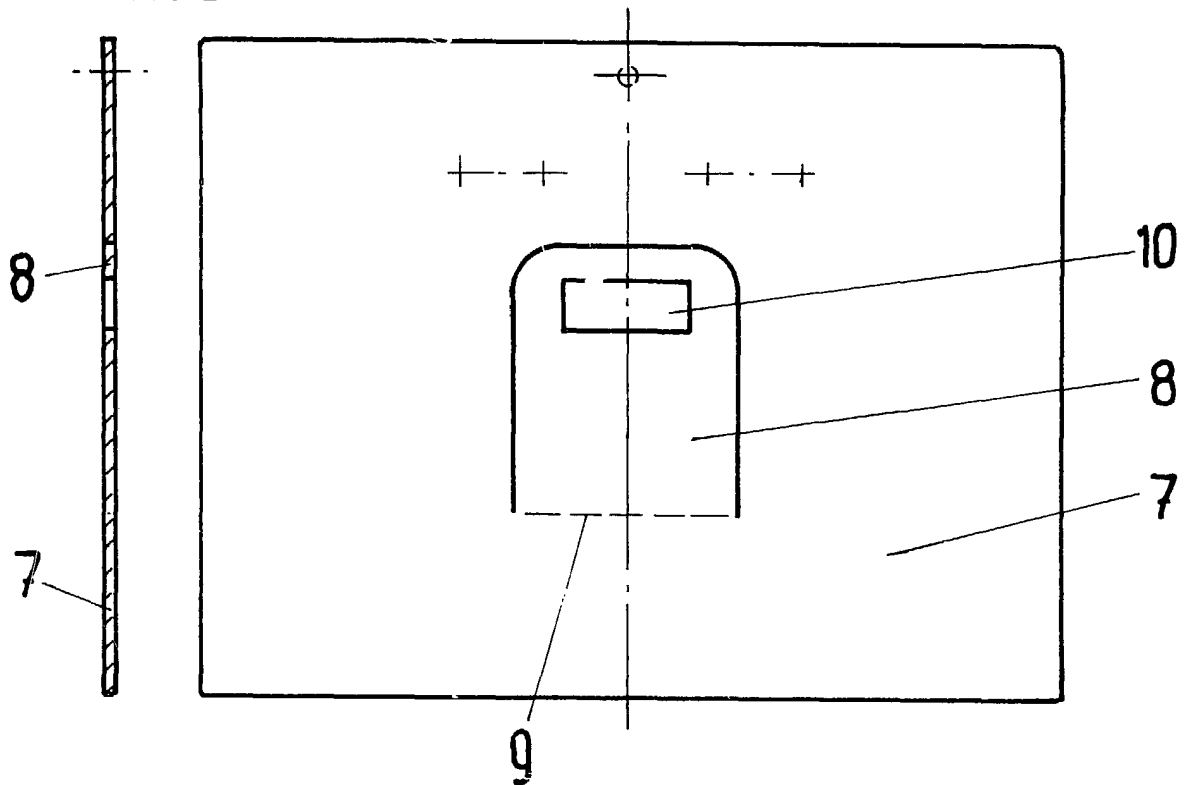

FIG. 4

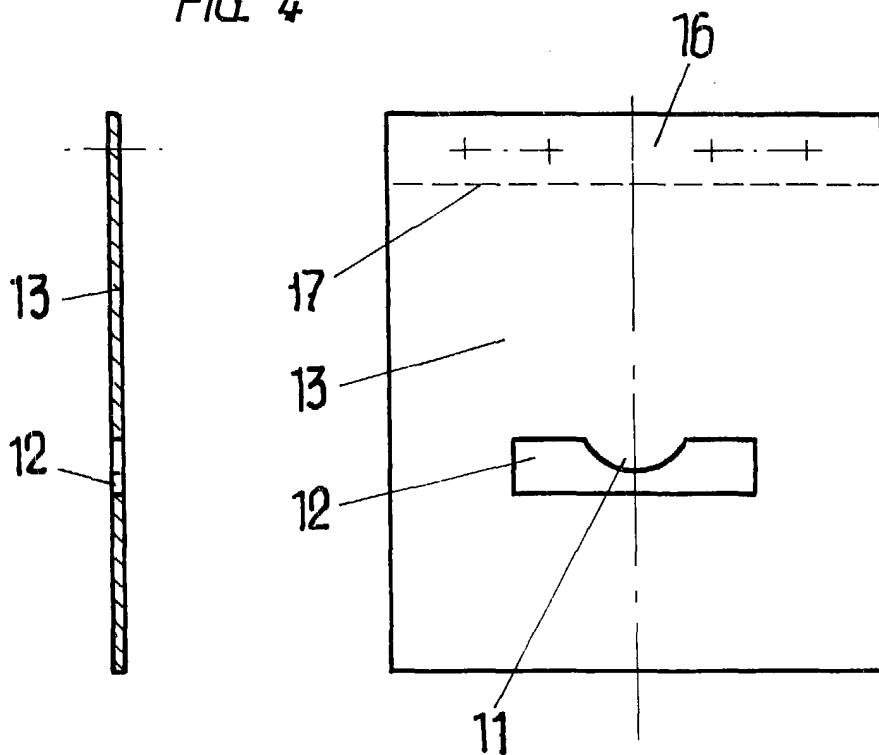
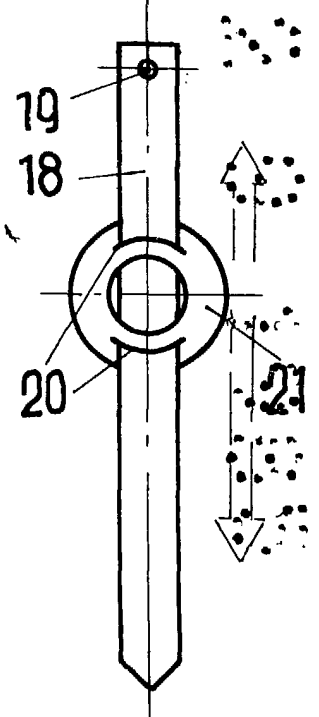

FIG. 5



ESCALA VARIABLE

Madrid, 12 de Sepbre.

de 19 85

BERNARDO UNGRIA

p. p.

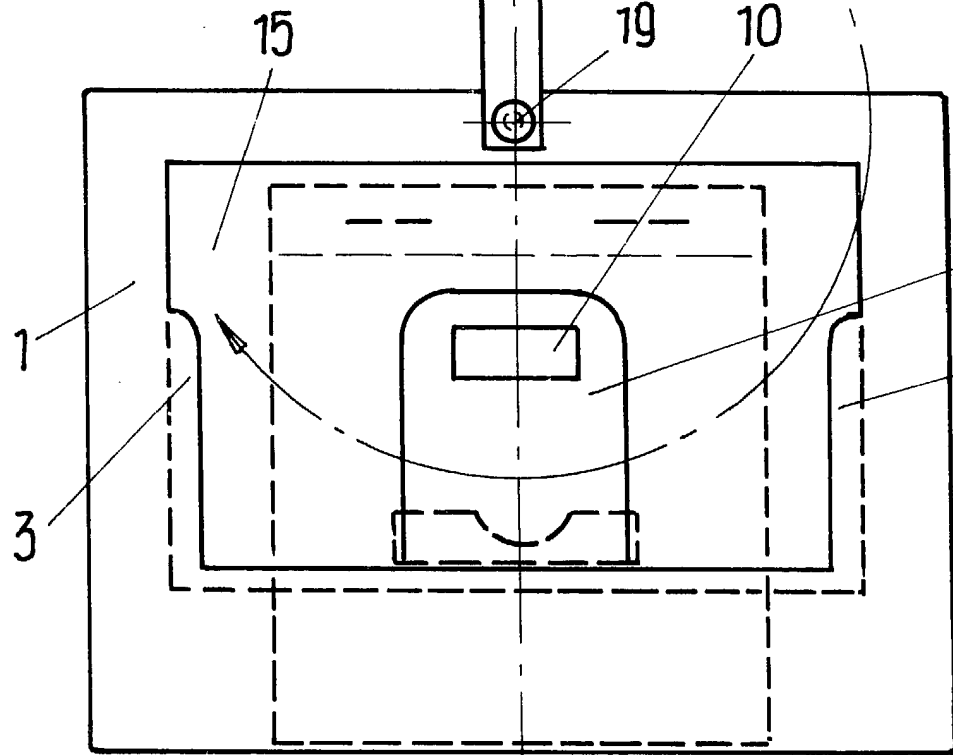
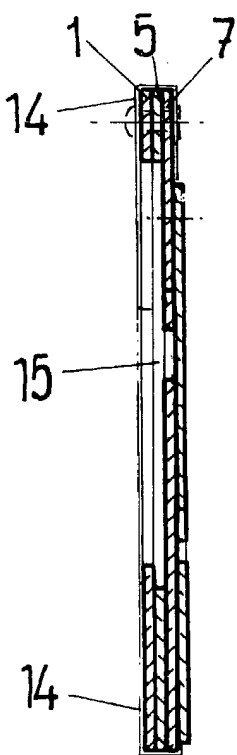
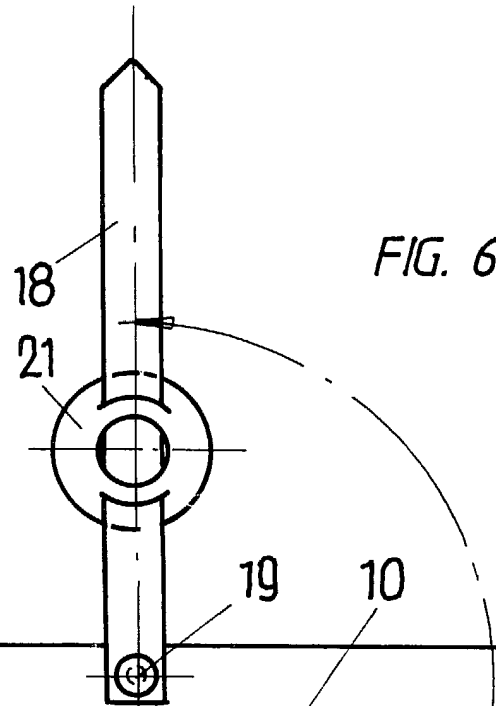
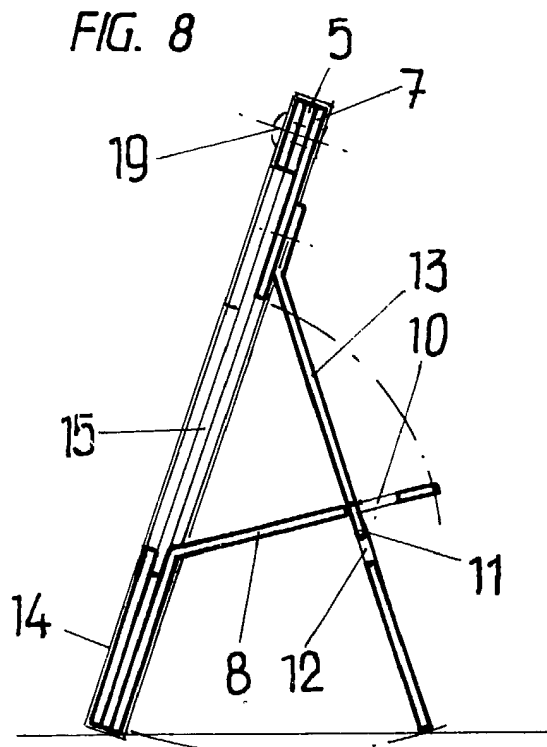

FIG. 7

ESCALA VARIABLE

Madrid, 12 de Sepbre. de 19 85

BERNARDO UNGRIA

P. P.