

(19) ES (11) (21) (22)	NUMERO 289005	(10) Y
	FECHA DE PRESENTACION 12 SET. 1985	



ESPAÑA

MODELO DE UTILIDAD

16 ENE. 1986

3-

(30) PRIORIDADES	(31) NUMERO	(32) FECHA	(33) PAIS
------------------	-------------	------------	-----------

(47) FECHA DE PUBLICIDAD	(81) CLASIFICACION INTERNACIONAL A47B 97/00
--------------------------	--

(54) TITULO DE LA INVENCIÓN	
"BANDEJA AUTO-SUSTENTABLE"	

(71) SOLICITANTE (ES)	
D. FRANCISCO DE MENA SORIA	

DOMICILIO DEL SOLICITANTE	
MADRID, Gabriel Lobo, 10	

(72) INVENTOR (ES)	
D. FRANCISCO DE MENA SORIA	

(73) TITULAR (ES)	
D. FRANCISCO DE MENA SORIA	

(74) REPRESENTANTE	
D. FERNANDO ALVAREZ LOPEZ Agente Oficial de la Propiedad Industrial	

EXTRACTO DEL MODELO

Comprende este modelo una bandeja contenedora, constituida a base de varillas soldadas y protegidas con una fina película plástica, que posee la característica de que la varilla que contornea superiormente la unidad, se prolonga frontalmente en los costados desviándose curvilíneamente hacia atrás, de manera que conforman gan- chos de extremos ligeramente elevados, mediante los cua- les se sujeta la bandeja, bien a un tablero o superficie horizontal similar, quedando accesible la parte anterior o frontal, en la cual el fondo tiene las varillas longi- tudinales desviadas hacia arriba y vinculadas por otra transversal que por ello queda más alta que el plano del propio fondo, conformando una especie de peralte.

APLICACION

Para albergar pequeños productos, artículos, alimentos, e incluso documentos y productos ligeros di- versos.

FIGURA PREFERENTE

La figura 1.

Esta memoria tiene por objeto describir y concretar las características y peculiaridades de una nueva bandeja, adecuada para contener pequeños productos, alimentos, e incluso documentos y productos ligeros, que
5 tiene la particularidad de ser auto-sustentable, en el sentido de ser capaz de fijarse por sus propios medios sobre una superficie abierta de pequeño grosor, quedando bajo la misma a modo de cajón frontalmente abierto.

En innumerables aplicaciones de tipo industrial,
10 comercial, privado, especialmente para la cocina, etc., se precisa la existencia de bandejas adecuadas para contener pequeños artículos, documentos y productos ligeros en general.

En este sentido, son conocidas varias bandejas
15 constituidas a base de varillas soldadas, que o bien se superponen apoyando sobre superficies, tales como mesas; o bien se sujetan convencionalmente a soportes posteriores verticales en tabiques.

La bandeja propuesta, del tipo de varillas soldadas enunciado y protegidas con una fina película plástica, posee la peculiaridad de estar constituida para
20 ser sustentada por una superficie plana horizontal, de donde cuelga bajo ella. Así, encuentra aplicación en las zonas en voladizo de las mesas de oficina, en los tableros de los mostradores y, en general, sobre cualquier bal
25

de horizontal, donde pueden situarse colateralmente cuantas bandejas se desee, formando una batería de ellas.

La bandeja que se preconiza, está constituida de manera que las varillas que la conforman, materializan una especie de cajón dotado de fondo y de lados laterales y posterior, estando abierta, por consiguiente, por la zona superior y por el lateral anterior o frontal.

Constitutivamente, la varilla que ocupa el box de superior, está en ambos costados replegada sobre sí misma, quedando respectivamente vuelta hacia atrás, formando una especie de amplios ganchos de extremos ligeramente elevados, lo que facilita su encaje por simple deslizamiento sobre el tablero, balda o superficie horizontal en general, sobre la cual se quiera colgar la bandeja, que de este modo queda accesible frontalmente, para introducir y extraer de ella pequeños productos y artículos diversos.

Evidentemente, la bandeja propuesta resulta de construcción sencilla, por lo que puede comercializarse a un precio reducido, razón que sumada a su indudable utilidad, hacen de ella un producto altamente deseable.

Las particularidades y características más notables de la realización, mejor que a través de la explicación puramente literal realizada hasta aquí, se apreciarán por la descripción que de los dibujos adjuntos se

efectuara seguidamente y en los cuales, solo a titulo de ejemplo, se representa una preferentemente forma de ejecucion.

En dichos dibujos:

5 La figura 1 muestra una perspectiva de la bandeja en vista posterior.

La figura 2 representa una aplicacion en la cual han colgado en bateria varias bandejas de una misma tabla horizontal.

10 La figura 3, finalmente, indica una posible aplicacion de la bandeja sobre el tablero en voladizo de una mesa de trabajo.

Segun se aprecia, la realizacion propuesta esta constituida por una bandeja formada por una pluralidad de varillas que en el fondo forman cuadriculas, vinculadas a una varilla superior unica que tiene sus dos extremos 2, replegados hacia atras, de manera que viene a formar sendos ganchos horizontales 3, adecuados para encajar sobre tableros, tablas y en general, cualquier superficie horizontal.

20 Ventajasamente, las varillas del fondo de la bandeja, estan desviadas frontalmente hacia arriba y unidas por un trazo 1, mas alto que el propio fondo, con lo cual se forma una elevacion anterior que impide la caida fortuita de los productos u objetos guardados.

25

REIVINDICACIONES

18.- Bandeja auto-sustentable, que esencialmente se caracteriza por comprender un cajado de varillas, abierto frontal y superiormente, de tal manera que la varilla que contornea superiormente el conjunto, sobresale hacia delante en ambos costados, cambiando curvilíneamente de sentido hacia atrás en ellos y concluyendo con ligeras desviaciones hacia arriba, para conformar ganchos laterales superiores, a través de los cuales se sujeta la realización a cualquier superficie horizontal abierta de pequeño grosor.

20.- Bandeja auto-sustentable, según apartado anterior, que esencialmente se caracteriza porque las varillas que conforman la base, sobresalen frontalmente desviándose hacia arriba a modo de patín, estando todas ellas vinculadas a una varilla anterior, que se sitúa por encima del plano geométrico del fondo con el que se constituye una especie de peralte,

La presente solicitud de registro de Modelo de Utilidad, debe recaer sobre:

30.- BANDEJA AUTO-SUSTENTABLE.

Todo ello según queda sustancialmente descrito en la presente memoria y reivindicaciones, la cual consta de siete hojas foliadas y escritas a máquina por una sola de sus caras, y representado por los adjuntos dibujos

jos para los fines especificados.

MADRID, 12 SET. 1985
EL AGENTE OFICIAL
FERNANDO ALVAREZ

.....
.....
.....
.....
.....
.....

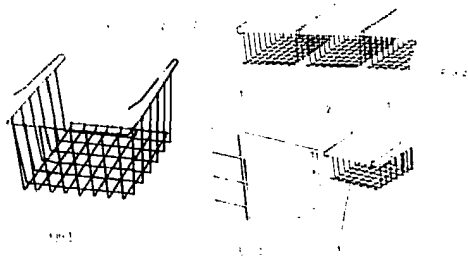

ESCALA VARIABLE
MADRID, 12-SEPTIEMBRE-1985
EL AGENTE OFICIAL
FERNANDO ALVAREZ



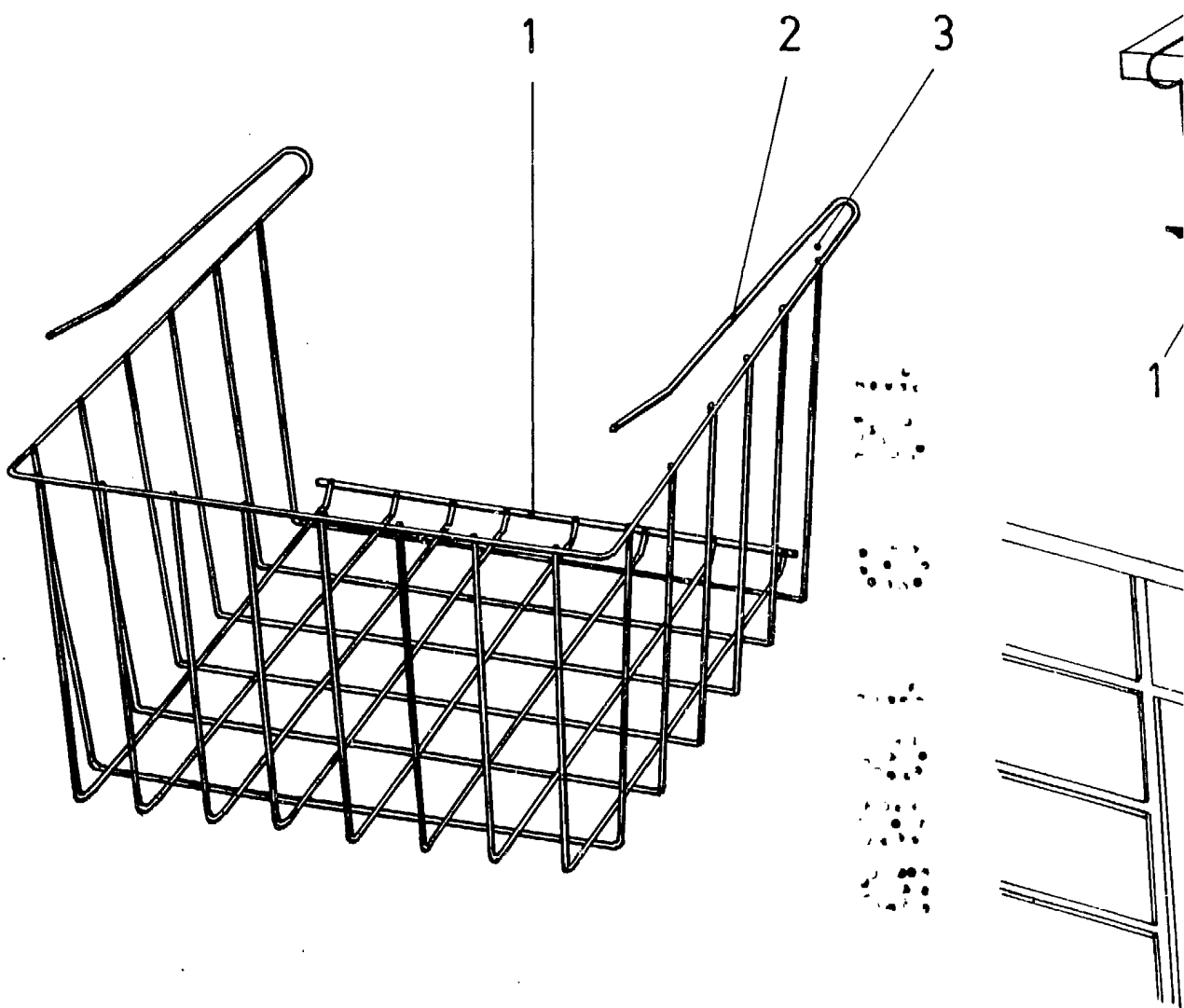

FIG.1

FIG

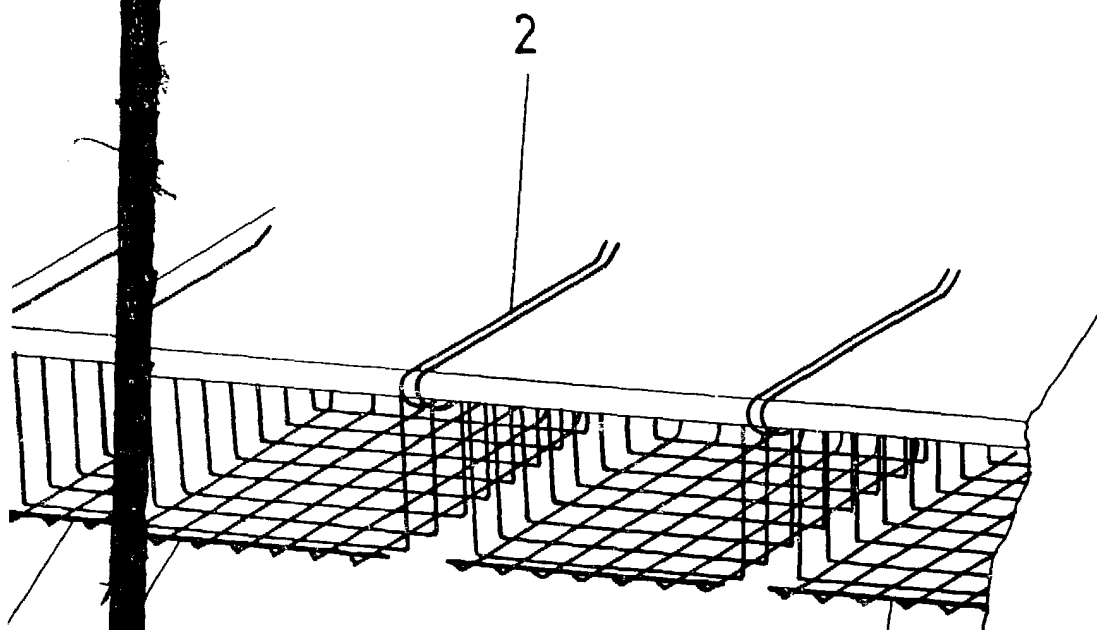
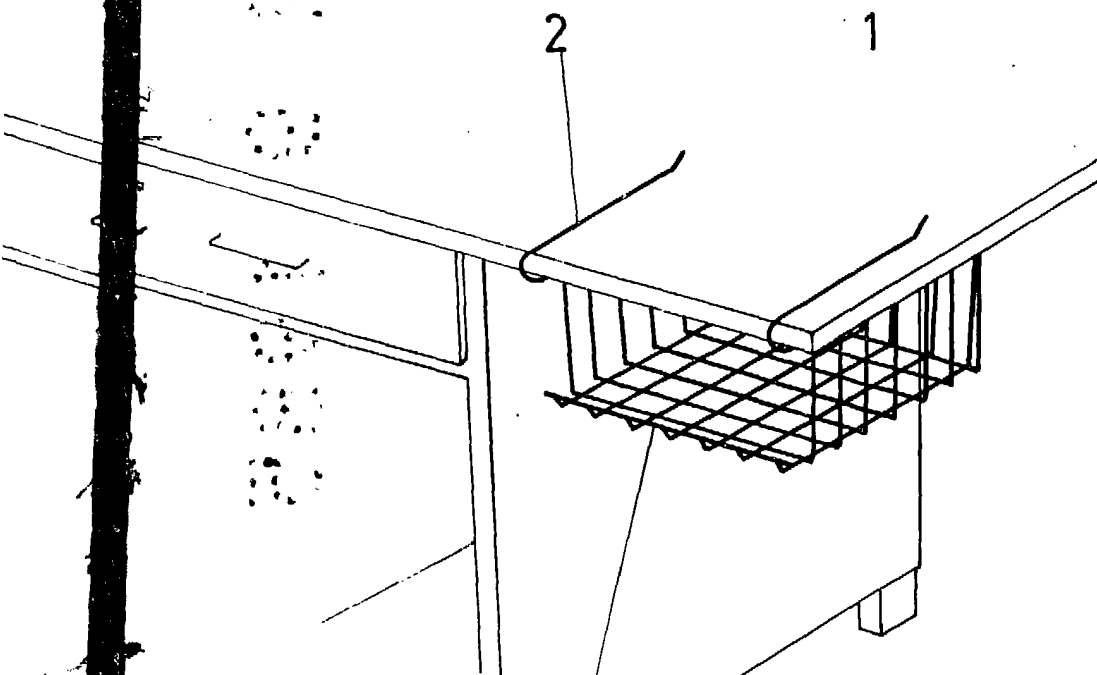

FIG. 2



1

MADRID , 12-SEPTIEMBRE-1985

EL AGENTE OFICIAL

FERNANDO ALVAREZ

13