



ESPAÑA

(19) ES (11) (21) (22)	NUMERO 288968	(10) Y
	FECHA DE PRESENTACION 10 SET. 1985	

MODELO DE UTILIDAD

1 - FEB. 1986

(30) PRIORIDADES:		
(31) NUMERO	(32) FECHA	(33) PAIS

(47) FECHA DE PUBLICIDAD	(51) CLASIFICACION INTERNACIONAL Int. Cl. E 04 G 1/02
--------------------------	---

(54) TITULO DE LA INVENCIÓN
"ANDAMIO DE BASTIDORES PREFABRICADOS"

(71) SOLICITANTE (S)
Don Miguel Hermida Martín y Don Dietmar Ruhe

DOMICILIO DEL SOLICITANTE
Münhlenfeld 1-5303 Bornheim-4 R.F. Alemana y Bernard Eyberg Str.9 - 5060 Berg-Gladbach 3 R.F. Alemana (Respectv.)

(72) INVENTOR (ES)
Los mismos.

(73) TITULAR (ES)
Los mismos.

(74) REPRESENTANTE
José Ramón Trigo Pérez 306-9

MEMORIA

El presente registro de Modelo de Utilidad se refiere, como su enunciado indica, a un andamio de bastidores prefabricados, de acuerdo con la descripción detallada que -
5 del mismo se realiza, debiendo interpretarse siempre este concepto en su más amplio sentido, nunca en el limitativo o restrictivo.

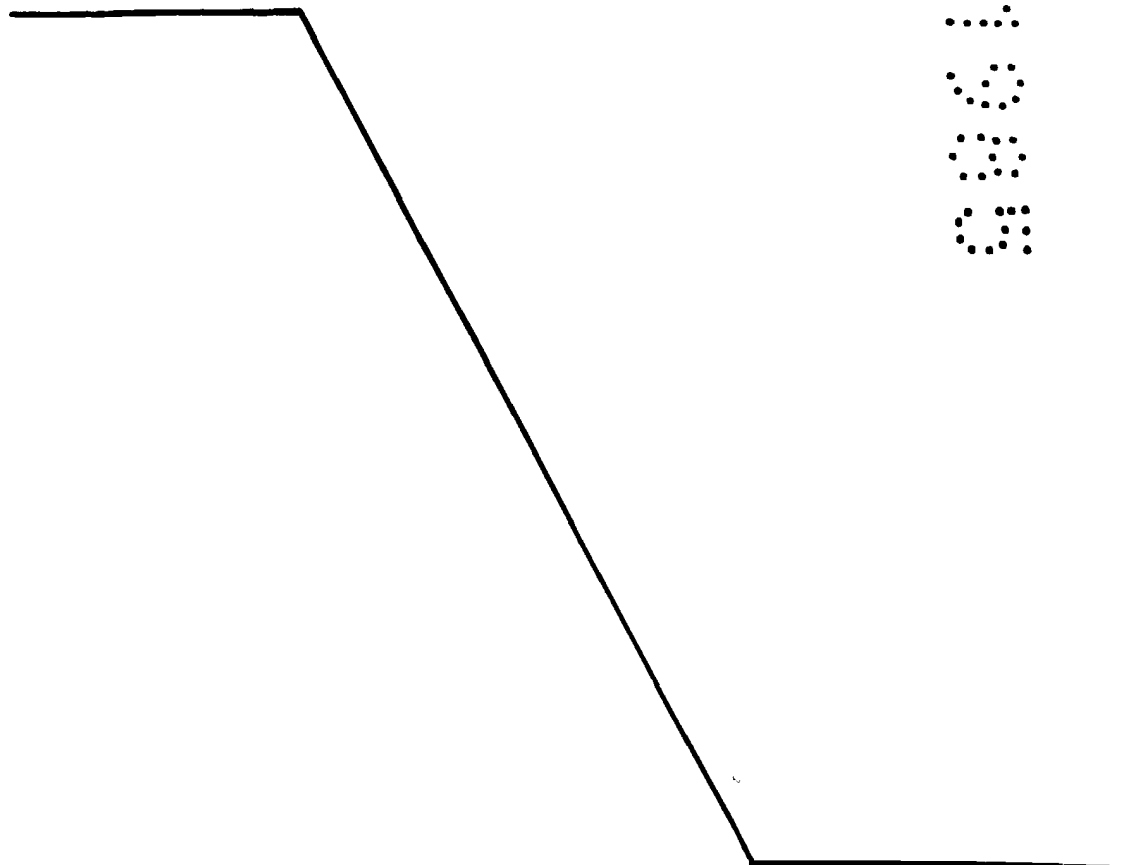
Por la conformación, disposición y calidades de los -
10 elementos que intervienen en la formación de dicho andamio de bastidores prefabricados, así como por la función específica de todos y cada uno de ellos, junto con la novedad que el mismo ofrece, puede disputársele como medio o elemento de franca eficacia a los fines a que es destinado, haciéndose acreedor, por todo ello, a los privilegios que, para los de su clase y condición, otorga el vigente Estatuto de la Propiedad Industrial, los cuales vienen a demandarse, bien expresamente, por medio de esta petición de amparo legal.

El invento concierne a un andamio de bastidores tubulares de acero prefabricados. El montaje en sentido vertical está basado en una unión macho-hembra. En el sentido horizontal por mediación de pasarelas de acero o madera -
20 que llevan montadas en sus extremos garfios, cuya forma interior corresponde a la configuración exterior del larguero horizontal superior, que está montado entre los dos largueros verticales en donde estos dos garfios encajan, y, por pasamanos que se montan en las clavijas basculantes -
25 montadas en la parte interior de los largueros verticales. El bastidor está compuesto de dos largueros tubulares verticales que se encuentran unidos entre sí a través de dos
30 largueros horizontales situados en los extremos de los largueros verticales. El larguero horizontal superior es al mismo tiempo soporte para los garfios que están dispuestos en las pasarelas, y el larguero horizontal inferior impide,
35 una vez realizada la unión macho-hembra, un desmontaje inin

la clavija basculante -7- que consta de tres componentes, un cuerpo cilíndrico -7-, que en uno de sus extremos está taladrado, a través de este taladro está introducido el perno imperdible -10- y la lengua basculante -8- que está igualmente taladrada con un diámetro superior al perno -10- con lo cual permite una determinada rotación sobre el eje dado por el perno -10-.

La figura 4ª muestra una vista en planta de la clavija basculante -7-, con un corte longitudinal -9- en uno de sus extremos, la lengua basculante -8- y el perno de unión -10-.

Descritas, por manera suficiente, la finalidad y naturaleza de este Modelo de Utilidad, solo resta hacer constar expresamente que, cualquier modificación de detalle que se introduzca en el mismo, se considerará incluida dentro de esta protección, en tanto en cuanto no altere, cambie o modifique esencialmente su finalidad característica.



N O T A

Por el Modelo de Utilidad a que se refiere la presente Memoria, se REIVINDICA:

5 1º.- Andamio de bastidores prefabricados, caracterizado por comprender dos largueros verticales -1-, que muestran en uno de sus extremos un macho -2- y que se encuentran unidos entre sí a través de dos largueros horizontales -3-, uno superior, que al mismo tiempo sirve de apoyo para los garfios -5- dispuestos en las pasarelas, y el otro larguero horizontal inferior -4-, que una vez realizada la unión macho-hembra, impide un desmontaje inintencionado de los citados garfios -5-.

15 2º.- Andamio de bastidores prefabricados, según la reivindicación anterior, caracterizado por comprender una clavija basculante que consta de tres componentes; un cuerpo cilíndrico -7-, que en uno de sus extremos muestra un corte longitudinal -9- con taladro; un perno imperdible -10-, y, una lengua basculante -8-, que muestra un taladro superior al diámetro del perno imperdible -10-, cuyo perno ejerce las veces de eje sobre el cual gira la mencionada lengua basculante -8-.

20 3º.- "Andamio de bastidores prefabricados".

Tal y conforme se ha descrito en la Memoria que antecede, ilustrado en los planos que se acompañan, y, a los fines que se han especificado, bien determinadamente.

25 Consta esta Memoria de cinco hojas, tamaño folio, escritas a máquina por una sola cara y a dos espacios.

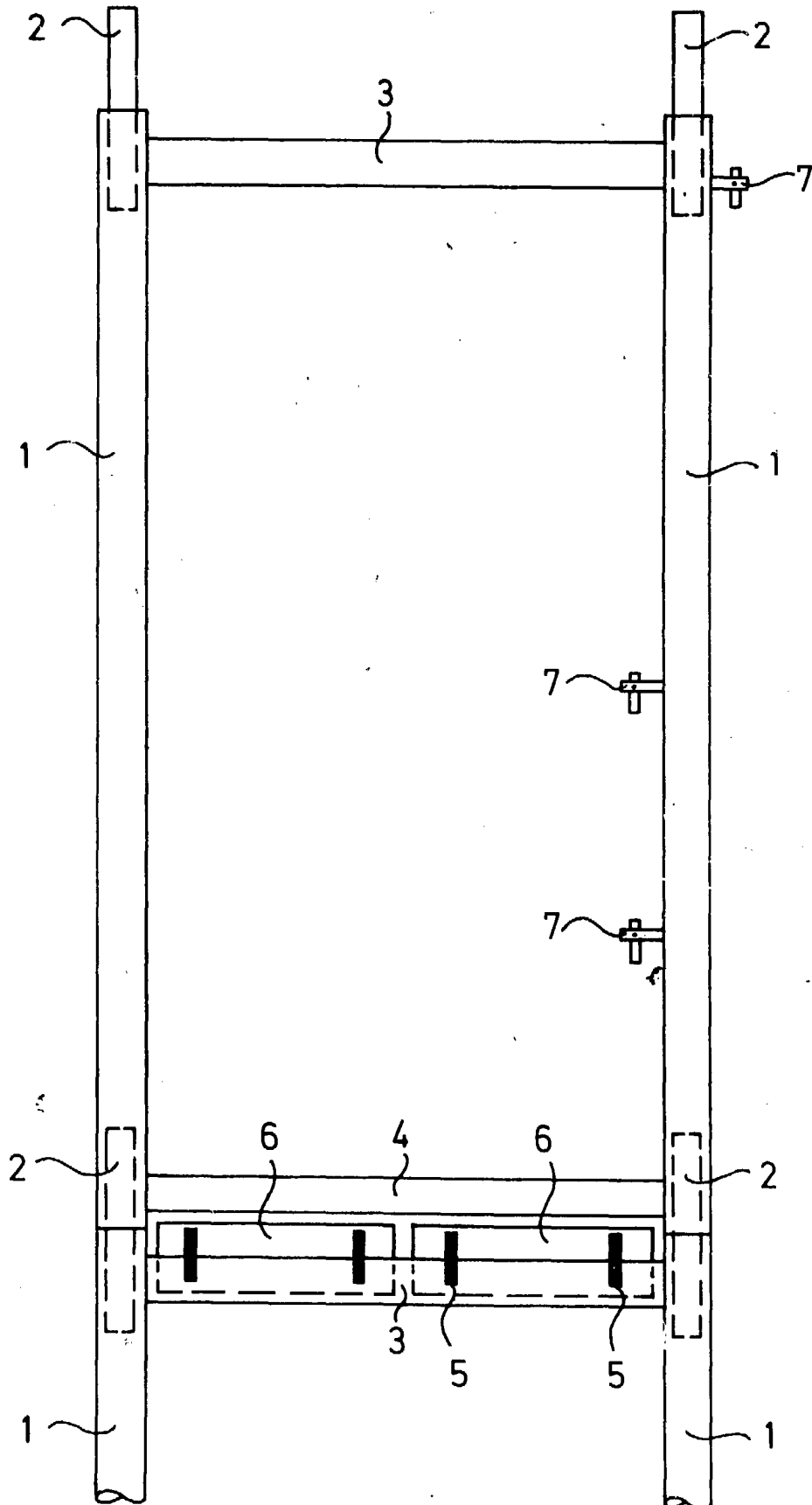
Madrid, 10 SET. 1985

D. MIGUEL HERMIDA MARTIN
D. DIETMAR ROHE

P.A.

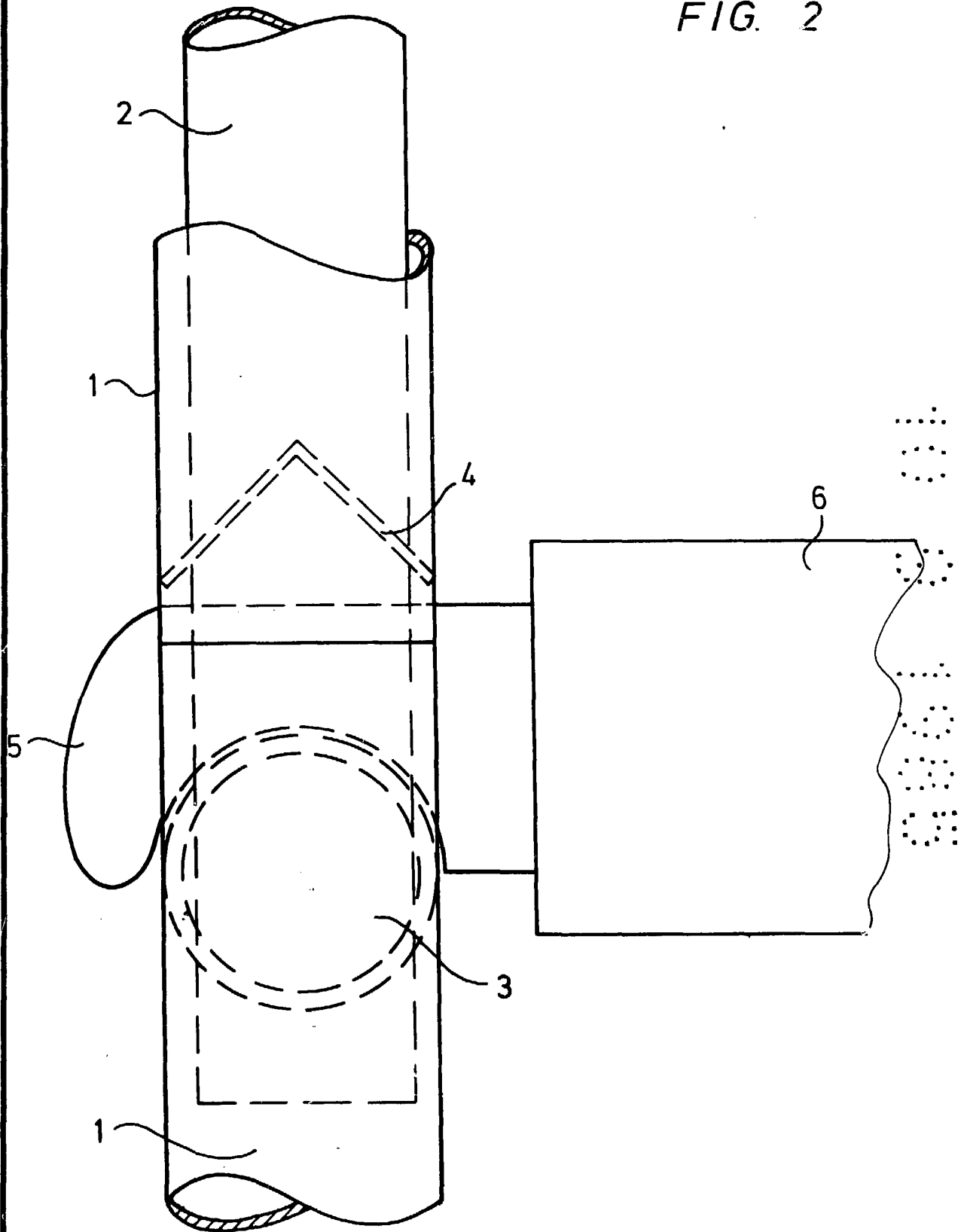


FIG. 1



-Escala variable-

FIG. 2



-Escala variable-

Madrid 10 SET 1985

FIG. 3

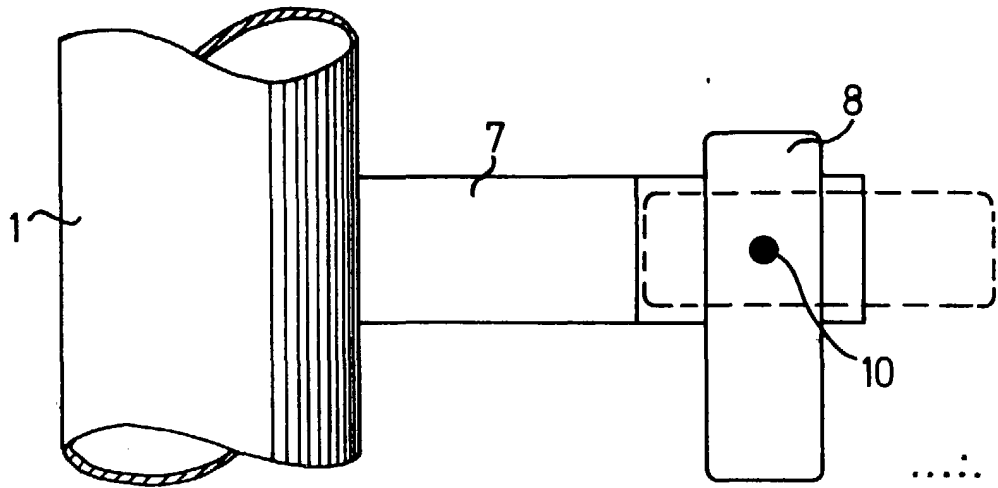
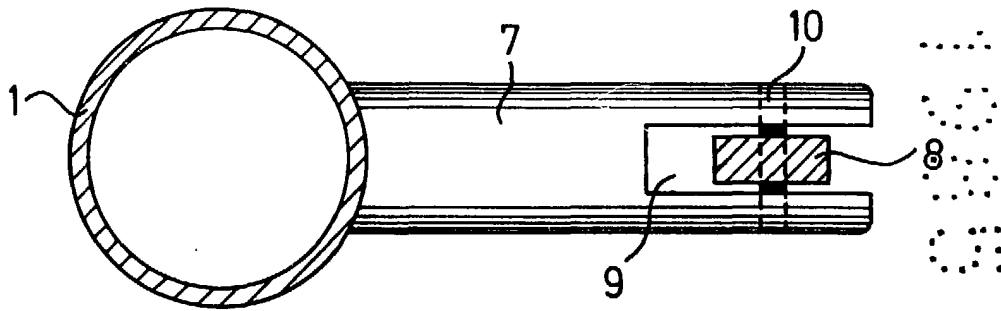


FIG. 4



-Escala variable-

Madrid, 10 SET, 1985