

19 ES	11 NUMERO 21	10 Y
	22 FECHA DE PRESENTACION 6 SET. 1985	



ESPAÑA

MODELO DE UTILIDAD

16 ENE. 1986

30 PRIORIDADES:	32 FECHA	33 PAIS
31 NUMERO		

67 FECHA DE PUBLICIDAD	51 CLASIFICACION INTERNACIONAL M. C. A. A21C 11/12
------------------------	---

64 TITULO DE LA INVENCION
"UTIL PARA MARCAS Y CORTAR PRODUCTOS DE REPOSTERIA"

71 SOLICITANTE (S)
DON CARLOS DORMIDO GARCIA DE QUEVEDO.

DOMICILIO DEL SOLICITANTE
SEVILLA - Virgen de la Cinta, 29-4º-D.

72 INVENTOR (ES)
el solicitante

73 TITULAR (ES)
DON CARLOS DORMIDO GARCIA DE QUEVEDO.

74 REPRESENTANTE
M.V.DE LA TORRE 003(5)

-Memoria Descriptiva-

La presente solicitud de modelo de utilidad, concierne como su enunciado indica, a un útil para marcar y -
cortar productos de repostería, de acuerdo con la descrip-
5 ción detallada que del mismo se realizará, debiendo de inter-
pretarse todos sus conceptos en su más amplio sentido.

Este nuevo útil para repostería, estará especial-
mente destinado para marcar y cortar sobre grandes superfi-
cies de masa en las que se haga necesario el obtener múlti-
10 ples unidades iguales, como puede ser por ejemplo el caso -
de los conocidos "tocinos de cielo", o similares. Para ello
el mismo estará constituido por un bastidor dotado de asas,
y de una serie de celdillas de borde perfilado que constitu-
yen la base y que forman unas cavidades todas iguales, las-
15 cuales al ser colocadas sobre la masa y presionadas sobre -
la misma determinarán primero el marcado y luego el cortado,
con lo que se consigue un producto final perfectamente acaba-
do en cuanto a su uniformidad, y ello con una gran rapi-
dez, dado que en el modelo escogido para la ilustración de-
20 ésta invención se obtienen simultáneamente veinticuatro uni-
dades de producto, lo cual no es limitativo para que se pue-
dan construir con mayores o menores capacidades.

La utilización del útil, no estará exclusivamente
reservada a la industria repostera, sino que por su simpli-
25 cidad y funcionalidad podrá ser igualmente en plan domésti-
co.

Para la debida comprensión de éste objeto, se acom-
pañá a la presente memoria descriptiva, una hoja de planos,
en la que a título de ejemplo se representan todas y cada -
30 una de las partes que lo forman.

En la citada hoja de planos, se representa una perspectiva del útil, en la que aparecen referenciadas las siguientes partes principales:

El útil que preferentemente será de acero inoxidable, no obstante también se podrá construir en otros metales o aleaciones, así como en material plástico, estando el mismo construido sobre la base de un bastidor general rectangular -1- con toda su parte interna -2- vaciada, lo que convierte al bastidor en un simple marco periférico. Sobre los lados mayores de dicho marco se hallarán dispuestas un par de asas transversales -3-, las cuales presentarán unos extremos escuadrados -4- que serán los que apoyarán directamente sobre el marco, el cual se hallarán soldados, quedando por tanto las asas elevadas en relación al plano superior del bastidor, lo cual crea el espacio necesario para el paso de los dedos del usuario.

Bajo el citado bastidor -1-, se hallan fijadas por soldadura una serie de láminas -5-6- de proyección vertical, las cuales se entrecruzan en forma perpendicular formando unas especie de celdillas o espacios vacíos -7-, quedando dichas láminas en sus puntos de conjunción, encajadas entre sí. Las celdillas citadas originan una pluralidad de formas cúbicas huecas, las cuales se constituyen en el elemento de la utilización del útil, en moldes unitarios.

La base del útil apreciada desde su inferior presentara la forma de una retícula con espacios cuadrangulares delimitados entre unos bordes cortantes que corresponden a los perfiles de las láminas -5-6-.

Para la utilización racional del útil, y una vez la masa a cortar dispuesta sobre la superficie plana apro

piada, se procederá a coger este con ambas manos del usua -
rio, una sobre cada asa -3-, apoyándolo sobre la citada ma -
sa, de forma que primero la marque, para despues y por pre -
sión, la corte, estableciéndose tantas unidades de produc -
5 tos como celdillas -7-, presente el útil (veinticuatro en -
la figura, representada en el plano adjunto), para seguida -
mente retirar el mismo, no teniendo yá más que recoger las -
porciones obtenidas.

10 Descrita suficientemente la naturaleza del modelo,
se hace constar expresamente que cualquier modificación de -
detalle que se introduzca en el mismo, quedará incluida den -
tro de ésta protección, en tanto que no altere o modifique -
esencialmente su finalidad característica.

N O T A

15 Por último, se declaran de novedad y utilidad, las
siguientes:



-REIVINDICACIONES-

1ª.- Util para marcas y cortar productos de repostería, ca-
racterizado esencialmente porque el mismo está constituido-
por un bastidor plano con su interior hueco que adopta forma
5 de marco periférico rectangular, llevando su plano superior,
un par de asas transversales paralelas y cuyos extremos es-
tan rematados en forma escuadrada, siendo estos los que apo-
yan y quedan fijados por soldadura sobre los lados mayores-
del bastidor, mientras que en la parte inferior del basti-
10 dor y fijadas igualmente por soldadura al mismo, se sitúan-
una serie de láminas de proyección vertical que discurren -
tanto en sentido longitudinal como transversal entrecruzán-
dose perpendicularmente, quedando en sus puntos de contacto
encajadas las unas sobre las otras, y formando entre las -
15 mismas una retícula que origina espacios cúbicos huecos de-
limitados por lados cortantes que corresponden a los bordes
de las láminas.

2ª.- "UTIL PARA MARCAS Y CORTAR PRODUCTOS DE REPOSTERÍA".-

Consta la presente memoria descriptiva de cinco -
hojas, numeradas y mecanografiadas por una sola cara a las-
que se le acompañan una de planos para su mejor comprensión.

Madrid,

M. V. DE LA TORRE
P. P.
Emilio García Arceaga

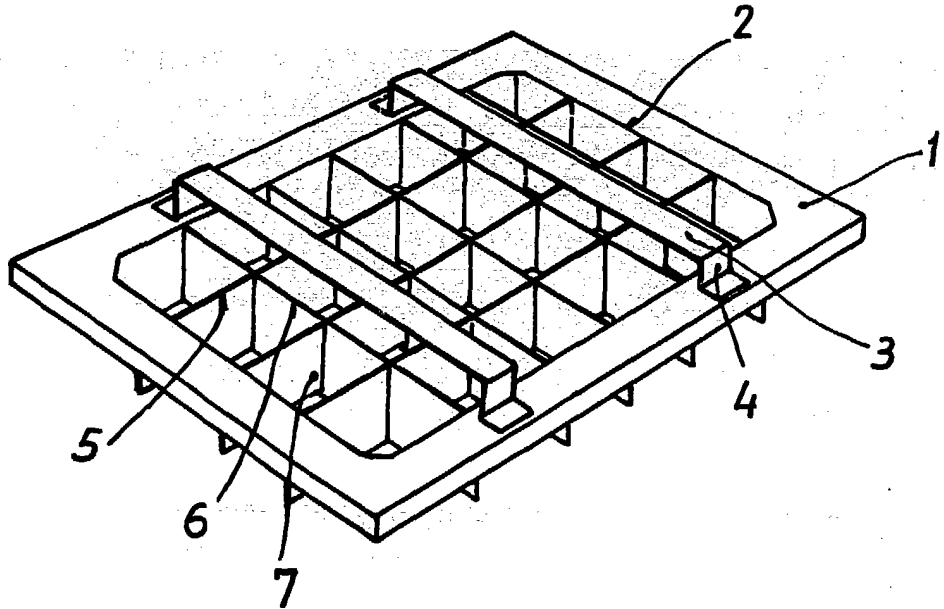

Escala variable

Madrid

6 SET. 1985

M.V. DE LA TORRE
P.P.

Emilio García Arteaga

T.