

(19) ES (11) (21) (22)	NUMERO 288792	(10) Y
	FECHA DE PRESENTACION 22 AGO. 1985	



ESPAÑA

MODELO DE UTILIDAD

16 ENE. 1986

(30) PRIORIDADES:	(32) FECHA	(33) PAIS
(31) NUMERO		

(47) FECHA DE PUBLICIDAD	(51) CLASIFICACION INTERNACIONAL
	Int. Cl. G07F 9/00

(54) TITULO DE LA INVENCIÓN

DISPOSICION DE ELEMENTOS COMPONENTES DE UN MUEBLE PARA MAQUINAS TRAGAPERRAS.

(71) SOLICITANTE (S)

ARAGONESA DE RECREATIVOS, S.A. ARESA

DOMICILIO DEL SOLICITANTE

Fray Luis Urbano, nº 1, local 2, 50002 ZARAGOZA.

(72) INVENTOR (ES)

(73) TITULAR (ES)

(74) REPRESENTANTE

D. ANTONIO GARCIA BRAVO.

El presente Modelo de Utilidad se refiere a una disposición de elementos componentes de un mueble para máquinas tragaperras.

5 Esta disposición permite modificar la consola para adaptarla a nuevos cuadros de juegos y, de otra parte, el fácil recambio de circuitos impresos del monitor como los de la unidad central de procesos, así como las placas de admisión de corriente.

10 La consola va dispuesta en la parte central delantera y al pie del cuadro de exposición de juegos.

15 La consola está configurada por un cuerpo que en sección transversal muestra forma angular definido por las caras frontal y superior correspondientes, encontrándose la cara frontal rematada por su zona extrema longitudinal en una conformación arqueada curvocóncava, en cuya cara superior, y en la parte central de la misma, se fija convenientemente una pieza guía.

20 Esta pieza guía presenta en sección forma de U invertida, una de cuyas ramas verticales presenta por su extremo libre una prolongación plana por medio de la cual la pieza asienta y se fija a la cara superior de la conformación arqueada extrema de la cara frontal de la consola.

25 La cara superior de la consola presenta una escotadura o canal central rectangular longitudinal que presenta en su parte central un ensanchamiento definido por dos aberturas semicircunferenciales enfrentadas.

30 En la escotadura citada y por la parte central correspondiente con el ensanchamiento de la misma, se introducen pulsadores y mandos que discurren por el interior de la escotadura rectangular, con posibilidad de fijarles en cualquier punto de la escotadura, según resulte aconsejable en conformidad con el

tipo de juego que se desee programar la máquina.

Para introducir unos y cambiar otros pulsadores o mandos se introduce la parte inferior roscada de cada uno a la que se acopla la tuerca y arandela por la parte central de mayor anchura de la canal, haciéndolos discurrir por la canal hasta situarlos en el punto elegido, en donde se fijarán por medio de la tuerca mencionada.

La colocación de la consola sobre el mueble se consigue por medio de la pieza en forma de U invertida citada, la cual reposará sobre la arista superior de un panel frontal, mientras que los laterales de la consola descansarán sobre los bordes superiores de sendos paneles acodados a la cara interior de los costados del mueble.

Una vez colocada la consola su fijación al mueble se realiza por medio de sendas palancas de movimiento retráctil sujetas una a cada lado de los paneles citados, quedando ambas enfrentadas entre sí, y a su vez enfrentados sus extremos superiores o libres, que adoptan forma de uñas cóncavas, a otras uñas convexas sujetas interiormente a los extremos de la consola en la superficie superior de la misma.

Para la manipulación en los circuitos del monitor como unidad central de procesos o sistema de admisión van montados solidariamente, unos sobre una placa de material rígido y ligero ubicada horizontalmente a media altura del mueble, y otra verticalmente a un costado del mismo. Ambas placas discurren entre dos guías o rieles que facilitan el deslizamiento para situarlas en zonas de fácil manejo.

Con el objeto de comprender más fácilmente el objeto de la invención, a continuación se describe un ejemplo práctico de realización meramente enunciativo y en ningún caso li-

mitativo de la misma, todo ello tal y como se muestra en los dibujos adjuntos; en los que:

La figura 1 muestra una vista en perspectiva del lugar de ubicación de la consola.

La figura 2 muestra una vista en perspectiva de la consola.

La figura 3 muestra una vista en sección vertical de la parte posterior del mueble.

De acuerdo con las figuras; el mueble 1 de la máquina tragaperras, que se representa parcialmente en la figura 1, presenta acoplada en su parte central la consola 2.

La consola 2, está definida por una superficie frontal 3 rematada inferiormente por una superficie curvoconvexa 4 sobre la que se fija centralmente, en su cara 5, una guía 6 de sección en U invertida.

La superficie frontal 3 se prolonga superiormente en una superficie 7 que forma con la anterior un ángulo obtuso.

En la superficie 7 aparece practicada una escotadura central rectangular 8 en cuya parte central presenta un ensanchamiento 9.

La superficie 7, en su zona extrema longitudinal, está rematada por una porción plana e inclinada 10.

En las zonas extremas enfrentadas de menor anchura de la superficie 7 emergen por su cara inferior dos uñas centrales 11.

En la zona de acoplamiento de la consola al mueble, aparecen en este último, unos paneles laterales 12 enfrentados e interiores que soportan los extremos 13 de laterales de la consola, que se fija desmontablemente al enganchar las palancas retráctiles 14, colocadas en los paneles laterales 12, a las

uñas 11 antes citadas, a las que se tiene acceso para su manejo a través de la abertura frontal 15 del mueble, que se cierra con una puerta, no representada.

La parte anterior y frontal de la consola se acopla al borde 16 a través de la guía 6, mientras que la superficie inclinada 10 ajusta en la parte inclinada 17 del mueble.

En la escotadura 8 se introduce por su ensanchamiento 9 pulsadores 18, los cuales se deslizan por la escotadura fijándose cada uno de ellos por medio de su tuerca y arandela correspondiente.

En la figura 3 se representa cómo los paneles o planchas 19 y 20 se acoplan deslizantemente en los respectivos rieles 21 y 22 que facilitan el deslizamiento hacia el exterior en busca de ángulos de fácil acceso.

Descrita suficientemente la naturaleza del invento, así como la manera de realizarlo en la práctica, debe hacerse constar que las disposiciones anteriormente indicadas son susceptibles de modificaciones de detalle en cuanto no alteren su principio fundamental.

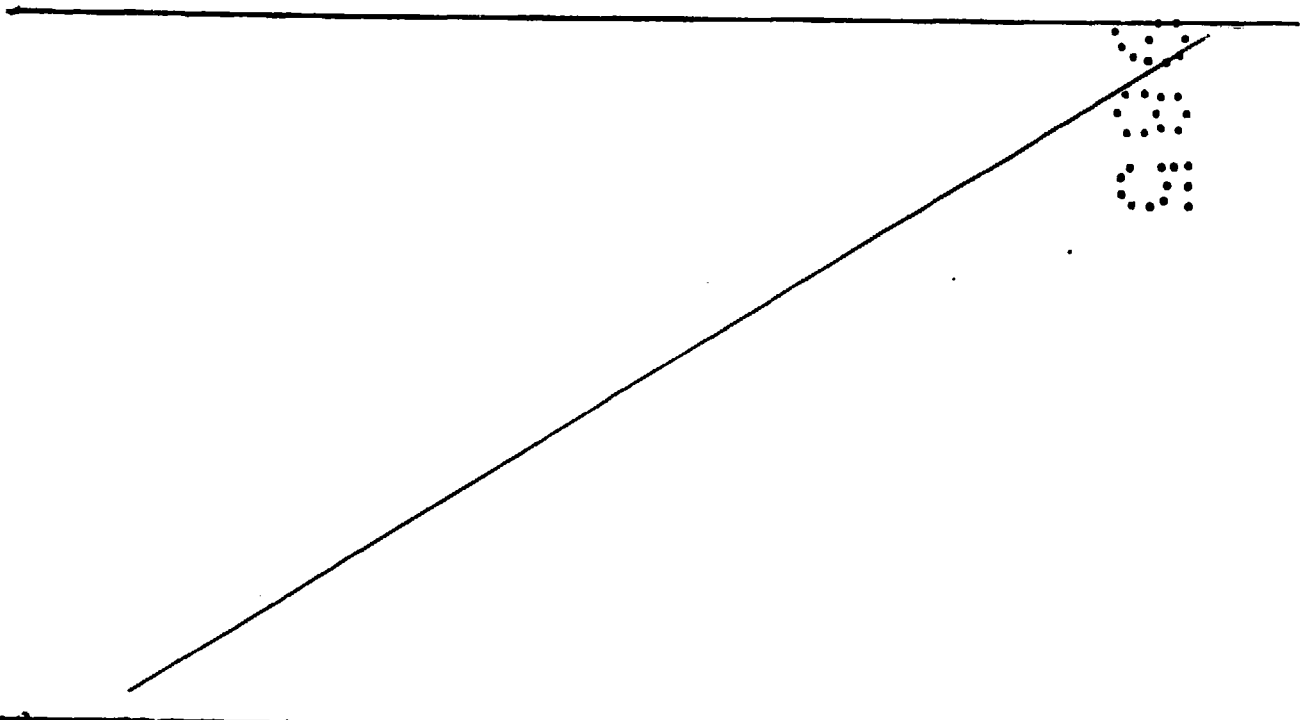

5

10

15

- REIVINDICACIONES -

5 1.- Disposición de elementos componentes de un
mueble para máquinas tragaperras, dotada de una consola en la par-
te frontal del mueble al pie del cuadro de exposición de juegos;
10 caracterizada porque la consola está constituida por una pieza que
presenta una superficie frontal por cuya cara interior y en su
zona extrema se fija un elemento a modo de canal, mientras que
dicha superficie frontal se prolonga superiormente por una super-
ficie plana de igual longitud dotada en sus extremos laterales de
15 uñas enfrentadas que cooperan en el acoplamiento y fijación de
la consola con palancas retráctiles localizadas en paneles latera-
les interiores del mueble, todo ello de manera que la consola se
monta por medio del elemento en forma de canal en el borde supe-
rior frontal del mueble, mientras que la forma perimetral de los
paneles y borde frontal superior cooperan en un acoplamiento per-
fecto de la consola en la parte frontal del mueble; la consola
en su superficie superior presenta una escotadura o canal rectan-
20 gular central la cual está dotada, en su zona central, de un en-
sanchamiento que facilita el acoplamiento y fijación de pulsado-
res en dicha escotadura; y porque en el mueble van montadas desli-
zantemente, sobre rieles, dos placas, una horizontal en la parte
central y la otra vertical en la zona de un costado del mueble,
cuyas placas permiten la manipulación en los circuitos del moni-
tor, unidad central de procesos o sistema de admisión.

25 2.- Disposición según la reivindicación 1, ca-
racterizada porque el elemento a modo de canal presenta en sección
forma general de U invertida.

30 3.- Disposición según la reivindicación 1, ca-
racterizada porque la zona extrema longitudinal y superior de la
consola es inclinada y asienta sobre la superficie de igual incli-

nación localizada en el borde frontal superior correspondiente del mueble.

4.- Disposición según la reivindicación 1, caracterizada porque el mueble presenta una abertura frontal a través de la cual se tiene fácil acceso en el montaje y desmontaje de la consola; y porque dicha abertura se cierra con una puerta.

5.- Disposición de elementos componentes de un mueble para máquinas tragaperras, tal y como queda sustancialmente descrito en la presente memoria e ilustrado en los dibujos adjuntos.

Esta Memoria consta de 6 hojas escritas a máquina por una sola cara.

Madrid, 22 AGO. 1985.

ARAGONESA DE RECREATIVOS S.A.
ARESA

ANTONIO GARCIA BRAVO
p. p. Valentin Baños Treceño

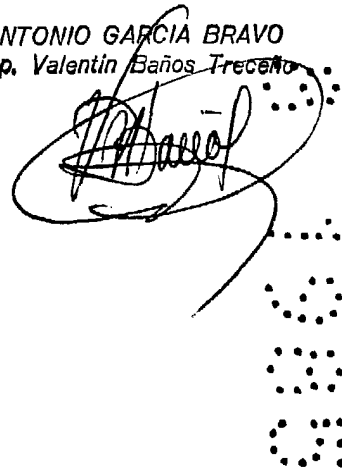

The block contains a handwritten signature in dark ink, which appears to be 'Antonio García Bravo'. The signature is written over a circular stamp that contains a grid of small dots, forming a circular pattern. The signature is written in a cursive style.

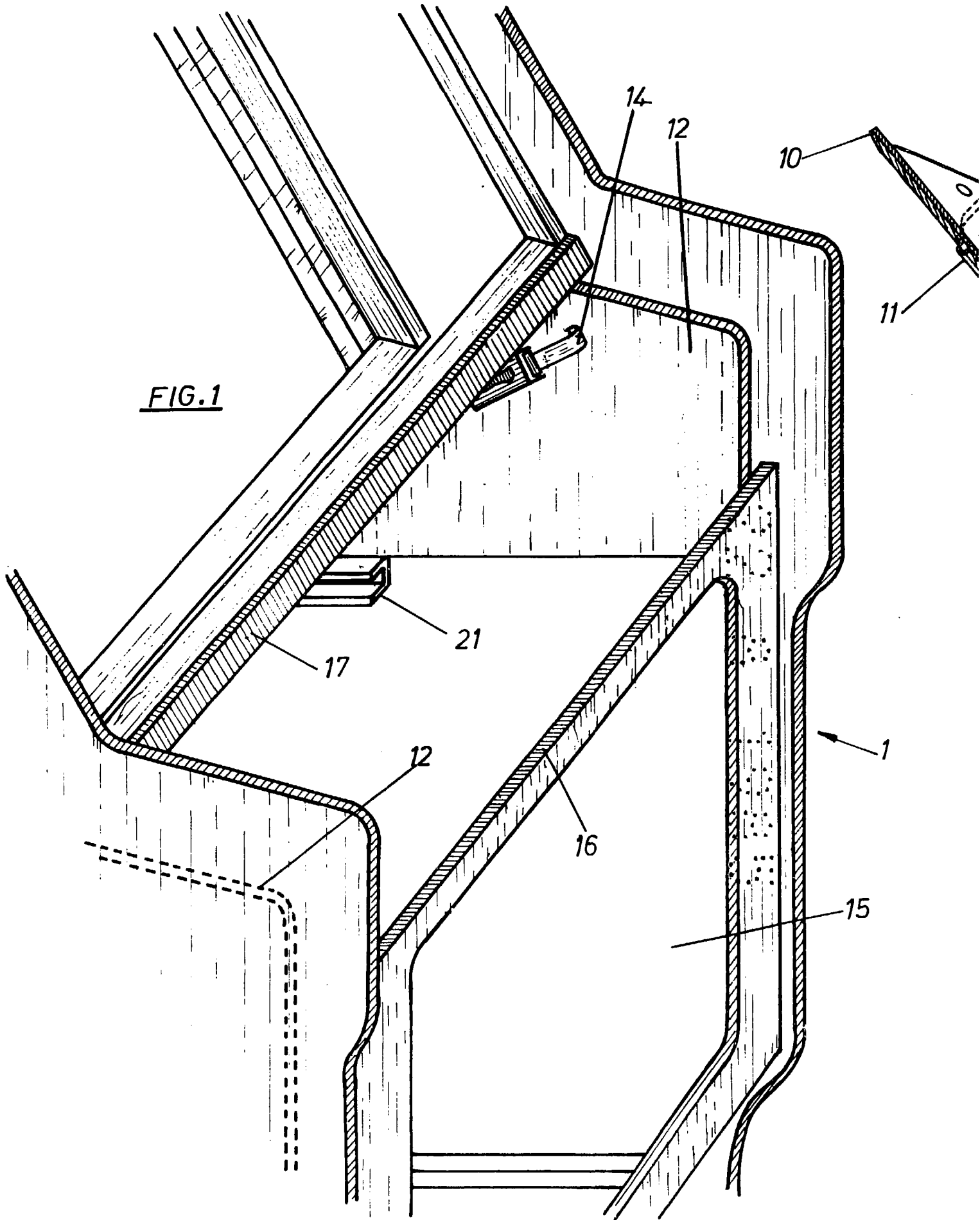
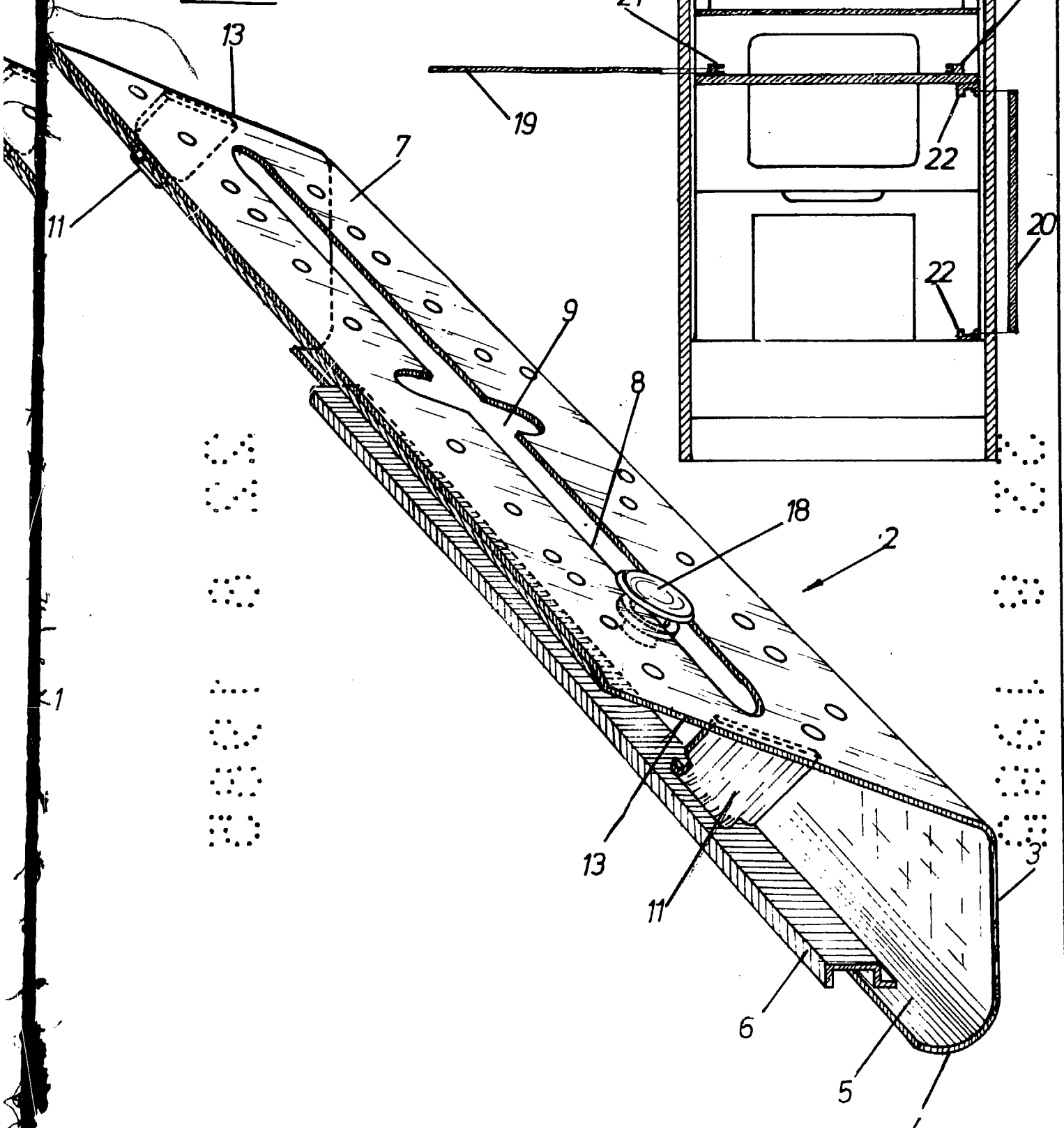

FIG. 2

FIG. 3



MADRID,

22 AGO. 1985

ANTONIO GARCIA BRAVO
P. P. Valentin Baños Tereño