

⑩ ES	⑪	NUMERO	⑩ Y
		288757	
⑫	⑬	FECHA DE PRESENTACION	
		21 AGO. 1985	



ESPAÑA

MODELO DE UTILIDAD

16 ENE. 1986

③① PRIORIDADES:	③② FECHA	③③ PAIS
③① NUMERO		

④⑦ FECHA DE PUBLICIDAD	⑤① CLASIFICACION INTERNACIONAL
	B42D15/00.....

⑤④ TITULO DE LA INVENCIÓN
SOBRE CONTINUO PERFECCIONADO

⑦① SOLICITANTE (S)
GRAFICARTON S.A.

DOMICILIO DEL SOLICITANTE
Pol. Ind. de la Carretera Amarilla C/ L, 53-54 SEVILLA

⑦② INVENTOR (ES)

⑦③ TITULAR (ES)
GRAFICARTON S.A.

⑦④ REPRESENTANTE
D ^a M ^a VICTORIA MARTINEZ DE LA CONCHA CHAMORRO

MEMORIA DESCRIPTIVA

La presente invención, como su nombre indica, se refiere a un sobre continuo perfeccionado, de especial utilización en el envío de objetos adhesivos, o mejor dicho de objetos con una de sus caras tratadas, de tal manera que el pegado de dicha cara a la superficie que corresponda es por mojado, como por ejemplo sellos de correos y similares.

El envío de objetos adhesivos es un problema que no siempre tiene fácil solución, caso éste del envío a los filatélicos de los sellos de correos, una de cuyas caras es adhesiva.

Con el nuevo sobre objeto de esta invención, se dispone de un medio fácil y fiable de envío de estos objetos, siendo además, y debido a su configuración, susceptible de mecanizado para la impresión de todos los datos concernientes al destinatario.

Cada uno de los sobres que configuran la banda continua de sobres que nos ocupa, que se desvinculan tanto entre sí como de las bandas laterales perforadas por líneas perforadas o de debilitamiento,



se constituyen de un tramo adecuado de esta banda, que presenta una línea de doblez por su zona central.

5

La línea central de doblez antes mencionada, delimita dos partes, a una de las cuales, y por su borde, se dota de zonas de encolado para una vez doblado pueda pegarse con la parte inferior.

10

De todas maneras, en una cualquiera de estas partes o en las dos, se disponen uno o varios trozos de papel tipo vegetal pegados al sobre por tres de sus bordes, de forma que se configuran unas especies de bolsas donde se pueden alojar perfectamente los objetos adhesivos, lógicamente con sus correspondientes zonas adhesivas contactantes con este papel tipo vegetal.

15

20

25

Para completar más esta descripción, acompañamos a la presente Memoria Descriptiva, formando parte integrante de la misma, una hoja de dibujo, cuya única figura, representa el sobre que nos ocupa, con una sola porción de papel tipo vegetal, aunque como ya se ha dicho, se pueden pegar sobre el papel base tantas porciones como se deseen y quepan en esta superficie, además se ha representado desprovisto tanto



del resto de sobres que configuran la banda
continua, como de las zonas laterales perforadas.

5 En consecuencia, se constituye de
una base de papel que en su zona central
presenta una línea de doblez (1), configurándose de esta manera dos partes, la superior
(2) que dispone de zonas (3) con material
de pegado, para una vez doblado pegarse
10 con la parte inferior (4) para formar el
sobre.

Para formar la especie de bolsa
antes enunciada, se pegan sobre cualquiera
o en ambos lados de las partes 2 y 4, uno
15 o varios trozos (5) de papel tipo vegetal,
en la figura adjunta uno sólo en la parte
(4), pegados según las zonas de engomado
(6).

20 De esta manera, se obtiene un sobre
continuo fácil de mecanizar, dotado de
uno o varias especies de bolsas para el
envío de objetos adhesivos.

25 No se considera necesario hacer
más extensa esta descripción para que cualquier persona, perita en la materia, comprenda perfectamente cuales son las ventajas que de su realización industrial han de



derivarse.

5 Los materiales forma, tamaño y disposición de los elementos serán susceptibles de variación siempre y cuando ello no suponga una alteración a la esencialidad del invento.

10 Los términos en que se ha descrito esta memoria deberán ser tomados siempre en sentido amplio y no limitativo.

10

15

20

25

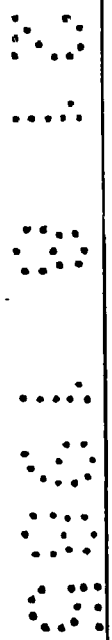

REIVINDICACIONES

5

10

15

20

1.- SOBRE CONTINUO PERFECCIONADO, que siendo de especial aplicación en el envío de objetos adhesivos tales como sellos de correos y del tipo en que el sobre forma banda continua con otros, e igualmente del tipo que se desvinculan tanto entre sí como de las zonas perforadas que todo este tipo de bandas suelen poseer, por líneas de perforado, esencialmente se caracteriza porque cada uno de los sobres que conforman la banda continua, presenta una línea de doblez en su zona central, originando dos partes, una de las cuales lleva provistos sus bordes de zonas de engomado para poder cerrar el sobre, así como en una o en las dos partes se pegan, por tres de sus bordes, uno o varios trozos de papel tipo vegetal que conforma una especie de bolsa para la recepción de los sellos con su cara engomada en contacto con el papel vegetal.



25

2.- SOBRE CONTINUO PERFECCIONADO, según queda descrito y reivindicado en la presente memoria que consta de siete

hojas todas ellas escritas a máquina por una sola de sus caras, y se representa en los dibujos que se acompañan.

5

Madrid, 21 AGO. 1985

D^a M^a VICTORIA MARTINEZ DE LA CONCHA CAMORRO

p.p.

10

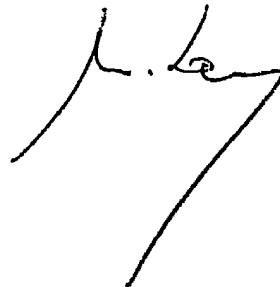

15

20

25

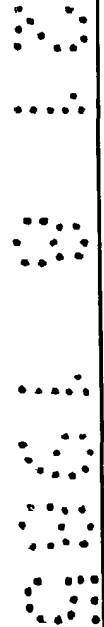

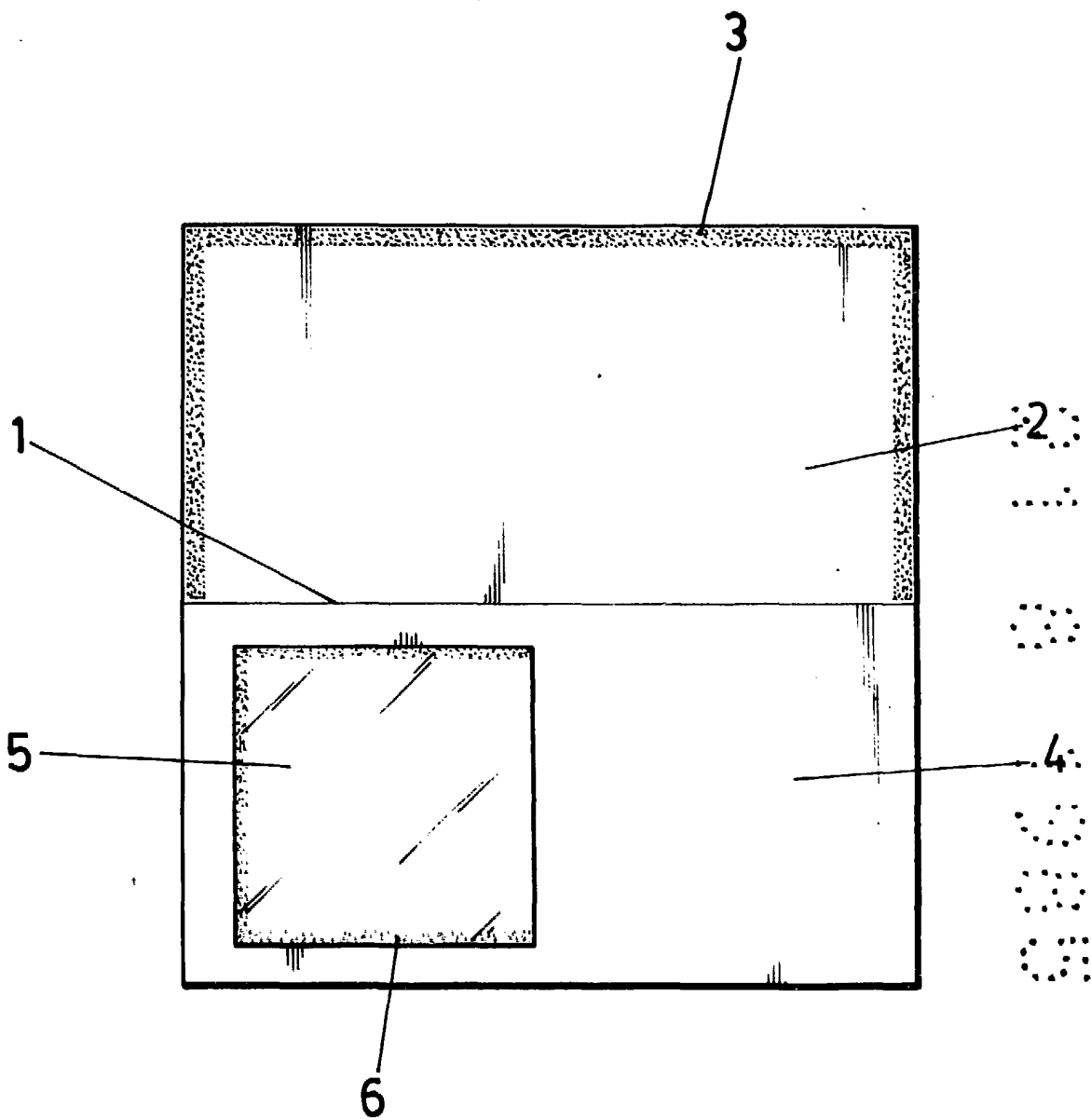

MADRID 21 AGO. 1950

ESCALA VARIABLE