

(10) ES (11) (21) (22)	NUMERO <b>288544</b>	(10) Y
	FECHA DE PRESENTACION <b>- 2 AGO. 1985</b>	



ESPAÑA

MODELO DE UTILIDAD

1- ENE. 1986

(30) PRIORIDADES: (31) NUMERO	(32) FECHA	(33) PAIS
----------------------------------	------------	-----------

(47) FECHA DE PUBLICIDAD	(51) CLASIFICACION INTERNACIONAL <b>Int. Cl. 42B 37/00</b>
--------------------------	---

(64) TITULO DE LA INVENCIÓN

"ENVASE TUBULAR PARA ELEMENTOS DELICADOS"

(71) SOLICITANTE (S)

MANDRILES DE CARTON, S.A. -MACASA-

DOMICILIO DEL SOLICITANTE

Bº Carabel, s/n.- HERNANI (Guipúzcoa)

(72) INVENTOR (ES)

(73) TITULAR (ES)

(74) REPRESENTANTE

D. MIGUEL ANGEL URIZAR BARANDIARAN (337/9)

ALB-109

1 Memoria descriptiva de un Modelo de Utilidad en exclusiva para España, que por "ENVASE TUBULAR PARA ELEMENTOS DELICADOS", se solicita por veinte años a favor de MANDRILES DE CARTON, S.A. -MACASA-, de acuerdo con las Leyes vigentes sobre Propiedad Industrial, pudiéndose, de acuerdo con los Convenios Internacionales sobre la materia, extender esta solicitud a otros países reivindicando la misma prioridad.

5 Cuando se desea envasar y transportar elementos delicados, sensibles, peligrosos, etc., se suele estudiar la forma de evitar los siguientes problemas:

10 a) que una caída deforme el envase y dañe el elemento envasado;

b) que las vibraciones o traqueteos del transporte o cualquier otro origen se transmitan al elemento envasado;

15 c) que las influencias térmicas se transmitan sin amortiguación al elemento envasado;

d) que la humedad o el agua pueda llegar al elemento envasado.

20 Todos estos problemas o inconvenientes son solucionados por el invento que preconiza un envase tubular para elementos delicados, caracterizado por constar de:

a) un cuerpo envolvente que consta de un tubo exterior dividido al menos en dos partes y al menos un tubo interior constituidos por varias capas de material celulósico de las que al menos las capas exteriores están asfaltadas y dos tapas de cierre;

25 b) elementos de material plástico alveolar moldeados interiormente con la forma del elemento delicado a envasar y exteriormente con la forma del cuerpo envolvente y englobando, al menos, parcialmente al elemento delicado.

30 También se caracteriza porque las capas de material celulósico se constituyen en espiral.

1 También se caracteriza porque las tapas de cierre son metálicas, pudiendo tener protuberancias adaptativas al elemento a envasar y cerrándose sobre los tubos de material celulósico.

5 También se caracteriza porque al menos uno de los tubos interiores tiene una longitud superior a la mitad del tubo exterior.

También se caracteriza porque las capas celulósicas son cartón y papel.

También se caracteriza porque las capas celulósicas se unen entre sí mediante adhesivos y asfaltos.

10 También se caracteriza porque el plástico alveolar es poliestireno expandido.

También se caracteriza porque el plástico alveolar es poliuretano expandido.

15 También se caracteriza porque los elementos de material plástico alveolar engloban totalmente al elemento delicado.

También se caracteriza porque en al menos una base de los tubos se dispone de un cuerpo de gomaespuma.

También se caracteriza porque el asfalto se impregna por la cara interna de las capas del tubo interior.

20 Por ello, el envase tubular para elementos delicados de la invención, constituye una novedad industrial, con características propias y ventajosas respecto a las soluciones conocidas que le hacen merecedor del privilegio de explotación exclusiva, a tenor de las Leyes vigentes sobre Propiedad Industrial.

25 Para comprender mejor el objeto de la presente invención, se representa en los planos una forma preferente de realización práctica, susceptible de cambios accesorios que no desvirtúen su fundamento.

30 La figura 1 es una vista de una sección en alzado del envase objeto del invento, en este caso, con un proyectil como elemento delicado.

1 El envase consta de un cuerpo envolvente (1) y un conjunto (2) de elementos de material plástico que engloban al proyectil (3).

5 El cuerpo envolvente (1) consta de un tubo exterior (4) dividido en dos semipartes y un tubo interior (5) que en este caso concreto tiene una longitud que supera la mitad de la del tubo exterior (4).

10 Cerrando superior e inferiormente a los tubos se dispone unas tapas (6) de material metálico que darán rigidez al conjunto del envase y evitarán su deformación ante una posible caída, ya que constituyen los únicos cantos del envase y por lo tanto la parte más probable a ser golpeada.

Las tapas (6) se unen en cierre a los tubos (4), (5) de un modo convencional y disponen de protuberancias (7) acordes con el objeto delicado a envasar.

15 Los tubos (4), (5) están fabricados por capas de material celulósico, papel y/o cartón, disponiéndose las capas de forma espiral. El material celulósico da al envase una cierta rigidez defendiéndolo en conjunto de los golpes.

20 Al menos las capas más exteriores de los tubos (4), (5) van asfaltados, con lo que se protege al proyectil de la humedad, de la lluvia e incluso si se diera la circunstancia de la caída del envase en el agua quedando sumergido.

El asfalto se impregna preferentemente por la cara interna de las capas en el caso del tubo interior (5).

25 El resto de las capas de celulosa se adhieren unas a otras con material adhesivo.

30 Entre el elemento (3) a transportar y los tubos (4), (5) se dispone un conjunto (2) de elementos de plástico moldeado, que exteriormente tome la forma del cuerpo envolvente (1) adaptándose a la configuración cilíndrica o de las bases e interiormente tomen la configuración o silueta del elemento (3) a envasar.

1 El material plástico moldeado puede ser poliestireno  
expandido, poliuretano expandido o cualquier otro plástico alveolar de carac-  
terísticas similares.

5 El conjunto (2) de elementos plásticos engloban al  
elemento a transportar de forma al menos parcial y preferentemente total.

Dependiendo de la silueta del elemento (3) a trans-  
portar, los elementos (2), que normalmente serán dos por cada sección de cir-  
cunferencia, serán uno o varios siguiendo el perfil longitudinal de dicho ele-  
mento (3). En este caso particular, el último elemento (2bis) es una sola pie-  
za en toda la circunferencia del proyectil (3).

Opcionalmente, también se puede disponer de un cuer-  
po (8) de gomaespuma, por ejemplo de poliester.

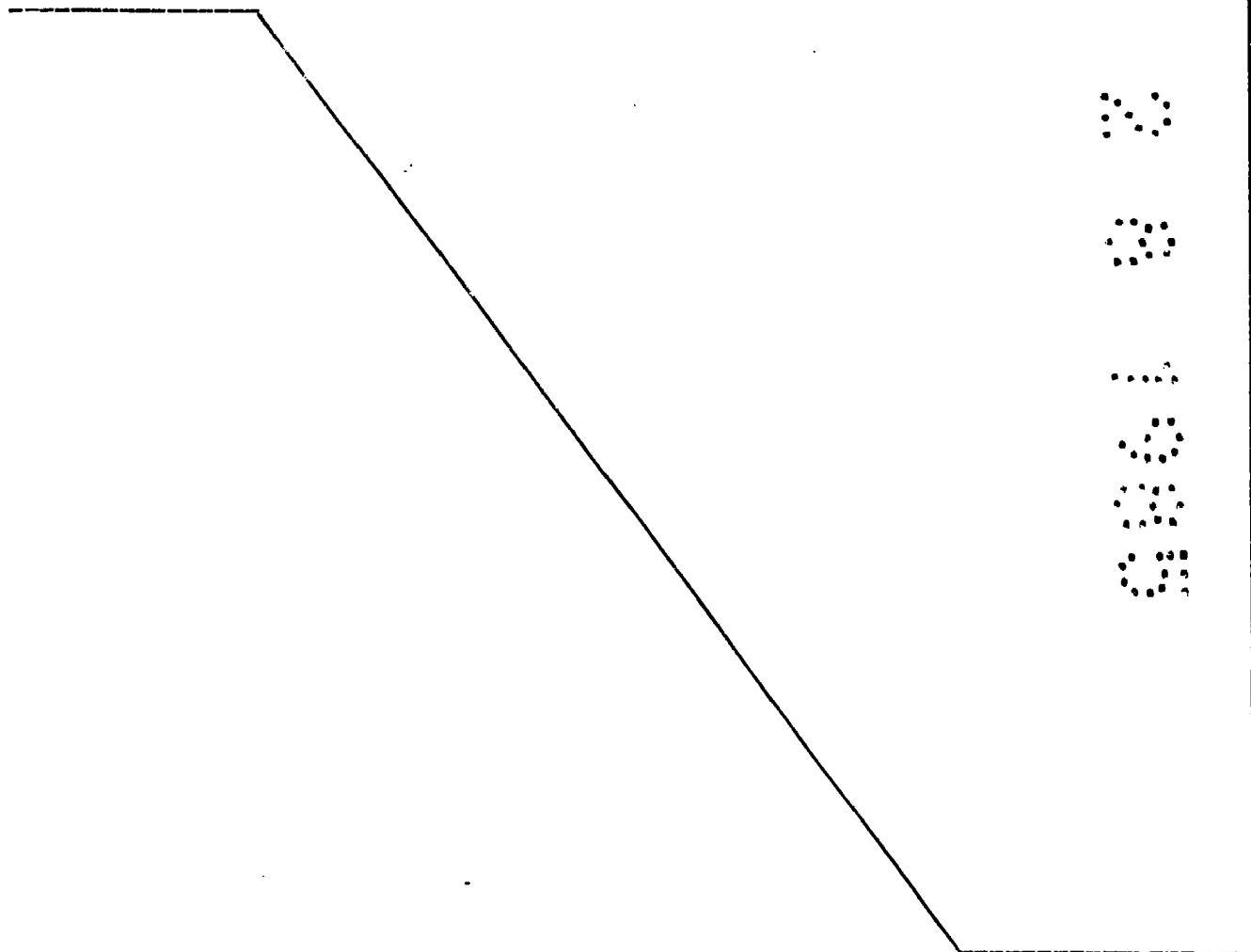

REIVINDICACIONES

1  
1.- Envase tubular para elementos delicados, caracterizado por constar de:

5 a) un cuerpo envolvente que consta de un tubo exterior dividido al menos en dos partes y, al menos un tubo interior, constituidos por varias capas de material celulósico de las que al menos las capas exteriores están asfaltadas y dos tapas de cierre;

10 b) elementos de material plástico alveolar moldeados interiormente con la forma del elemento delicado a envasar y exteriormente con la forma del cuerpo envolvente y englobando, al menos, parcialmente, al elemento delicado

2.- Envase tubular para elementos delicados, según reivindicación anterior, caracterizado porque las capas de material celulósico se constituyen en espiral.

15 3.- Envase tubular para elementos delicados, según reivindicaciones anteriores, caracterizado porque las tapas de cierre son metálicas pudiendo tener protuberancias adaptativas al elemento a envasar y cerrándose sobre los tubos de material celulósico.

20 4.- Envase tubular para elementos delicados, según reivindicaciones anteriores, caracterizado porque al menos uno de los tubos interiores tiene una longitud superior a la mitad del tubo exterior.

5.- Envase tubular para elementos delicados, según reivindicaciones anteriores, caracterizado porque las capas celulósicas son cartón y papel.

25 6.- Envase tubular para elementos delicados, según reivindicaciones anteriores, caracterizado porque las capas celulósicas se unen entre sí mediante adhesivos y asfaltos.

7.- Envase tubular para elementos delicados, según reivindicaciones anteriores, caracterizado porque el plástico alveolar es poliestireno expandido.

30 8.- Envase tubular para elementos delicados, según rei-

1 vindicaciones primera a sexta, caracterizado porque el plástico alveolar es poliuretano expandido.

5 9.- Envase tubular para elementos delicados, según reivindicación primera, caracterizado porque los elementos de material plástico alveolar engloban totalmente al elemento delicado.

10 10.- Envase tubular para elementos delicados, según reivindicación primera, caracterizado porque en, al menos, una base de los tubos se dispone de un cuerpo de gomaespuma.

11.- Envase tubular para elementos delicados, según reivindicaciones anteriores, caracterizado porque el asfalto se impregna por la cara interna de las capas del tubo interior.

12.- ENVASE TUBULAR PARA ELEMENTOS DELICADOS.

Tal como se ha descrito en la presente memoria de siete hojas y sus planos anexos.

15 Madrid, - 2 AGO. 1985

El Agente Oficial

MIGUEL ANGEL URIZAR BARANDIARAN  
P. P.

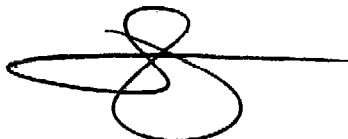
20 

25

30

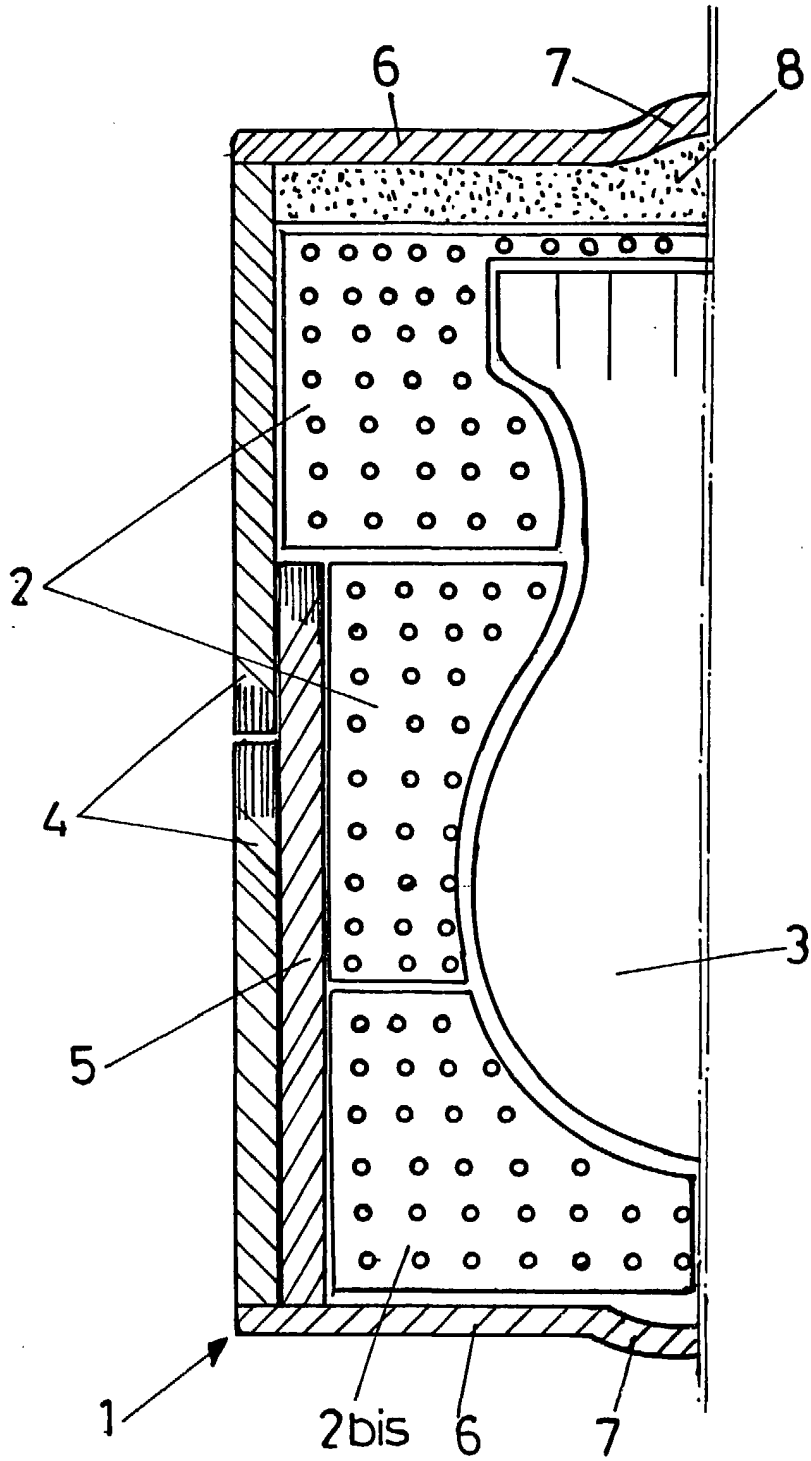

F-1

Escala variable  
Madrid - 2 AGO 1985  
El Agente Oficial

MIGUEL ANGEL URIZAR BARANDIARAN  
P. P.