

(19) ES (11) (12)	NUMERO 288519	(10) Y
	FECHA DE PRESENTACION 2 AGO. 1985	



ESPAÑA

MODELO DE UTILIDAD

16 MAR. 1986

(30) PRIORIDADES:	(31) NUMERO	(32) FECHA	(33) PAIS
-------------------	-------------	------------	-----------

(47) FECHA DE PUBLICIDAD	(81) CLASIFICACION INTERNACIONAL E04C 1/08
--------------------------	--

(54) TITULO DE LA INVENCIÓN

"Elemento perfeccionado para la construcción de edificaciones"

(71) SOLICITANTE (S)

M.K. PROMOCIONES EN MADERA S.A.

DOMICILIO DEL SOLICITANTE

c/. Pablo Alcover, 84, 2º - BARCELONA

(72) INVENTOR (ES)

(73) TITULAR (ES)

(74) REPRESENTANTE

DON JAIME ISERN CUYAS, Agente Oficial Propiedad Industrial

MEMORIA DESCRIPTIVA

El presente modelo de utilidad se refiere a un elemento perfeccionado para la construcción de edificaciones.

5. En la invención se ha ideado un elemento o tocho destinado para la construcción, el cual presenta unas peculiaridades que lo hacen ventajosamente práctico con respecto a las realizaciones actualmente conocidas en el mercado y destinadas para usos análogos, aportando además las precisas condiciones que permiten reducir los costes.

10. En líneas generales el elemento o tocho que se preconiza está constituido por un cuerpo paralelepípedo recto rectangular, de madera, plástico, aglomerado o cualquier material que reúna las adecuadas condiciones aptas para la función a que se destina.

15. Este cuerpo, cuyas medidas ideales serían 34x8x5 cms. 8x8x5 cms. y 26x8x5 cms., aunque dichas medidas, no deben considerarse limitativas, presenta la característica de disponer en las caras mayores sendas ranuras longitudinales descentradas hacia uno de los bordes y opuestas una a otra.

20. La función de estas ranuras es la de constituir un medio para el alojamiento de una pieza prefabricada, plana y más larga que ancha, preferentemente de madera rechapada, la cual constituye el nexo de unión entre los tochos, y facilitando su estanqueidad.

25. Es evidente que la antedicha unión se efectúa en

cooperación con el empleo de aglomerantes, tales como colas, que llenan las ranuras.

5. Con el fin de facilitar la explicación se acompaña a la presente memoria descriptiva de una lámina de dibujos en la que se ha representado un caso de realización que se cita a título de ejemplo.

En los dibujos:

10. La figura única, representa una vista en perspectiva del elemento o tocho, según el modelo, designado en general por -1-, el cual se caracteriza por presentar ranuras longitudinales -2- y -3- en las caras mayores, cuyas ranuras pueden o no alcanzar los extremos de la pieza- y además ser más de una según la resistencia o necesidades de la obra.

15. Como anteriormente se ha indicado, la función de las ranuras -2- y -3- es alojar parcialmente una pieza prefabricada plana, más larga que ancha, que constituye el nexo de unión entre las hiladas de tochos.

20. El modelo, dentro de su esencialidad, puede ser llevado a la práctica en otras formas de realización que difieran en detalle de la indicada a título de ejemplo en la descripción y a las cuales alcanzará igualmente la protección que se recaba. Podría, pues, construirse en cualquier forma y tamaño, con los materiales más adecuados, por quedar todo ello comprendido en el espíritu de las reivindicaciones.

25.

N O T A

Descrito el objeto del presente invento, se declaran como no divulgadas ni practicadas en España las siguientes reivindicaciones:

5. 1. Elemento perfeccionado para la construcción de edificaciones, caracterizado esencialmente por el hecho de estar constituido por un cuerpo paralelepípedo ~~recto-~~rectangular componente de un tocho que presenta en sus caras mayores como mínimo una ranura longitudinal en toda o en parte de su longitud, próximas a bordes opuestos, destinadas para recibir a un elemento auxiliar integrante del nexo de unión entre las hiladas de tochos.

2. Elemento perfeccionado para la construcción de edificaciones.

15. Según se describe y reivindica en la presente memoria descriptiva que consta de 4 hojas foliadas y escritas a máquina por una sola cara.

Madrid, a 2 de Agosto 1985
p.a.

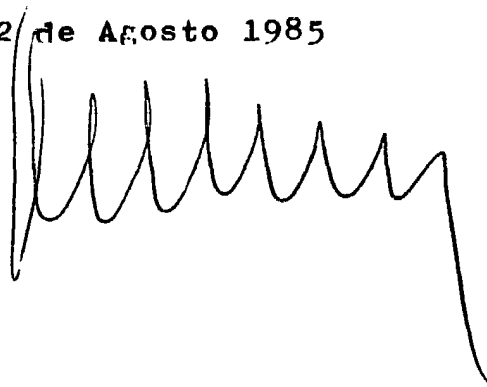

.....
.....
.....
.....

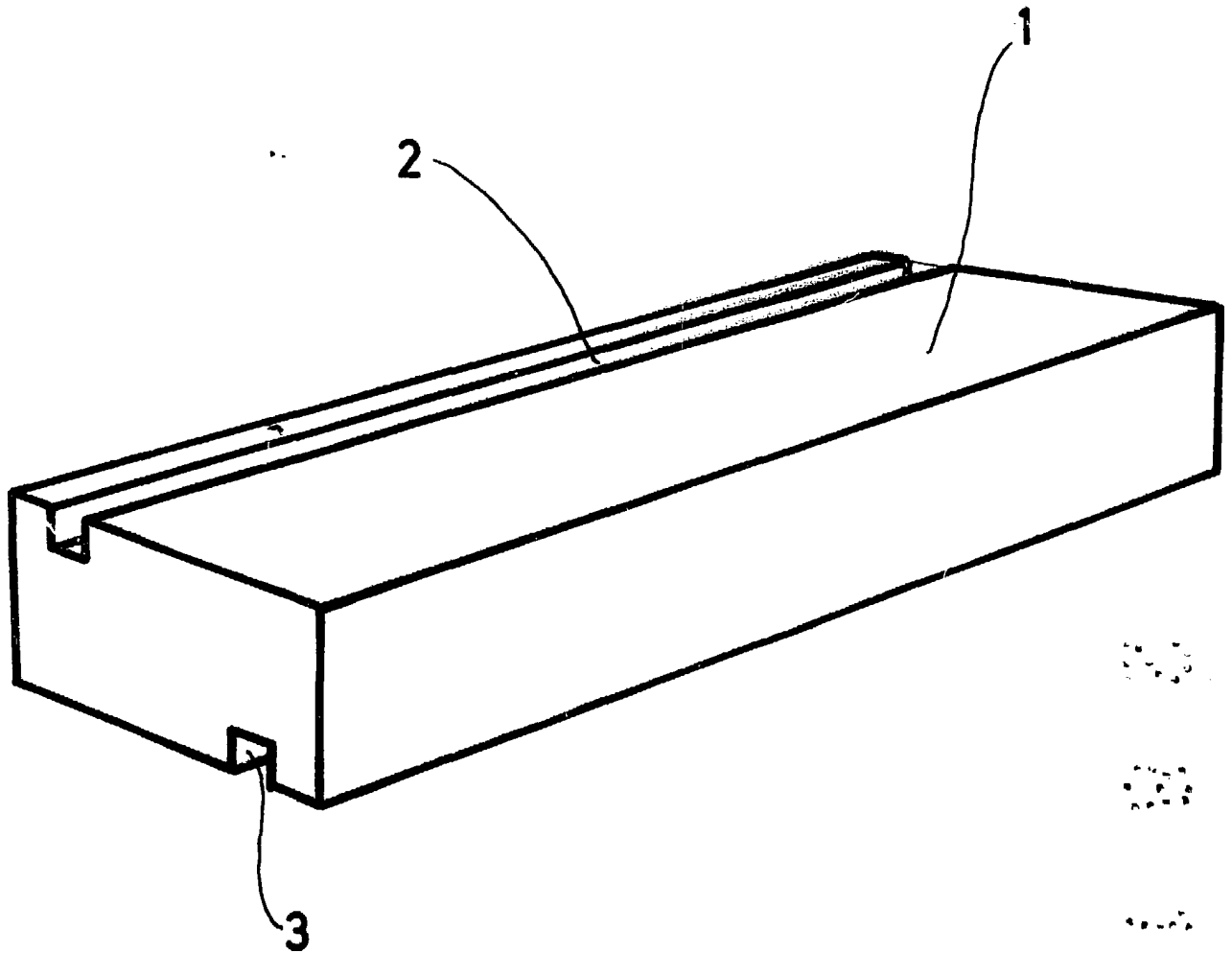

Madrid, a 2 AGO. 1985

p. a.

A handwritten signature in black ink, consisting of several stylized, overlapping loops and curves.