

10 ES 11 21 22	NUMERO 288.510	10 Y
	FECHA DE PRESENTACION 2 - 8 - 1.985	



ESPAÑA

MODELO DE UTILIDAD

16 FEB. 1986

30 PRIORIDADES: 31 NUMERO	32 FECHA	33 PAIS
------------------------------	----------	---------

47 FECHA DE PUBLICIDAD	51 CLASIFICACION INTERNACIONAL B65D1/02
------------------------	---

54 TITULO DE LA INVENCIÓN " BOTELLA PERFECCIONADA "

71 SOLICITANTE (S) D. Emilio CHIQUILLO ELFA

DOMICILIO DEL SOLICITANTE Condal, 18 (Barcelona)
--

72 INVENTOR (ES) el propio solicitante
--

73 TITULAR (ES)

74 REPRESENTANTE D^a Matilde LLORT GERONES
--

El presente Modelo de Utilidad se refiere a una botella perfeccionada que, teniendo dos divisiones interiores separadas, mantiene su forma exterior como la de una botella simple y, a la vez, la ranura de división entre los dos cuerpos independientes de la botella sirve como asa para sujetarla y usarla.

La botella perfeccionada, objeto del presente Modelo de Utilidad, se caracteriza porque, teniendo la forma exterior de una botella normal, presenta en sentido vertical medio una abertura diametral pasante en casi toda su altura. Esta abertura queda limitada por la parte inferior por la unión de la prolongación de los fondos de los dos semicuerpos en que se divide la botella. Por la parte superior la ranura queda limitada por el cuerpo exterior del gollete común.

Los bordes de ambas bocas de la ranura son más anchos que la zona central y aparecen con superficie redondeada para poder introducir los dedos y sujetar la botella por este plano diametral.

La ranura divide a la botella, de volumen exterior de apariencia normal, en dos cuerpos huecos separados por la ranura media y unidos por el fondo y por el gollete, de modo que en el interior de cada uno de los dos semicuerpos huecos se puede disponer un líquido distinto y no mezclándose ambos líquidos en el recipiente.

La boca o gollete lleva el tabique central de división que separa las dos partes semicirculares de la sección

de salida y los dos cuerpos en la zona de la boca. Siguiendo
ambas caras del tabique hacia el interior del envase, se ve
que el tabique del gollete enlaza con los finales superior es
de las paredes interiores correspondientes a los semicuerpos
5 separados por la abertura diametral. El tapón del gollete con
abertura semicilíndrica puede ser común o independiente a las
dos salidas.

En la hoja gráfica adjunta y a título de ejemplo,
se representa un caso de realización práctica de la botella
10 perfeccionada, objeto del presente Modelo de Utilidad.

La figura 1 es una vista en perspectiva de la bote-
lla, viéndose en la figura 2 la vista en planta. La figura 3
es el corte según AB de la figura 1. La figura 4 es el semi-
corte vertical por un plano diametral.

15 Siguiendo los dibujos se advierte la vista en pers-
pectiva de la botella con los dos semicuerpos -1- y -2- hue-
cos, separados por la abertura diametral -3- de altura prác-
ticamente igual a la de la botella, pero limitada en la parte
inferior por la unión -4- de los fondos -5- y -6- de los dos
20 semicuerpos y en la parte superior por el gollete -7- común a
los dos semicuerpos.

Los dos semicuerpos -1- y -2- constituyen dos reci-
pientes independientes, con bocas independientes formadas por
areas semicirculares -8- y -9- divididas por el tabique cen-
25 tral -10-. En el semicorte de la figura 3 se advierte clara-
mente que, aunque la configuración exterior y el volumen ocu-

pado es como si se tratase de una sola botella, la ranura -3- independiza las botellas y, con la forma de reducción progresiva de sección de la entrada y salida de la ranura -3- hace la zona central más estrecha y el perfil redondeado -11- de los bordes de la ranura -3-, se facilita la sujeción de la botella con las manos para su utilización.

En cuanto al tapón puede usarse un tapón corona normal y cualquier tipo de tapón, pudiéndose inclusive dotar de dos tapones independientes a los sectores semicirculares -8- y -9- del gollete.

Se fabricará la botella perfeccionada, objeto del presente Modelo de Utilidad, con los materiales apropiados a sus elementos componentes, pudiendo variar su forma, acabado, dimensiones y cuantos detalles no alteren, cambien o modifiquen su esencialidad.

5

10

15

20

25

- R E I V I N D I C A C I O N E S -

1ª.- Botella perfeccionada, caracterizada porque, teniendo la forma exterior de una botella normal, presenta en sentido vertical medio una abertura diametral pasante en casi toda su altura. Esta abertura queda limitada, por la parte inferior, por la unión de la prolongación de los fondos de los dos ^{se-}micuerpos en que se divide la botella. Por la parte superior la ranura queda limitada por el cuerpo exterior del gollete común.

2ª.- Botella perfeccionada, según reivindicación primera, caracterizada porque los bordes de ambas bocas de la ranura son más anchos que la zona central y aparecen con superficie redondeada para poder introducir los dedos y sujetar la botella por este plano diametral.

3ª.- Botella perfeccionada, según reivindicaciones anteriores, caracterizada porque la ranura divide a la botella, de volumen exterior de apariencia normal, en dos cuerpos huecos separados por la ranura media y unidos por el fondo y por el gollete de modo que, en el interior de cada uno de los dos ^{se-}micuerpos huecos, se puede disponer un líquido distinto, no mezclándose ambos líquidos en el recipiente.

4ª.- Botella perfeccionada, según reivindicaciones anteriores, caracterizada porque la boca o gollete lleva el tabique central de división que separa las dos partes semicirculares de la sección de salida y los dos cuerpos en la zona de la boca. Siguiendo ambas caras del tabique hacia el interior

del envase, se ve que el tabique del gollete enlaza con los
finales superiores de las paredes interiores correspondientes
a los semicuerpos separados por la abertura diametral. El ta-
pón del gollete con abertura semicilíndrica puede ser común o
5 independiente a las dos salidas.

5ª.- Botella perfeccionada.

Consta la presente memoria descriptiva de seis hojas foliadas
escritas por una sola cara.

Barcelona, 29 de Julio de 1.985

P. A.

M. LLORT

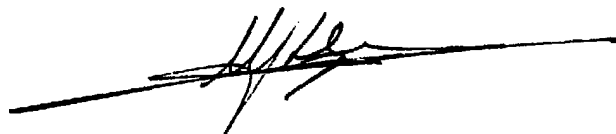

5

• 10

15

20

25

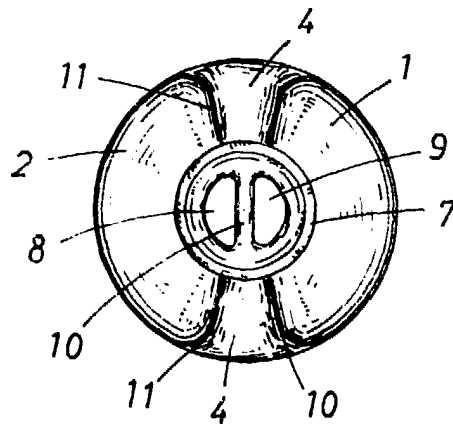
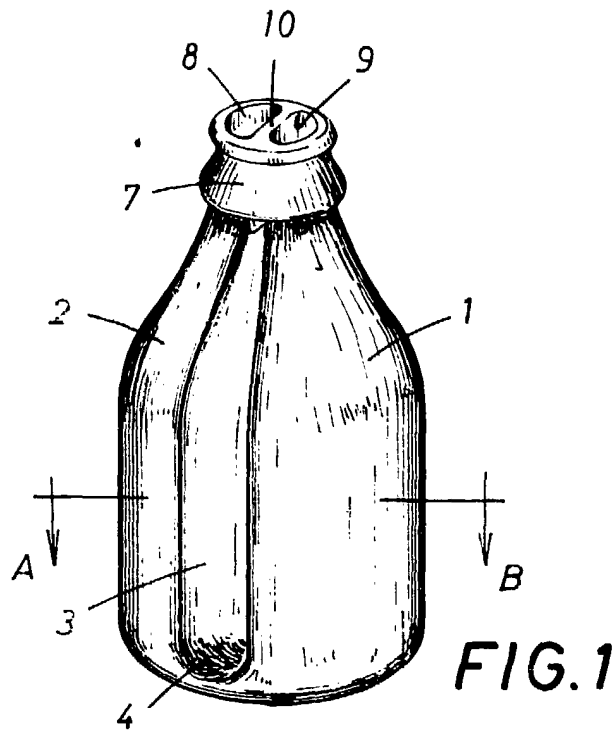

BARCELONA 29 DE julio DE 1985
P. A.

M. LLORT

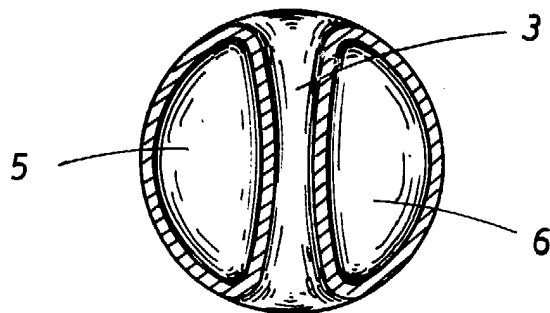

FIG. 3

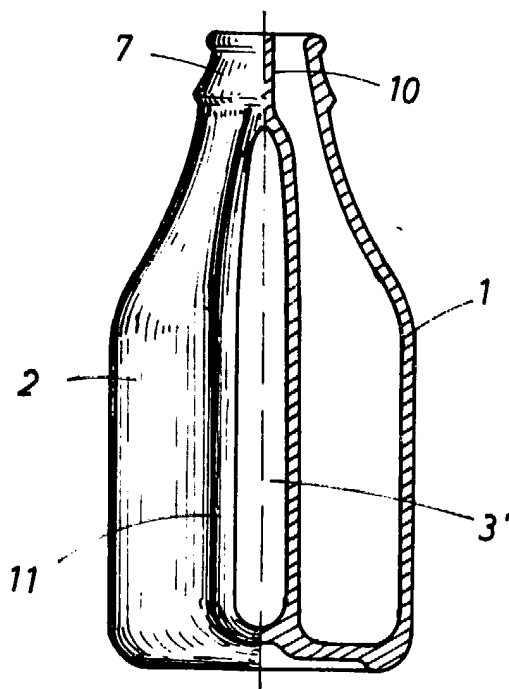

FIG. 4

BARCELONA 29 DE julio DE 1925
P. A.

M. LLORT