

(19) ES (11) (21) (22)	NUMERO 288.480	(10) Y
	FECHA DE PRESENTACION 1-8-85	



ESPAÑA

MODELO DE UTILIDAD

16 ENE. 1986

(30) PRIORIDADES:		
(31) NUMERO	(32) FECHA	(33) PAIS
457.860	14-1-83	US

(47) FECHA DE PUBLICIDAD	(48) CLASIFICACION INTERNACIONAL
	Int. Cl. 4 A41B13/02

(54) TITULO DE LA INVENCIÓN

"UN PAÑAL DESECHABLE PARA ADULTOS".

(71) SOLICITANTE (S)

COLGATE-PALMOLIVE COMPANY (US 457.860) (DIV)

DOMICILIO DEL SOLICITANTE

300 Park Avenue, Nueva York, Nueva York 10022, EE.UU.

(72) INVENTOR (ES)

Emile ERPICUM y Louis DEHAN

(73) TITULAR (ES)

(74) REPRESENTANTE

DON ALBERTO DE ELZABURU MARQUEZ (MOD.- 8347)

CG/

1

ANTECEDENTES DE LA INVENCION



CAMPO DE LA INVENCION



5

Esta invención se refiere a artículos absorbentes desechables y, más particularmente, a un conveniente pañal desechable para adultos.



SITUACION DE LA TECNICA ANTERIOR



10

Se han diseñado previamente una gran cantidad de artículos absorbentes desechables, especialmente pañales desechables. El pañal desechable que se comercializa ahora está caracterizado porque tiene una hoja de respaldo, una hoja superior y un conjunto de almohadilla absorbente colocado entre ellas. La hoja de respaldo está hecha de una película de plástico resistente al agua, la hoja superior puede ser de paño u otro material, pero, con mucho, el más producido en serie es material hidrófugo sin tejer. El conjunto de almohadilla absorbente está hecho a partir de una diversidad de materiales absorbentes, y la bien conocida "borra de madera" ha demostrado ser muy comercializable.

15

20

25

30

Al ensamblar el pañal de la técnica anterior, la hoja de respaldo se dobla generalmente por encima de la hoja superior y sobre ella a lo largo de dos bordes periféricos opuestos de la misma, mientras que los otros dos bordes se adhieren entre sí por cualquier medio adecuado, como adhesivo o soldadura sónica o térmica. Los pañales de la técnica anterior pueden ser planos, con forma de caja plegada o contorneados, con o sin bandas elásticas.

1 ticas para la cintura o la entrepierna.

Además, se han utilizado varios tipos de pa
ñales para adultos, especialmente para las personas que son
incontinentes debido a problemas mentales o emocionales,
5 como también enfermedades físicas que incluyen desórdenes
urinarios o de vejiga, implicaciones prostáticas o de se-
nilidad. Las personas que tienen estos problemas pueden de-
sarrollar una vida útil si se evita su embarazo usando un
pañal de adulto capaz de ser utilizado cómodamente con pren-
10 das de vestir convencionales. Sin embargo, cuando la hoja
de respaldo empleada en los pañales de la técnica anterior
hace contacto directamente con las prendas interiores con-
vencionales del usuario, puede separarse del adhesivo sen-
sible a la presión aplicado sobre la misma, y frecuente-
15 mente produce un crujido o sonido similar al moverse el
usuario, lo que es probable que causa incomodidad o embara-
zo.

RESUMEN DE LA INVENCION

20 La invención presente supera los problemas
de los pañales de la técnica anterior proporcionando un pa-
ñal desechable para adultos, seguro, que es capaz de absor-
ber una cantidad sustancial de fluido, tiene paneles en for-
ma de caja plegada que forman receptáculos para el fluido
25 para recoger derrames súbitos de fluido, y tiene una hoja
superior doblada por detrás de la hoja de respaldo para pro-
porcionar medios para aplicar un adhesivo sensible a la
presión que no se separará del pañal mientras evita cruji-
dos u otros sonidos incómodos del pañal al moverse el usua-
30 rio.

1 El pañal desechable para adultos según la
invención presente incluye una hoja de respaldo de pelí-
cula de plástico resistente al agua, un conjunto de almo-
hadilla absorbente, y una hoja superior adherida a la hoja
5 de respaldo a lo largo de dos bordes periféricos doblados
por debajo y contra la hoja de respaldo para proporcionar
una superposición o solape que se recubre de manera sepa-
rable con cintas de adhesivo sensible a la presión y es-
tán cubiertas por cintas de material desprendible que tie-
10 ne una baja afinidad con el adhesivo de las cintas. El pa-
ñal para adultos es como una caja plegada que forma cierres
seguros contra pérdidas de fluido. Puesto que los extre-
mos superpuestos de la hoja superior están adheridos entre
sí y a la hoja de respaldo, forman una base mejor para su
15 sujeción a la prenda interior. Además, el adhesivo utili-
zado tiene mayor afinidad con el material de la hoja su-
perior que con el de la prenda interior, evitando que per-
manezcan en la prenda interior residuos pegajosos.

20 BREVE DESCRIPCION DE LOS DIBUJOS

La Fig. 1 es una vista en planta desde aba-
jo del pañal para adultos en estado plano;

25 La Fig. 2 es una vista en planta desde arri-
ba del pañal para adultos mostrado con configuración de
caja plegada;

La Fig. 3 es una vista en perspectiva del
pañal con la configuración de caja plegada.

30 La Fig. 4 es una vista parcial de una sec-

1 ción en despiece ordenado de una realización del pañal;

La Fig. 5 es una vista similar a la Fig. 4 del pañal de la invención sin hoja de forro inferior; y

5 La Fig. 6 es una vista, similar a la Fig. 4, de un pañal más preferido, que emplea un núcleo y una hoja de forro integrados.

DESCRIPCION DETALLADA DE LA INVENCION

10 Con referencia continuada a los dibujos; se representa en general un pañal para adulto construido de acuerdo con los conceptos de la invención. El pañal es preferiblemente de forma generalmente rectangular e incluye una hoja superior 12, una hoja de respaldo 14, y un conjunto de almohadilla absorbente que, en la realización mostrada, es un núcleo 18 de borra de madera o material similar absorbente producido en serie.

20 La hoja de respaldo 14 es una película de material plástico impermeable al fluido, resistente al agua; como polietileno o polipropileno, y tiene porciones laterales dobladas sobre el conjunto de almohadilla 16 y recubriéndolo, puesto que tiene mayores dimensiones exteriores.

25 La hoja superior es una hoja de tisú de fibras hidrófugas sin tejer de polietileno o polipropileno o una combinación de ambas. La hoja 12 es mucho más ancha que la hoja de fondo y está doblada hacia abajo para

1 formar porciones de extremo 26, 28, que cubren por debajo
a la hoja de fondo 14 y forman una superposición o solapa-
pe.

5 La hoja de respaldo 14 está provista con
líneas de pegamento de cualquier adhesivo adecuado, como
adhesivos de fusión por calor o de consolidación en frío,
sobre ambos lados de la hoja de respaldo, de forma que
se adhiera a ella el conjunto de almohadilla. Las líneas
10 de pegamento se extienden sobre toda la cara superior de
la hoja de respaldo 14, de forma que las porciones de extre-
mo están también adheridas al conjunto de almohadilla
absorbente 16.

15 Las líneas de pegamento se extienden por
la superficie inferior de la cara inferior de la hoja de
respaldo 14 para adherir a ella las porciones de extremo
26 y 28 de la hoja superior. Las porciones de extremo
26, 28, están adheridas entre sí de manera solapada. En
20 los bordes opuestos de las partes superior e inferior del
pañal se cierran herméticamente entre sí la hoja superior
12 y la hoja inferior 14, por adherencia usando adhesi-
vos, usando líneas de pegamento cruzadas, por medio de
cierre hermético por calor, soldadura sónica u otros me-
dios de adherir adecuados.

25 En la superficie inferior de la parte so-
lapada, hay aplicadas cintas adhesivas sensibles a la pre-
sión 40, que están cubiertas por cintas desprendibles 42.
Las cintas se retiran cuando se utiliza el pañal, para
sujetar al pañal a una prenda interior del usuario.

30 El pañal, como se muestra en las Figs. 2

1 y 3, está doblado con configuración de caja plegada, que
incluye un panel de base 50, paneles que se extienden ha-
cia adentro 52 y paneles de aleta doblados hacia afuera
54. Los bordes 56 definidos por los paneles de aleta 54
5 cuando son doblados separándose de los paneles 52, están
bastante separados entre sí. Se utilizan puntos de pega-
mento 58 para fijar los paneles 52 al panel de base 50,
de modo que la configuración de caja plegada forme cierres
10 adecuados para el fluido. Los puntos de pegamento 58 es-
tán ligeramente desplazados respecto al eje central del
pañal de modo que el pañal es útil para usuarios machos o
hembras.

15 En el ejemplo de la Fig. 4, el conjunto de
almohadilla absorbente 16 incluye un núcleo 18 de borra
de madera, una hoja superior de forro 70 y una hoja infe-
rior de forro o huateado 72. Las hojas de forro o huatea-
do 70, 72 pueden tomar la forma de una sola pieza envuel-
ta en torno al núcleo 18.

20 En el ejemplo mostrado en la Fig. 5, se em-
plea solamente una hoja de forro huateado superior 70, es-
tando el núcleo 18 adherido a la hoja de respaldo 14.

25 Con referencia ahora al ejemplo preferido,
mostrado en la Fig. 6, se ha integrado al núcleo 18 una
hoja de forro inferior 72 por medio de una pulverización
de agua, de modo que la hoja de forro inferior 72 es inte-
gralmente una parte del núcleo 18. Como se muestra, pue-
de emplearse solamente una única cinta desprendible 80 en
30 lugar de las tiras desprendibles separadas 42.

- REIVINDICACIONES -

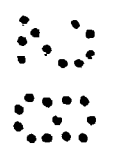

1

5

Los puntos que como característica de novedad se presentan para que sean objeto de esta solicitud de Modelo de Utilidad en España, por VEINTE años, son los que se recogen en las reivindicaciones siguientes:

10

1ª.- Un pañal desechable para adultos que comprende una hoja superior, una hoja de respaldo y un conjunto de almohadilla absorbente emparedado entre dicha hoja superior y dicha hoja de respaldo, siendo dicha hoja superior de un material hidrófugo sin tejer, y de ancho mucho mayor que dicha hoja de respaldo de modo que las porciones de extremo de dicha hoja superior cubran por debajo a dicha hoja de respaldo y se superpongan o solapen entre sí; medios que adhiere en dicha superposición a dichas porciones de extremo entre sí y a dicha hoja de respaldo; tiras adhesivas sensibles a la presión sobre dicho solape; y medios de cintas desprendibles cubriendo, con posibilidad de separación, a dichas tiras.

15

20

2ª.- Un pañal desechable según la reivindicación 1ª, en el que dicho pañal está doblado con configuración de caja plegada.

25

3ª.- Un pañal desechable según la reivindicación 1ª, en el que dicha hoja de respaldo es de una película resistente al agua.

30

4ª.- Un pañal desechable según la reivindicación 1ª, en el que dicho conjunto de almohadilla absorbente incluye un núcleo de borra de madera adherido a dicha

MOD8347

1 hoja de respaldo.

5 5ª.- Un pañal desechable según la reivindicación 1ª, en el que dicho conjunto de almohadilla absorbente incluye un núcleo de borra de madera y una hoja de forro inferior integrada en dicho núcleo y adherida a dicha hoja de respaldo.

6ª.- "UN PAÑAL DESECHABLE PARA ADULTOS"

10 Tal y como se ha descrito en la Memoria que antecede, representado en los dibujos que se acompañan y para los fines que se han especificado.

Esta Memoria consta de ocho hojas escritas a máquina por una sola cara.

Madrid, 28 ABO 1985

P.A.

Alfredo de Mazarin
Por Poder

15

20

CG/19085

FIG. 1

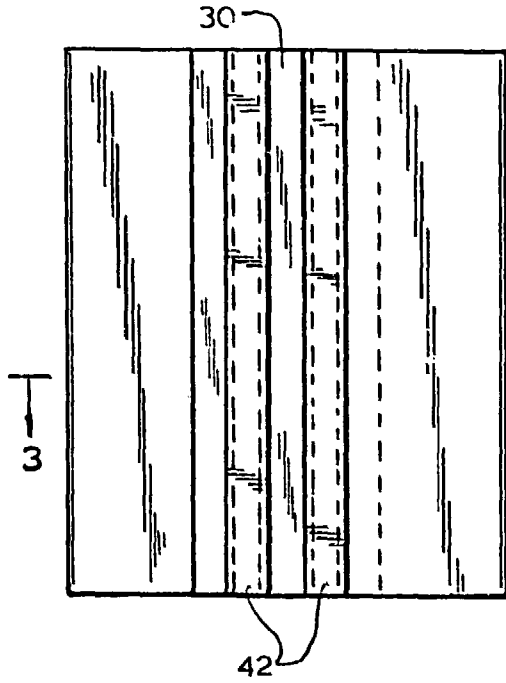

FIG. 2

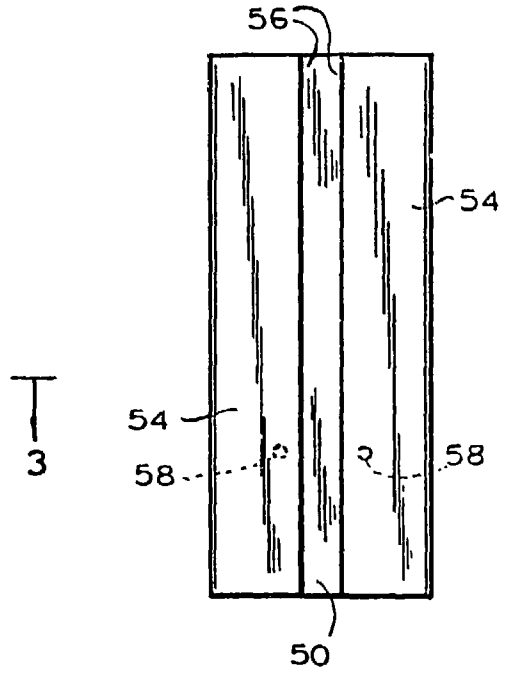
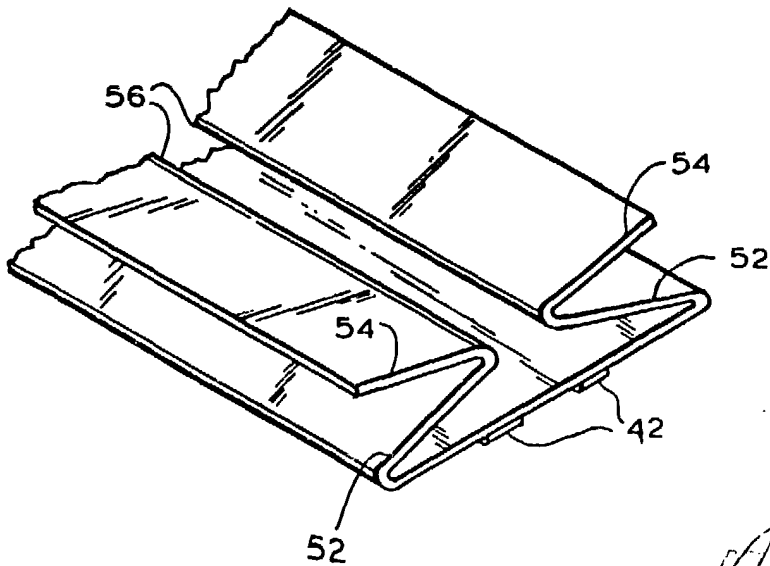

FIG. 3



[Handwritten signature]

FIG. 4

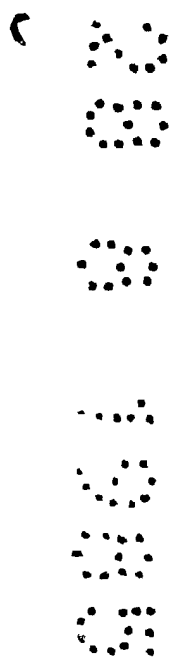
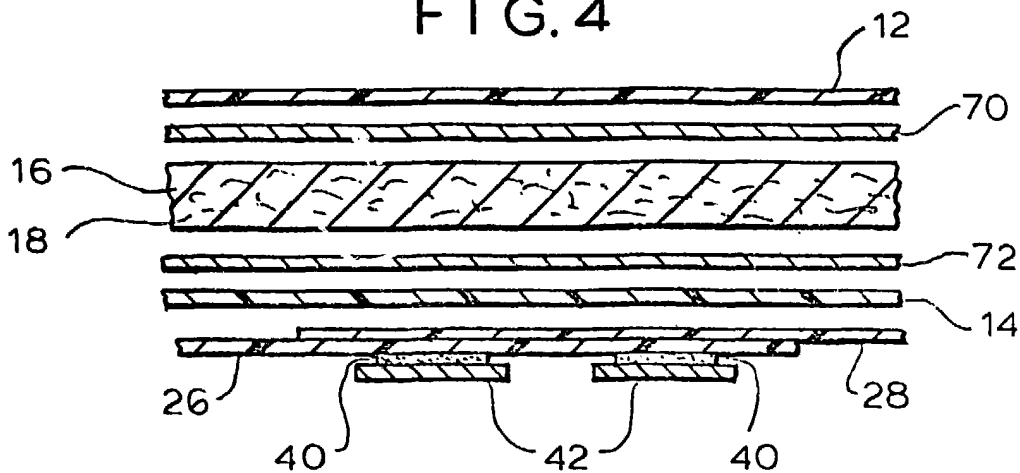

FIG. 5

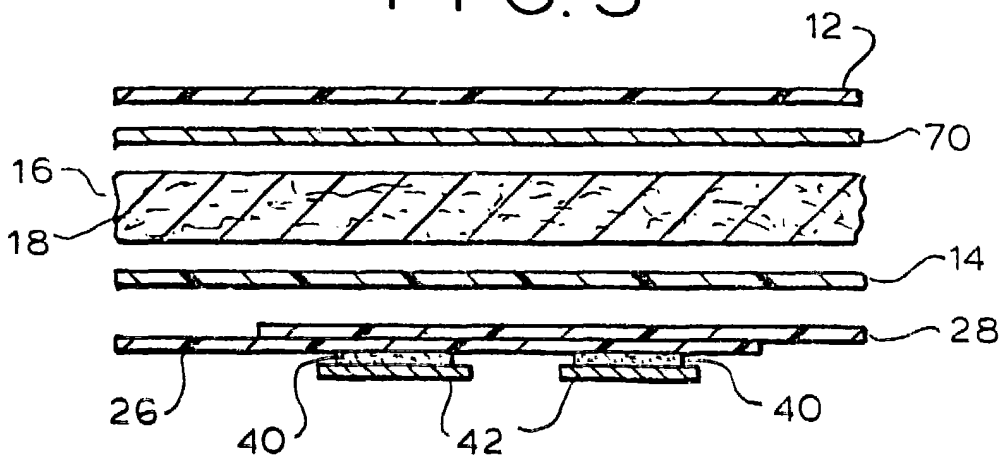
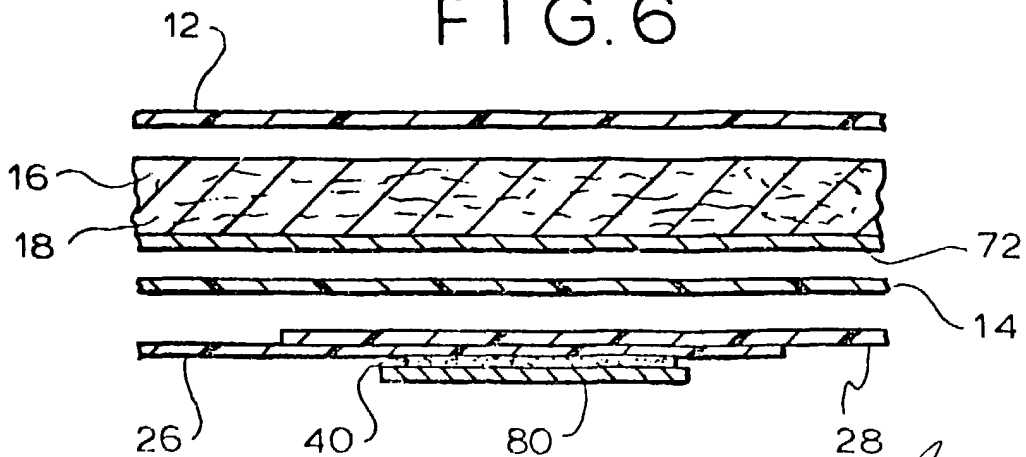

FIG. 6



A handwritten signature or scribble in the bottom right corner of the page.