

288466



20

288466

MEMORIA DESCRIPTIVA

que se acompaña a una solicitud de patente de invención por veinte años, para España y sus Posesiones, por PERFECCIONAMIENTOS EN MAQUINAS TRANSPORTADORAS DE PAJA, FRUTAS Y HORTALIZAS, a favor de D. FRANCISCO VICENTE ALTARRIBA y D. JOSE AZCARRAGA MARTINEZ, ambos de nacionalidad española, residentes en Zaragoza, calle de la Previsión Social nº 16.

La presenta invención recae sobre perfeccionamientos en máquinas transportadoras de paja, frutas y hortalizas, y aporta una máquina capaz de realizar estos transportes en distintos planos, es decir, desde un punto superior a otro inferior o viceversa, automáticamente.

A este fin, la máquina consta de un potente chasis alargado, que tiene en cada uno de sus extremos un rodillo para paso de una banda sinfin articulada y dotada de unos pequeños resaltes topes para la mercancía, poseyendo un motor montado sobre una base graduable que permite situar-

288466



lo en la posición más apropiada para que trabaje con normalidad; el chasis lleva dos soportes para dos ruedas de rodadura, adoptando el conjunto la posición de un plano oblicuo respecto al terreno.

15

Para mejor comprensión de esta memoria se acompaña una hoja de planos que muestra un ejemplo preferente de realización de la invención, citado a título no limitativo, pues caben variantes constructivas dentro del cuadro general de la invención sin que el mismo se altere. En los planos citados:

20

La fig. 1 muestra una vista en alzado, lateral, de la máquina.

La fig. 2 es una planta de la fig. 1.

La fig. 3 es una vista en alzado frontal.

25

De acuerdo con dichos planos, la máquina consta de un chasis largo, de barras soldadas (1) muy alargado y estrecho, y con los necesarios travesaños de refuerzo, el cual apoya en dos juegos de soportes laterales (2) que forman escuadra, y que portan en sus extremos inferiores los medios de acople de una rueda loca, cada uno (3) de rodadura, cuya disposición permite transportar la máquina a voluntad, y, al propio tiempo, mantienen al chasis antes citado en una posición oblicua respecto al plano horizontal del terreno.

30

35

Junto a cada uno de sus extremos, este chasis o bastidor lleva dos rodillos (uno junto a cada extremo) sobre los que va tendida una banda transportadora; en el plano adjunto se referencia con (8') el rodillo superior, con (7) el inferior y con (8) la banda transportadora.

40

De estos dos rodillos, el superior (8') es el motriz y lleva solidaria de su eje una polea receptora que es puesta en movimiento por una transmisión (por ejemplo tra-

288466



45

pezoidal o similar apropiada) proveniente de un motor (12). Debido a que esta máquina no ha de trabajar siempre en sitios donde haya acometida eléctrica, el motor citado puede no ser eléctrico, y entonces, para su mejor funcionamiento en la posición en que sea requerido el trabajo de la máquina, dicho motor, va apoyado en una base (11) articulada, cuyo plano de orientación, con respecto a la horizontal, es graduable, a fin de conseguir siempre que el motor trabaje en su posición normal, cualquiera que sea la posición que se dé a la máquina.

50

55

El rodillo inferior, es un rodillo guía cuya posición es regulable para conseguir una tensión mayor o menor en la banda transportadora; a este fin, dicho rodillo va montado sobre un eje que se apoya en un dado en cada extremo, que hace de cojinete, y cuyo dado presenta su superficie exterior estriada horizontalmente (4), a fin de que sus estrías encajen en las de una placa estriada coincidente, en su cara interna (5) de manera que ambas superficies sean deslizables; un tornillo o bulón (6) situado lateralmente es el que fija la posición relativa de ambas piezas, según el grado de tensión que se deseé dar a la banda sin fin transportadora.

60

65

Otro rodillo guía auxiliar que hace también de segundo tensor, se ha provisto debajo del chasis (1), referenciado con (9), y va montado en un eje sobre dos soportes laterales (10) que presentan una ranura longitudinal para que, mediante un movimiento de corredera, se fije la posición del rodillo (9) en el grado de tensión que se deseé dar a la banda transportadora.

70

Esta banda transportadora va dotada de una serie de travesaños topes (13) de extremo a extremo, en dirección de su anchura, que sirven para retener la carga sin riesgo de

288466



75 resbale y caiga.

80 Un sistema de bielas, va situado en el centro, en la parte inferior del chasis (1), organizado con relación a los soportes verticales (2) de la máquina, y que se apoyan en un eje transversal dispuesto en dicho chasis, el cual es accionable con una manivela lateral, para dar el ángulo de altura que sea conveniente a la máquina, según las necesidades de su uso.

85 Todo el soporte de la cinta va soldado, con cartabones, y en general, toda la máquina es de una completa solidez, y, pese a ello, sumamente manejable.

Un segundo tensor (9) además de mantener la tensión en la banda transportadora, sirve para evitar el movimiento del aire.

90 Finalmente sólo resta señalar que aunque se han citado las características esenciales de la máquina, ésta va dotada de todos los medios adicionales y de tipo convencional precisos para su normal funcionamiento; su aplicación no es limitativa; caben todas las combinaciones posibles entre sus distintos órganos, y puede fabricarse en toda clase de tamaños y materiales apropiados sin limitación.

95
- - - - -
NOTA - Descrito suficientemente lo que antecede sólo resta señalar que lo que se declara propio y nuevo de los solicitantes es lo contenido en las siguientes:

100 REIVINDICACIONES

1 - Perfeccionamientos en máquinas transportadoras de paja, fruta y hortalizas, caracterizados por haberse pro--

288436 28 MAY



105

visto un bastidor alargado, de tubo metálico, soldado, con cartabones, y travesaños de refuerzo, que apoya en dos soportes laterales, constituidos cada uno por dos barras formando escuadra, y que portan en sus extremos inferiores los cojinetes para montaje de una rueda loca, de rodadura, en cada lado, para transporte de la máquina, y, al propio tiempo, mantienen al chasis antes citado en posición oblicua respecto a la horizontal del terreno.

110

2 - Perfeccionamientos, según reivindicación 1ª caracterizados porque junto a cada uno de los extremos del bastidor citado va un rodillo, yendo tendida sobre ambos una banda transportadora.

115

3 - Perfeccionamientos, según reivindicaciones 1 y 2 caracterizados porque de dichos dos rodillos, el superior es motriz respecto a dicha banda transportadora, y lleva solidaria una polea receptora que es movida por una transmisión procedente de la polea motriz de un motor acoplado al bastidor de referencia.

120

4 - Perfeccionamientos, según reivindicaciones de 1 a 3 caracterizados porque el motor mencionado va apoyado sobre una base articulada que permite orientar siempre la posición del motor con arreglo al plano horizontal, cualquiera que sea el plano oblicuo que se dé al bastidor de la máquina a fin de que trabaje siempre en su posición normal de trabajo.

125

130

5 - Perfeccionamientos, según reivindicaciones de 1 a 4 caracterizados porque el rodillo inferior de los dos que soportan la banda transportadora en cada extremo, es un rodillo guía y tensor, de giro loco, cuya posición es regulable para lograr una mayor o menor tensión de la banda transportadora, a cuyo fin va montado por cada uno de sus extremos en un dado que hace de cojinete y que presenta su super-

288466²⁸



135

ficie exterior un estriado horizontal, apoyando contra una placa de soporte que va dotada en su superficie interna de otro estriado horizontal, de manera que ambas superficies de una y otra pieza, sean deslizables, fijándose su posición relativa mediante un tornillo situado lateralmente, según el grado de tensión que haya de darse a la banda transportadora.

140

6 - Perfeccionamientos, según reivindicaciones de 1 a 5 caracterizados porque se ha provisto otro rodillo tensor auxiliar, debajo del bastidor citado, que va montado en un eje sobre dos soportes laterales que presentan una ranura guía longitudinal para que, mediante un movimiento de corredera, se fije la posición del rodillo en el grado de tensión que se desée dar a la banda transportadora.

145

150

7 - Perfeccionamientos, según reivindicaciones de 1 a 6 caracterizados porque la banda transportadora lleva en su superficie superior una serie de travesaños topes horizontales, para retención de la mercancía.

155

8 - Perfeccionamientos, según reivindicaciones de 1 a 7 caracterizados por haberse provisto en la máquina, en la parte de debajo del bastidor, y organizado con relación a los soportes verticales de las ruedas, un sistema de bielas, que apoyan en un eje transversal dispuesto en el citado bastidor, el cual es accionable con una manivela lateral, para dar a la máquina el ángulo de inclinación que precise en su trabajo.

160

9 - PERFECCIONAMIENTOS EN MAQUINAS TRANSPORTADORAS DE PAJA, FRUTAS Y HORTALIZAS.

- - - -

28



288466

165

Todo según va descrito en la presente memoria, que consta de siete hojas foliadas y escritas por una sola cara con ciento sesenta y seis líneas y plano anexo.

Madrid 28 mayo 1963

p.a.

D. FRANCISCO VICENTE ALZARRAGA Y D. JOSE RAFAEL MARTINEZ

JOSE LUIS

288466

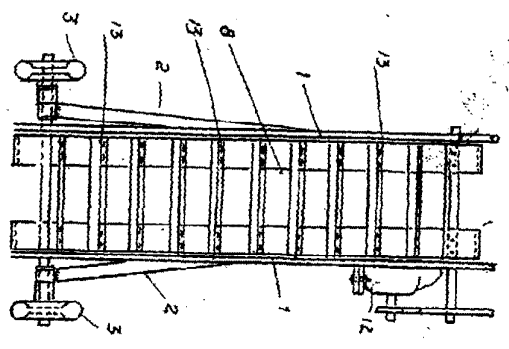
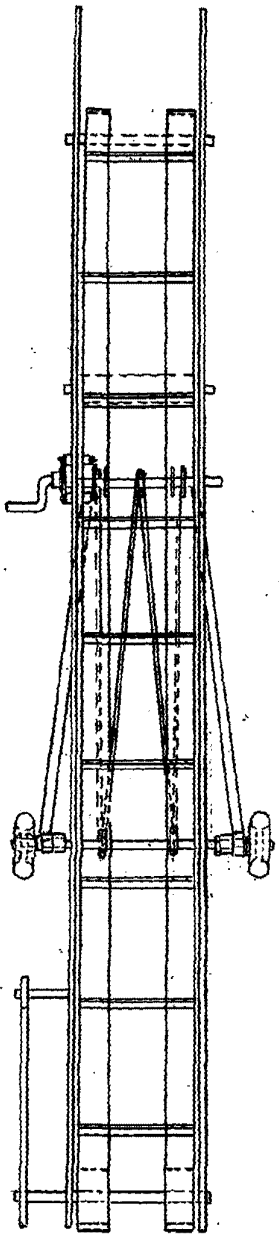
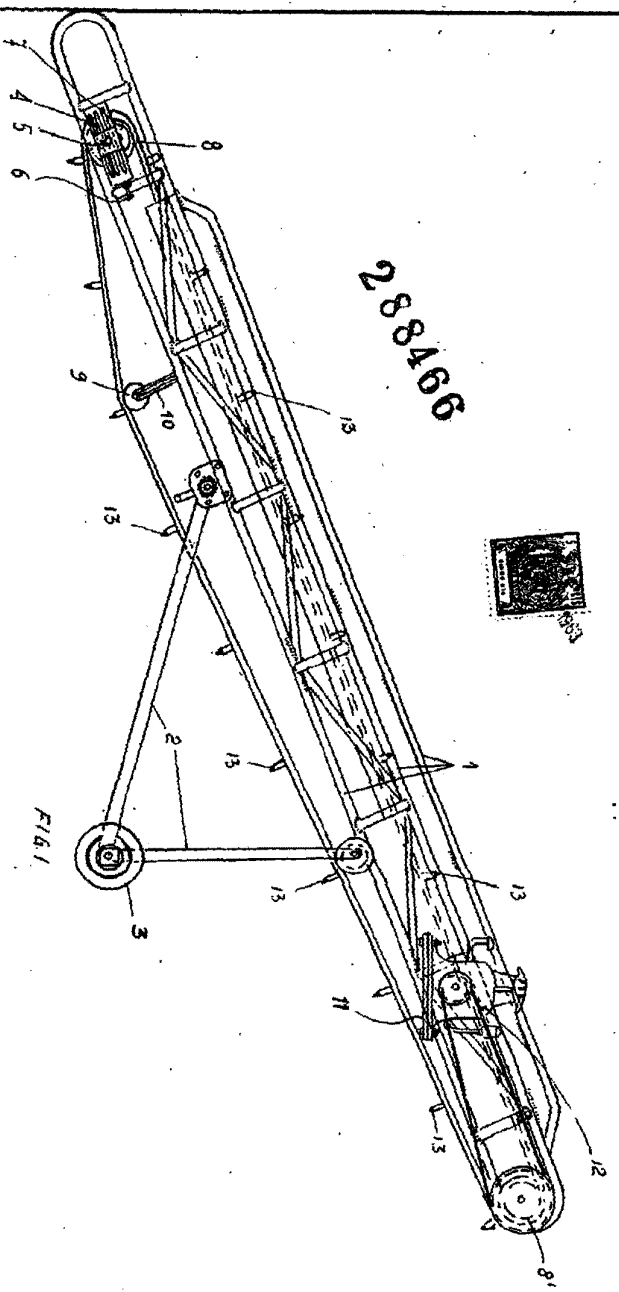

ESCALA VARIABLE

Francisco Vicente Alzarraga