

28 MAY. 1963

P- 24.598  
2167/168

288431



288431

MEMORIA DESCRIPTIVA

para solicitar

PATENTE DE INVENCION

en

ESPAÑA

por VEINTE años

a nombre de FUBA; ANTENENWERKE, HANS KOLBE & CO.,,  
entidad alemana, establecida en Bad Salzdetfurth, Re  
pública Federal Alemana, por:

" UN DISPOSITIVO DE ANTENA TELESCOPICA PARA AUTOMOVIL "

-----

El invento se refiere a una antena telescópica pa  
ra automóviles, destinada a ser montada sobre la super-  
ficie de la carroceria, cuya varilla de antena se hace  
pasar a través de una abertura de la superficie de la  
carroceria y cuyo pie de antena puede ser sujetado por  
encima de la abertura contra la superficie de la carro-  
ceria.

En las conocidas antenas para automóviles, de es-  
te tipo, posee la base de la antena una parte inferior  
cilíndrica que, una vez introducida la varilla de la an

288431



tena y la parte superior de la base de la misma a través de una abertura circular de la superficie de la carrocería, se aprieta mediante un collarín anular contra la superficie de la carrocería. Es -  
5 tas antenas conocidas poseen el inconveniente de que la antena con la varilla únicamente pueden montarse siempre desde el lado interior de la carrocería, lo que dificulta considerablemente el montaje de la antena, especialmente cuando se tra-  
10 ta de puntos de montaje difícilmente accesibles desde dentro. En diversos modelos de automóviles impiden armaduras, existentes debajo del punto de montaje, la introducción de la antena desde den-  
tro, con lo que el montaje resulta complicado y, sobre todo, molesto, ya que frecuentemente hay  
15 que desmontar pasajeramente algunas piezas del automóvil.

De acuerdo con el invento se orillan estos inconvenientes, por el hecho de que la base de  
20 la antena puede ser introducido a través de la abertura hecha en la superficie de la carrocería y únicamente en su posición de sujeción representa un tope para la fijación sobre la superficie de la carrocería. Con ello se consigue la ventaja, de  
25 que ya no es necesario un complicado montaje de la antena desde dentro. La base de la antena puede ser hecha pasar desde fuera a través de la abertu-  
ra de la superficie de la carrocería, se coloca después en su posición de sujeción y no forma has-  
30 ta entonces un tope para fijar la base de la antena

288431 2



por encima de la abertura. El montaje de la antena del automóvil en la superficie de la carrocería resulta, por lo tanto, sustancialmente más sencillo y barato.

5                   Una realización especialmente sencilla de la antena, con un montaje sencillo, se consigue, de acuerdo con una forma de realización del invento, por el hecho de que el tope para la sujeción está formado por prolongaciones en forma de salientes en la base de la antena que, en la posición de sujeción, se extienden por encima de la abertura de la superficie de la carrocería, quedando apoyadas sobre dicha superficie. Con ello se consigue una mayor simplificación del montaje, ya que la antena, después de pasar su base por la  
10                   abertura, puede ser fijada directamente sobre la superficie de la carrocería. Resulta conveniente que la abertura de la superficie de la carrocería posea aproximadamente la forma de una elipse, extendiéndose las prolongaciones de la base de la  
15                   antena, a manera de salientes, en la dirección del eje principal de la abertura de forma de elipse.  
20

                  De acuerdo con otra forma de realización del invento, el tope está formado por un disco intercalado entre un collarín en la base de la antena y la superficie de la carrocería, disco que, junto con la base de la antena, puede ser hecho pasar a través de la abertura de la superficie de la carrocería. Con ello puede recibir la base de la antena  
25  
30

288431



una forma sencilla, puesto que el disco se hace cargo de formar el tope necesario. Convenientemente posee al mismo tiempo la abertura de la superficie de la carrocería aproximadamente la forma de una elipse, extendiéndose el disco de tope en la dirección del eje principal de la abertura de forma de elipse, hasta más allá de dicha abertura.

Como otra mejora del invento, se encuentra la varilla de la antena conducida en un manguito de guía de la base de la antena, pudiendo ser fijada en la posición estirada, mediante una unión de salto, dispuesta en el extremo inferior del manguito de guía y de la varilla de la antena, y consistente en una ranura y una lengüeta, ejerciendo esta unión de salto una acción de retención contra el corrimiento de la varilla de la antena.

De acuerdo con otra forma de realización del invento, se encuentra dispuesta, por debajo del tope formado por la base de la antena, la conexión de cable, que se extiende en la dirección del eje longitudinal de la antena, con ello se elimina todo estorbo para introducir la base de la antena a través de la abertura de la superficie de la carrocería, que pudiera representar esta conexión del cable.

En el dibujo han sido representados un ejemplo de una antena para automóvil conocida, y dos ejemplos de realización del invento, mostrando:

288431

28



La fig. 1, un ejemplo de antena telescópica para automóviles del tipo ya conocido, cuyos inconvenientes se orillan gracias al invento;

5. la fig. 2, un ejemplo de realización de la antena para automóviles de acuerdo con el invento, en estado montado y vista de lado;

la fig. 3, otra vista de lado de la antena según la fig. 2;

10 las fig. 4 a 7, diversas fases del montaje de la antena de acuerdo con las figs. 2 y 3 en la superficie de la carrocería;

las figs. 8 a 10, un segundo ejemplo de realización de la antena para automóviles de acuerdo con el invento, en diversas fases de su montaje.

15 En la antena conocida para automóviles de acuerdo con la fig. 1, está la base 1 de la antena unida con el tubo de protección 2 para la varilla 3 de la antena. La base 1 de la antena posee un collarín cilíndrico 4, que sirve para la conexión del cable 5. Sobre este collarín 4 está en -  
20 chufado un manguito cilíndrico 6, cortado en bisel y que, una vez hecha pasar la parte cilíndrica de guía 7 a través de la correspondiente abertura circular 8 de la superficie 9 de la carrocería, queda apoyado contra dicha superficie. Un se -  
25 gundo manguito cilíndrico 10, cortado en bisel, es apretado contra la superficie de la carrocería mediante una tuerca 11, después de intercalarse un disco de junta. Esta antena conocida, por consiguiente, únicamente puede sujetarse desde abajo,

30

288431



es decir, después de que ha sido introducida desde dentro en la superficie de la carrocería.

5 Las figs. 2 a 7 muestran un ejemplo de realización de la antena según el invento. La base 13 de la antena posee dos prolongaciones 14 y 15, de forma de salientes y que, de acuerdo con la fig. 3, forman aproximadamente el contorno de una elipse, junto con la base de la antena. Estas prolongaciones se extienden, en la posición de sujeción representada en la fig. 2, por encima de la abertura 16 de la superficie 9 de la carrocería, abertura que asimismo posee aproximadamente forma de elipse, y forman un tope para la sujeción sobre la superficie de la carrocería. Esta sujeción se realiza mediante un manguito 18, cortado en bisel y enchufado sobre la parte cilíndrica de guía 17, apretándose este manguito con la tuerca 20 contra la superficie de la carrocería, después de intercalado un disco de junta 19. Por debajo de la prolongación 15 de la base 13 de la antena, se halla dispuesta la conexión de cable 21 en la dirección del eje longitudinal de la antena. El diámetro mínimo de la elipse formada por la base 13 de la antena con las prolongaciones 14 y 15, es igual al diámetro de la pieza cilíndrica de guía 17.

25 Con objeto de que la varilla 3 de la antena no pueda ser sacada de la base 13 de la misma, posee en su extremo inferior un tapón 22, que puede hacer tope contra el manguito de guía 23 para la varilla de la antena. El manguito metálico de guía

30

288431



sobresale aislado de la base 13 de la antena y está provisto, en su extremo inferior, con un muelle anular 24, que encastra en una ranura 25 prevista en la varilla de la antena, sujetando a la varilla de la antena en su posición estirada. Al mismo tiempo impide el muelle anular 24 que pueda correrse la varilla de la antena.

Las figs. 4 a 7 muestran la forma del montaje de la antena según el invento, que resulta ventajosamente sencillo. Las flechas dibujadas indican las principales direcciones de movimiento de cada caso. A través de la abertura 16 de la superficie de la carrocería, de forma de elipse que viene dada por la figura de intersección de la superficie inclinada de la carrocería y el cilindro de la parte de guía 17, se hace pasar la base de la antena con una ligera inclinación y estando estirada la varilla de la antena, tal como muestra la fig. 4, hasta que el borde superior de la abertura 16 se encuentra por debajo de la prolongación 14 (fig. 5). En esta posición ha pasado ya totalmente la prolongación 15 a través de la abertura 16. La base de la antena se mueve a continuación en la dirección de la superficie inclinada de la carrocería, con lo que la prolongación 14 pasa a través de la abertura 16 (fig. 6). A partir de esta posición, en la que la base 13 de la antena se encuentra con sus prolongaciones 14 y 15 en el lado interior de la superficie de la carrocería, se tira de la base de la antena hacia arriba en dirección de la super

283431

28



ficie de la carrocería y contra la cara inferior de ésta, de modo que la parte cilíndrica de guía 17 llena toda la abertura 16, extendiéndose las prolongaciones 14 y 15 por encima de la abertura y en su sentido longitudinal, para quedar apoyadas contra la superficie de la carrocería (fig. 7). A continuación se aprieta la base de la antena contra la superficie de la carrocería, de la manera representada en la fig. 2.

5

10

15

20

25

En las figs. 8 a 10 ha sido representado esquemáticamente un segundo ejemplo de realización del invento. La base 25 de la antena puede ser asimismo hecha pasar a través de la abertura 16 de forma de elipse prevista en la superficie 9 de la carrocería, y está dotada con un collarín anular 26, cortado a bisel de acuerdo con la inclinación de la superficie 9 de la carrocería. Como tope para la sujeción de la base de la antena sobre la superficie de la carrocería, sirve un disco 27 que, de acuerdo con la fig. 8, puede ser hecho pasar por la abertura 16, junto con la base 25 de la antena. El disco de tope 27 posee forma de elipse y se extiende, en la posición de sujeción representada en la fig. 9, hasta más allá de la abertura 16, en la dirección longitudinal de ésta. La forma de montaje se desprende directamente de las figs. 8 a 10. Las partes restantes para la sujeción de la base de la antena sobre la superficie de la carrocería, corresponden a las de las figs. 2 a 7.

30

La presente solicitud que corresponde a la



288431 28M

presentada en la República Federal Alemana, con  
fecha 29 de Mayo de 1962, bajo el No F 36.923  
IXd/21a<sup>4</sup>, se acoge a los beneficios del artículo  
51 del vigente Estatuto sobre Propiedad Industrial.

5

- N O T A -

10 Los puntos de invención propia y nueva que  
se presentan para que sean objeto de la presente  
solicitud de Patente de Invención en España, por  
VEINTE años, son los siguientes:

15 1.- Una antena telescópica para automóvi -  
les, destinada a ser montada sobre la superficie  
de la carrocería, cuya varilla de antena es hecha  
pasar a través de una abertura de la superficie de  
la carrocería, y cuya base de antena puede sujetar  
se contra la superficie de la carrocería, por en -  
20 cima de la abertura, caracterizada porque la base  
de la antena puede introducirse a través de la  
abertura de la superficie de la carrocería, y úni-  
camente en su posición de sujeción, forma un tope  
para la fijación sobre la superficie de la carro-  
25 cería.

30 2.- Una antena de acuerdo con la reivindicación  
1, caracterizada porque el tope para la fijación  
está formado por prolongaciones de forma de  
salientes en la base de la antena, que se extien-  
den en la posición de fijación, por encima y hasta

288431

28



más allá de la abertura de la superficie de la carrocería, quedando apoyada sobre dicha superficie.

5                   3.- Una antena de acuerdo con la reivindicación 2, caracterizada porque la abertura de la superficie de la carrocería posee aproximadamente la forma de una elipse y porque las prolongaciones de forma de salientes de la base de la antena, se extienden en la dirección del eje principal de la abertura de forma de elipse.

10                   4.- Una antena de acuerdo con la reivindicación 1, caracterizada porque el tope está formado por un disco intercalado entre un collarín de la base de la antena y la superficie de la carrocería, disco que, junto con la base de la antena, puede ser hecho pasar a través de la

15                   abertura de la superficie de la carrocería.

20                   5.- Una antena de acuerdo con la reivindicación 4, caracterizada porque la abertura de la superficie de la carrocería posee aproximadamente la forma de una elipse, y porque el disco de tope se extiende en dirección del eje principal de la abertura de forma de elipse, hasta más allá de dicha abertura.

25                   6.- Una antena de acuerdo con la reivindicaciones 1 a 5, caracterizada porque la varilla de la antena está conducida en un manguito de guía de la base de la antena, pudiendo ser fijada, en la posición estirada, mediante una unión de salto

30                   dispuesta en el extremo inferior del manguito de

288431



guía y de la varilla de la antena, y que consiste en una lengüeta y en una ramura, y porque esta unión de salto ejerce una acción que impide el corrimiento de la varilla de la antena.

5           7.- Una antena de acuerdo con la reivindicaciones 1 a 6, caracterizada porque por debajo del tope formado por la base de la antena, se halla dispuesta la conexión para el cable, en dirección del eje longitudinal de la antena.

10           8.- Un dispositivo de antena telescópica para automóvil.

Tal y como se ha descrito en la Memoria que antecede, representado en los dibujos que se acompañan y para los fines que se han especificado.

15           La presente Memoria consta de once hojas, escritas a máquina por una sola cara.

Madrid 28 MAY. 1963

Alfonso de Euzkano  
F. de Euzkano

- 11 -

288431 28

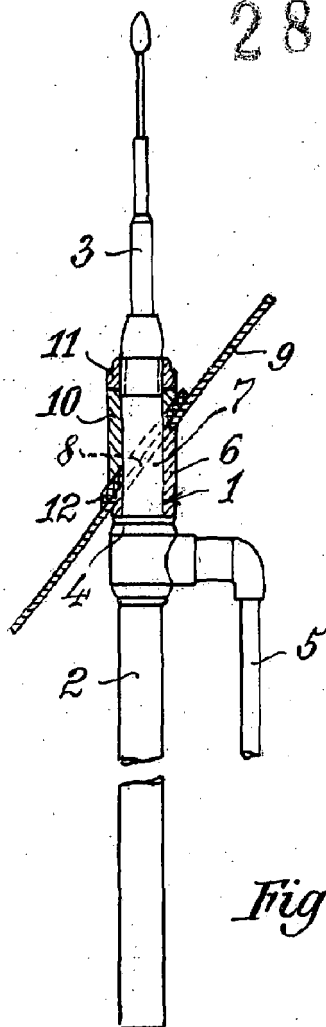

Fig. 1

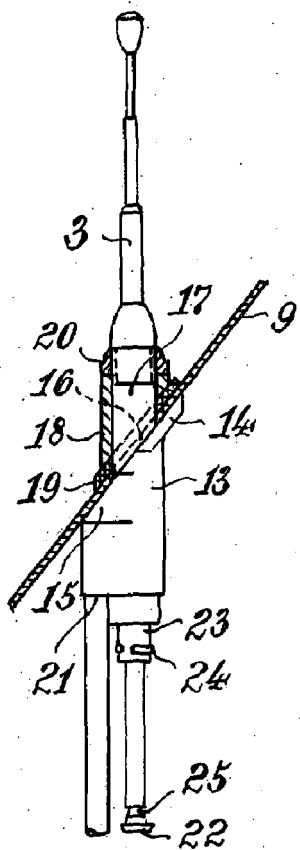

Fig. 2

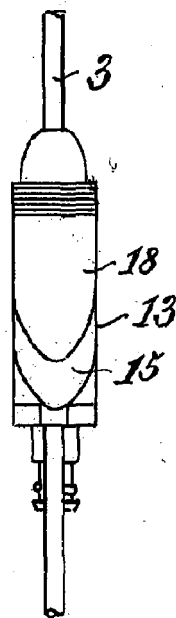

Fig. 3

*Wm. H. ...*

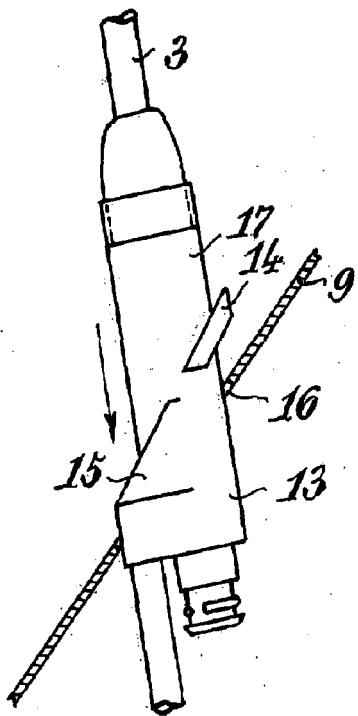

Fig. 4

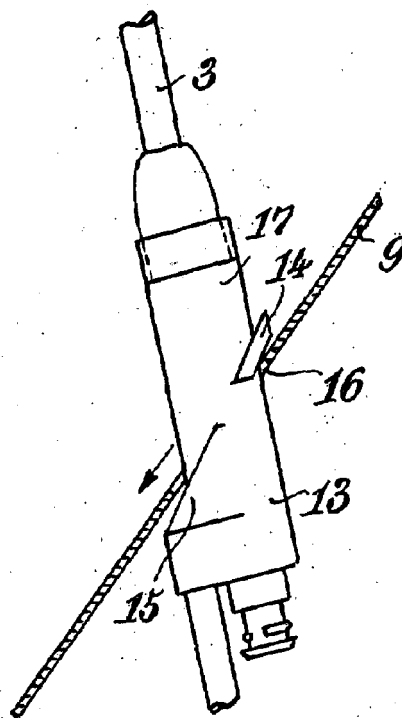

Fig. 5

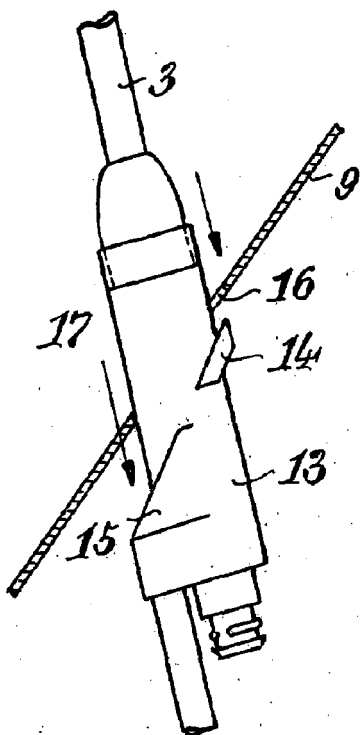

Fig. 6

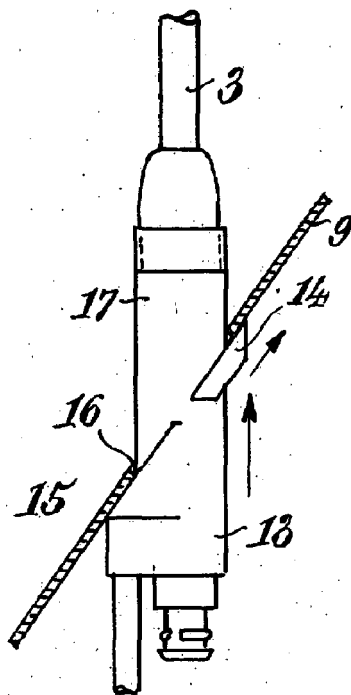

Fig. 7

*Arthur*  
Patent Attorney



288431 2

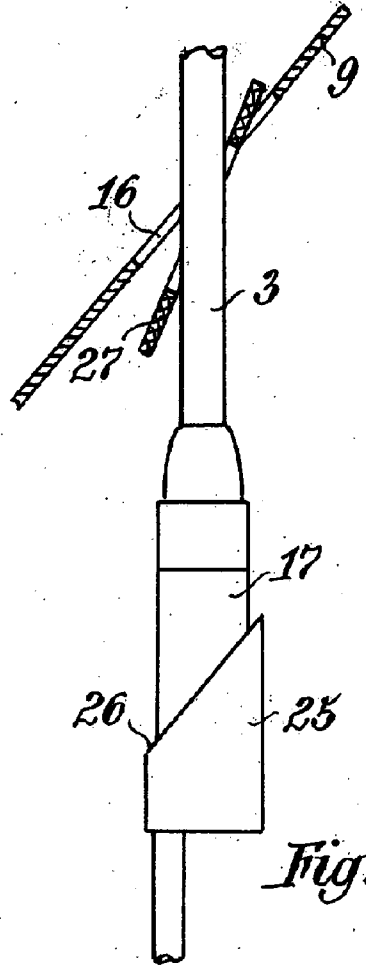

Fig. 8

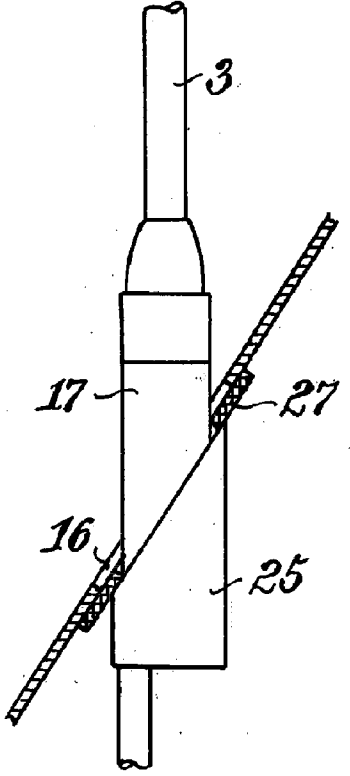

Fig. 9

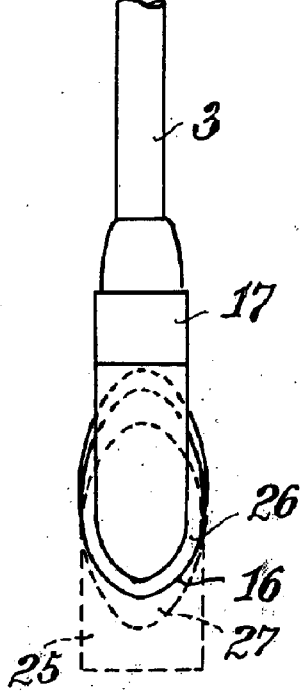

Fig. 10

*W. H. ...*