

288424



288424

MEMORIA DESCRIPTIVA

Correspondiente a una PATENTE DE INTRODUCCION cuyo registro se solicita por DIEZ AÑOS.

A favor de

D.Faustino Aldea Borlaff, de nacionalidad española.

Residente en MADRID.-Guzmán el Bueno, 65

p o r :

"APARATO PARA CURVAR CARRILES DE GUILA EN FORMA DE U, ESPECIALMENTE PARA CORTINAS CORREDIZAS".



En cortinas corredizas con carriles de guía huecos de perfil en "U", se indica la conveniencia de que los carriles, anteriores, que soportan la cortinilla de cubierta, se doblen a ambos lados hasta la pared de la construcción, con el fin

- 5.- de obtener un bonito cierre lateral del sistema de carril. La realización de esta propuesta choca, no obstante, con dificultades, porque el doblado de estos carriles, construídos en la mayor parte de las ocasiones en metales ligeros, en forma de "U", no es fácil llevar a cabo de manera sencilla sin que se produzcan deformaciones indeseables.
- 10.-

Esta dificultad es vencida mediante el de curvado objeto de esta patente, que se describe a continuación con auxilio de tres figuras que exponen ejemplos de ejecución. En las figuras se representa:

- 15.- Fig. 1ª, una vista en planta del dispositivo:
Fig. 2ª, una vista en la dirección de la flecha I:
Fig. 3ª, una vista en la dirección de la flecha II, de la fig. 1ª.

- 20.- El soporte del conjunto del dispositivo es una placa de fundación (1), que, por ejemplo, en la figura la puede sujetarse en un tornillo de banco o elemento análogo. Sobre ella y dispuestas a la distancia conveniente o adecuada para la anchura de los carriles que han de doblarse, se sujetan las mordazas o zapatas (2) y (3) que constituyen guías rectas de introducción. Una de las zapatas (2), se atornilla firmemente en:
- 25.- la placa de fundación (1), mientras la otra zapata (3), es ventajoso dejarla suelta, sujetándola, por ejemplo, mediante pasadores (4). Además, sobre la placa de fundación (1), y alrededor de un perno fijo a ella (5), se encuentra apoyado de
- 30.- manera que puede girar un rodillo de doblado (6) provisto de



un calibre de torneado correspondiente al perfil exterior del carril que se trata de doblar (7), y cuyo diámetro se elige de manera, que su periferia presente la curvatura que ha de darse al carril. La disposición se realiza de manera que las guías de introducción (2) y (3) conduzcan tangencialmente al torneado de calibre (7) de los rodillos de doblado (6). Sobre el perno (5) además del rodillo de doblado (6), y por tanto sobre el mismo eje de giro, va apoyada una palanca basculante, accionada a mano (8). Preferiblemente la palanca de mano (8) debe hallarse dispuesta por debajo del rodillo de doblado (6). En la palanca de mano (8), existe, alrededor de un muñón a ella sujeto (9), una excéntrica (10), con una palanca de mano (11) apoyada de manera que puede girar y dispuesta de manera, que puede ajustarse contra la periferia del rodillo de doblado. En el interior del torneado de calibre (7), se encuentra dispuesto el cuerpo de rodillo (6), para la fijación del cuerpo de doblado (12) que sujeta un extremo del carril que se trata de doblar en el cuerpo hueco. En el ejemplo de aplicación el cuerpo de rodillos se encuentra perforado en el campo de zona del dispositivo de calibre (7), para introducir un pasador (13), para la sujeción del cuerpo de relleno.

Como cuerpo relleno ha dado buenos resultados especialmente, un paquete de flejes, que, en un extremo se encuentra unido por el cabezal (14), que posee un taladro para la introducción de un pasador de sujeción.

El dispositivo descrito se maneja en la forma siguiente: El carril que se trata de doblar (S), se introduce por el extremo, que debe doblarse, en la guía de entrada (2) y (3) y se desliza hasta el calibre (7) de los rodillos de doblado (6). La palanca (8) representada en la fig. 1ª, se lleva en-

2884247 MAY



tonces a formar ángulo recto con la guía de introducción (2) y (3), que es conveniente fijada mediante un tope, por ejemplo, un talón (15) de la placa de fundación (1). La excéntrica (10) se ajusta de esta manera en una posición tal, que no impide el paso del carril (S). El carril se desliza entonces lo necesario, para que su extremo libre alcance exactamente el campo de acción de la excéntrica (10). Entonces se desliza en el espacio hueco del carril un cuerpo de llenado flexible, que preferentemente debe ser un paquete flejes (12), hasta que su cabezal (14), sobresalga del carril. El cuerpo de llenado (12) pudo haberse deslizado ya en el carril antes de su introducción en el dispositivo. El cabezal (14) que sobresale del carril, y forma parte del cuerpo de llenado, se sujeta ahora por medio de un pasador (13), en el empeno de calibre (8), que sujeta en la posición debida el rodillo de doblado. Ahora se lleva la excéntrica (10) mediante basculación de la pequeña palanca de mano (11) en la dirección de la flecha con el carril que sobresale una insignificancia sobre la periferia del rodillo de doblado (16), a una posición de sujeción, con lo que se forma un elemento de apoyo con el rodillo de doblado. La palanca de mano (8), el carril (S) y el rodillo de doblado (6), se encuentran de este modo firmemente acoplados. El carril hueco (S) no puede ser comprimido por la excéntrica (10), puesto que su espacio hueco se encuentra lleno por el paquete de flejes (12), que no se doblan en sentido transversal. Si ahora se hace girar la palanca de mano (8) en la dirección de la flecha (fig. 1*), sobre la posición señalada en líneas de puntos, el carril bajo el paso a través de los guías de introducción (2) y (3), se arquea alrededor del rodillo (6), que gira en torno de la palanca de mano (8). El cuerpo de re-



95.- lleno (12), que llena el espacio hueco del carril y que se somete fácilmente a flexión, hace imposible la deformación por plegado de las paredes del carril, de manera que se produce un arco perfecto del conjunto del perfil del carril. Una vez alcanzada la longitud de arco deseada, se hace retroceder nuevamente la excéntrica (10), por medio de la palanca de mano (11), a una posición en que deje de actuar. Ahora puede hacerse bascular nuevamente la palanca (8) en la dirección de la flecha, fig. 1ª, hasta que la excéntrica (10) suelta el carril (5) y el cuerpo de relleno (12).

100.- El carril doblado puede soltarse del rodillo de doblado (6), sacando el pasador (13) para sacar el paquete de relleno (12), y extraerse del dispositivo, lo que se facilita por la posibilidad de sacar la mordaza o zapata de dirección (3), separable del rodillo doblado (6). El paquete de flejes (12), puede ahora extraerse del carril, sin ninguna dificultad.

REIVINDICACIONES

110.- 1ª).- "APARATO PARA CURVAR CARRILES DE GUIA EN FORMA DE U, ESPECIALMENTE PARA CORTINAS CORREDIZAS" caracterizado por que, sobre una placa de fundación se sujeta una guía para introducción del carril que se trata de doblar que conduce a un canal curvo de dimensiones correspondientes al perfil del carril que se ha de curvar, que se adapta a un disco fijo a la misma placa de fundación, alrededor de cuyo eje de giro, 115.- bascula una palanca de mano, con una excéntrica ajustable a la periferia del disco, el cual se encuentra dispuesto, dentro del elemento de calibrado para permitir la fijación de un paquete de flejes que llenan el espacio hueco del carril que



120.- se trata de doblar, de manera que al mover la palanca, la excéntrica se desliza contrayectoria circular producido el curvado del carril.

125.- 2a).- "APARATO PARA CURVAR CARRILES DE GUIA EN FORMA DE U, ESPECIALMENTE PARA CORTINAS CORREDIZAS" según la reivindicación anterior, caracterizado porque el cuerpo de relleno es un paquete de flejes, que se une mediante un cabezal provisto de un taladro para acoplamiento mediante un pasador de sujeción, al elemento giratorio del calibre del ~~disco~~ de curvado.

130.- 3a).- "APARATO PARA CURVAR CARRILES DE GUIA EN FORMA DE U, ESPECIALMENTE PARA CORTINAS CORREDIZAS" según las reivindicaciones anteriores, caracterizado porque, la palanca de mano que soporta la excéntrica, en su posición de arranque se encuentra formando ángulo recto con la guía de introducción al tener limitado su movimiento mediante un tope, por ejemplo, un resalte de la placa de fundación.

135.- 4a).- "APARATO PARA CURVAR CARRILES DE GUIA EN FORMA DE U, ESPECIALMENTE PARA CORTINAS CORREDIZAS" según las reivindicaciones anteriores, caracterizado porque, la guía opuesta al disco de curvado se compone de una parte desmontable para facilitar la extracción del carril una vez curvado.

140.- 5a).- "APARATO PARA CURVAR CARRILES DE GUIA EN FORMA DE U, ESPECIALMENTE PARA CORTINAS CORREDIZAS".

La presente memoria descriptiva consta de seis hojas foliadas y mecanografiadas por una sola cara, componiendo un total de ciento cuarenta y cuatro líneas, incluidas éstas.

Madrid, 27 de Mayo de 1.963.-

288424

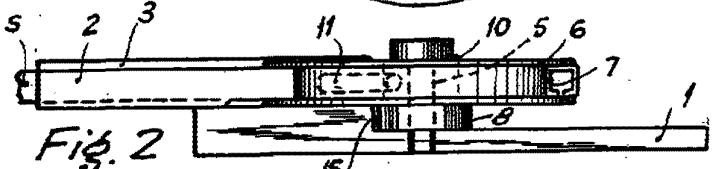
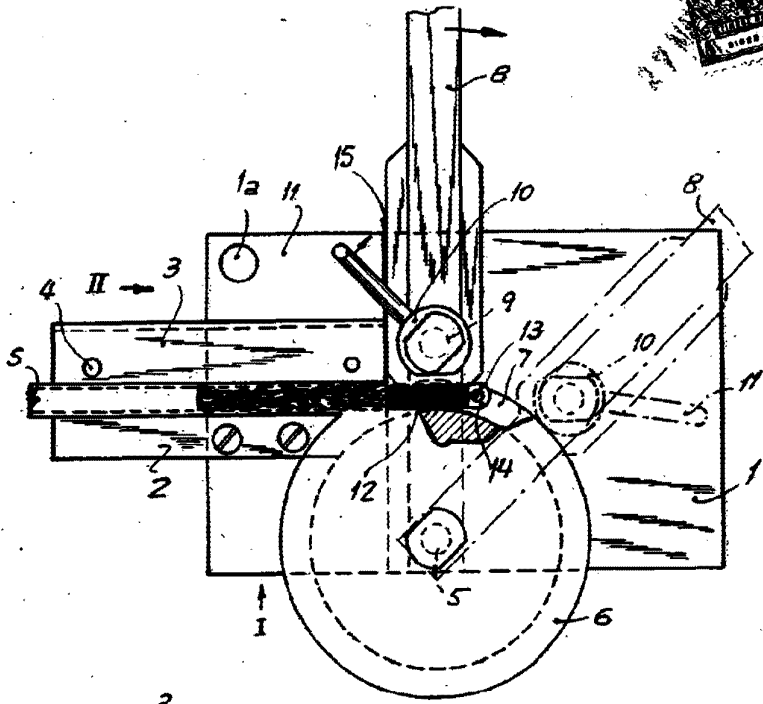

Fig. 2

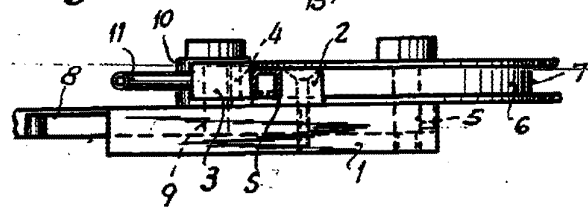

Fig. 3

Madrid, de Mayo de 1.963