

(19) ES (11) (21) (22)	NUMERO 288328	(10) Y
	FECHA DE PRESENTACION 4 JUL. 1985	



ESPAÑA

MODELO DE UTILIDAD

1- ENE. 1986

(30) PRIORIDADES: (31) NUMERO	(32) FECHA	(33) PAIS
----------------------------------	------------	-----------

(47) FECHA DE PUBLICIDAD	(51) CLASIFICACION INTERNACIONAL D 06 B 23/14
--------------------------	---

(54) TITULO DE LA INVENCIÓN "ENVASE SUMINISTRADOR DE ALGODON".
--

(71) SOLICITANTE (S) INDAS, S. A.

DOMICILIO DEL SOLICITANTE POZUELO DE ALARCON (28023 Madrid), Segundo Mata, 6
--

(72) INVENTOR (ES)

(73) TITULAR (ES)

(74) REPRESENTANTE VICENTE MORILLAS GOMEZ

La presente invención, según se expresa en el enunciado de esta memoria descriptiva, consiste en un envase suministrador de algodón.

5

En líneas generales, el objeto de la presente invención consiste en un suministrador de algodón, que se constituye a partir de la propia caja de embalaje y que contiene el algodón en forma de un grueso cordón plegado en zig-zag.

10

Concretamente el objeto de la presente invención, consiste en un envase suministrador de algodón, que se configura mediante una caja convencional, preferentemente una lámina de cartón troquelada, que en su armado conforma un cuerpo prismático cuadrangular provisto de tapa superior de cierre y correspondientes medios de precintado.

15

El objeto de la presente invención, consiste en el hecho de que la tapa de cierre dispone centralmente de una línea debilitada de conformación circular, que en su arranque produce un orificio circular de salida del algodón en forma de grueso cordón. Las solapas laterales de cierre disponen también en la zona central de sus bordes mayores, sendas muescas semicirculares, las cuales en el armado de la caja de embalaje, producen otro orificio circular coincidente con el de la tapa, con lo cual el algodón en forma de grueso cordón y que se encuentra acondicionado en el interior de la caja mediante plegado en zig-zag, puede salir al exterior a través de los dos citados orificios circulares coincidentes de la tapa y las solapas laterales de cierre.

20

25

30

Para complementar el objeto de la presente invención y con el fin de ayudar a la mejor comprensión de las características de la misma, se acompaña a la presente memoria descriptiva un juego de dibujos, donde se ha representado lo siguiente

te:

La figura primera muestra una vista en perspectiva del envase suministrador de algodón de la presente invención, - con la tapa y solapas de cierre en una posición de apertura.

5

La figura segunda corresponde a una vista en sección - del envase suministrador de algodón objeto de la presente invención en su posición de cierre y con el conducto de salida del algodón, ya realizado.

10

Por último, la figura tercera representa una vista en - perspectiva del envase suministrador de algodón en su posición de cierre y con un extremo del cordón de algodón sobresaliendo por el orificio central de la tapa de cierre.

15

Como puede observarse, a tenor de los planos comentados, el envase suministrador de algodón objeto de la presente invención se constituye mediante una caja (1) de embalaje con una configuración convencional a base de una única lámina de cartón troquelada para que en su armado configure una caja (1) preferentemente prismática cuadrangular, provista de tapa (2) con pestaña (3) y solapas laterales (5) de cierre.

20

La tapa (2) dispone centralmente de una línea (4) circular debilitada, que en su arraqué produce un orificio (8) para la salida del algodón en forma de grueso cordón.

25

Las solapas laterales (5) presentan en el centro de sus bordes mayores, sendas muescas semicirculares (6), que en el armado de la caja (1), configuran un segundo orificio coincidente y situado por debajo del orificio (8).

30

Con esta estructura de envase suministrador de algodón, se puede embalar y acondicionar en su interior el algodón (7) en forma de grueso cordón, mediante plegado en zig-zag del mismo y de tal manera que uno de sus extremos puede salir al

exterior a través del orificio (8) de la tapa (2) y del orificio configurado por las muescas (6) de las solapas de cierre.

5 El orificio (8) se realiza al producir el arranque de la porción central de la tapa (2) por la línea debilitada (4), - antes de cuyo arranque, el envase cumple sus funciones específicas de protección del algodón durante su transporte y almacenaje.

10 Descrito suficientemente el objeto de la invención de este Modelo de Utilidad, se declara que lo que constituye su esencialidad y para lo que se pide la correspondiente protección, es lo que se concreta en las reivindicaciones siguientes:

15

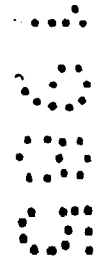

20

25

30

REIVINDICACIONES

5
10
15

1ª.- ENVASE SUMINISTRADOR DE ALGODON, que estando constituido por una caja de embalaje realizada a base de una lámina de cartón troquelada, que en su armado configura una caja prismática rectangular con tapa y solapas laterales de cierre, esencialmente se caracteriza porque las solapas de cierre en el centro de sus bordes mayores, disponen de sendas muescas semicirculares, que en el armado de la caja configuran un orificio coincidente y dispuesto bajo otro orificio situado en la zona central de la tapa de cierre, cuyo orificio de la tapa se produce al arrancar una porción circular delimitada por una línea debilitada, todo ello de tal manera que los dos orificios constituyen un paso para la salida continua de un grueso cordón de algodón alojado en el interior del envase mediante plegamiento en zig-zag.

2ª.- Se reivindica por último, como objeto sobre el que ha de recaer el presente Modelo de Utilidad : ENVASE SUMINISTRADOR DE ALGODON.

20

La presente memoria descriptiva consta de cinco hojas mecanografiadas y una hoja de dibujos adjunta.

Madrid, 24 JUL. 1985

VALERIO MARTINEZ
D.º de...
PRO.º de...
1985

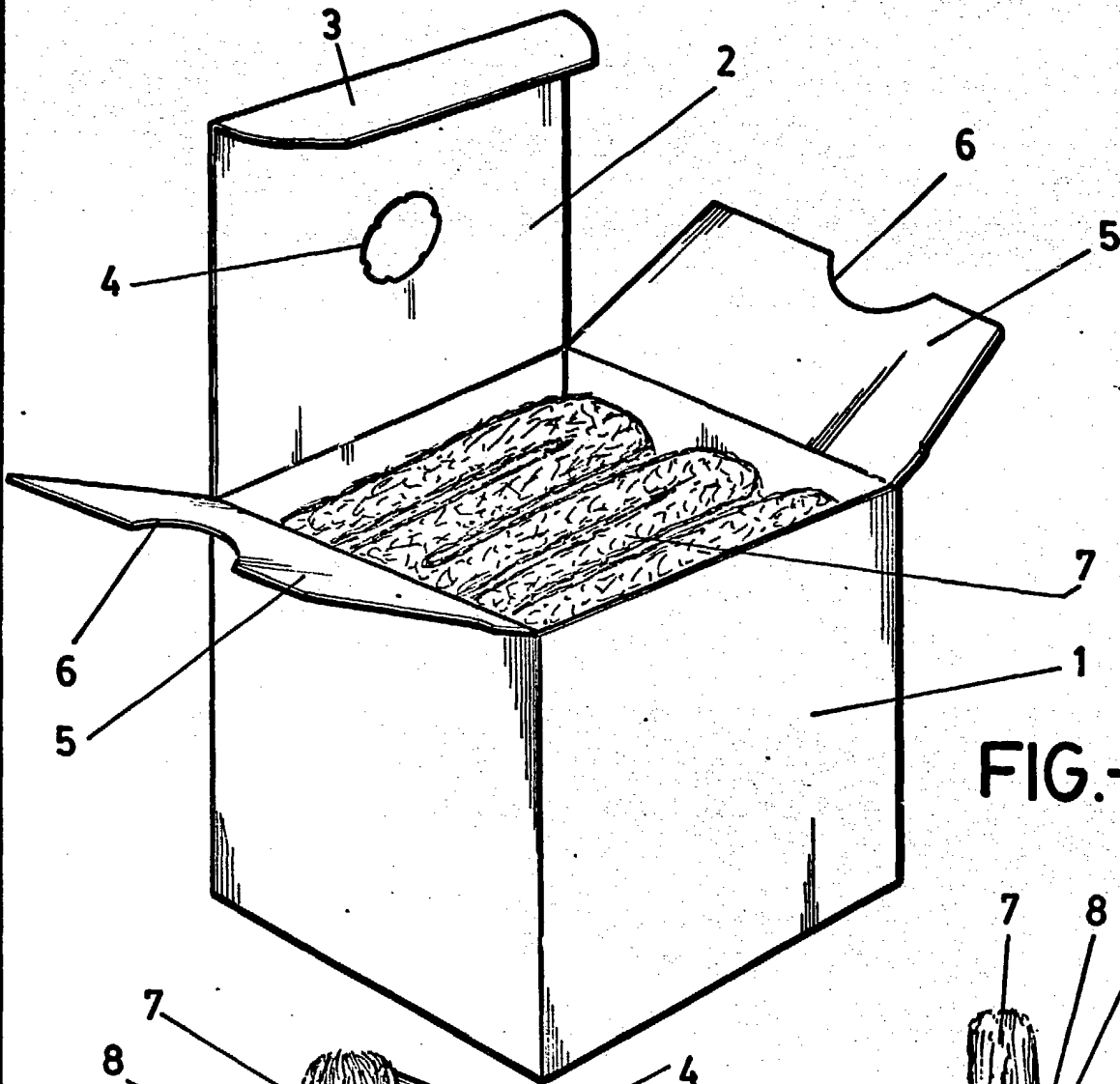

FIG.-1

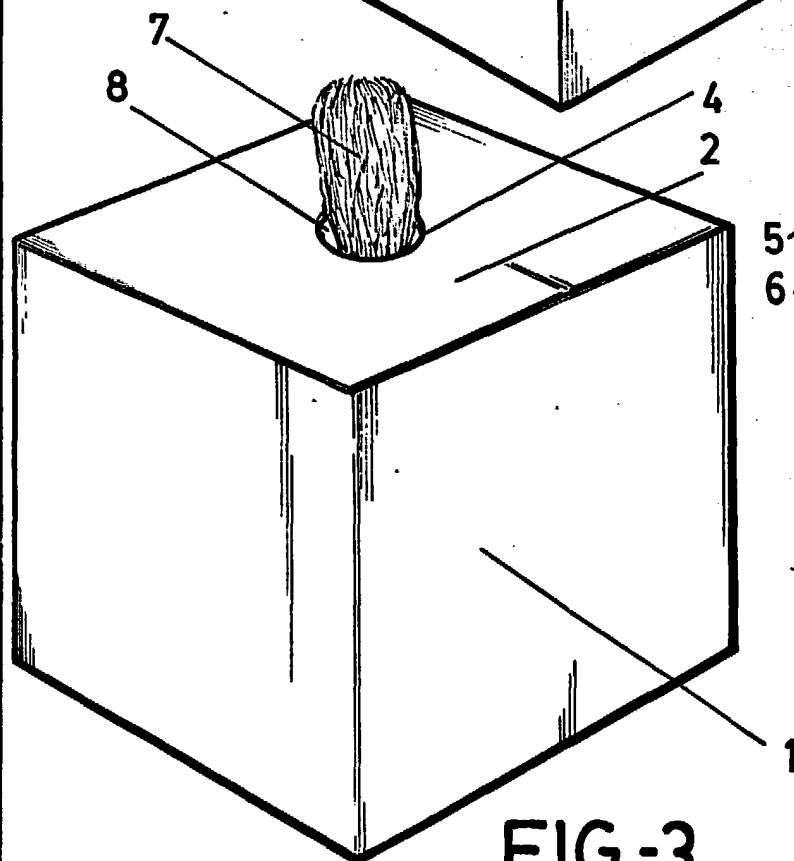

FIG.-3

ESCALA VARIABLE

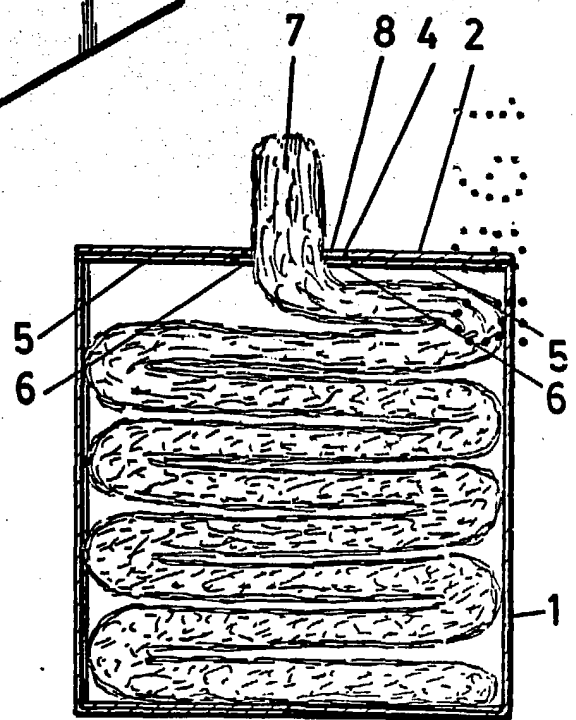

FIG.-2

MADRID 24 JUL. 1985

Peonillas