

M O D E L O D E U T I L I D A D

por VEINTE años

solicitado en España a favor de ALDITEC S.A., entidad española, domiciliada en Ctra. de Barcelona núm. 3, AVINYONET DEL PENEDES (Barcelona), por "Disposición para la impresión de artículos alimenticios". - - - - -

5.



MEMORIA DESCRIPTIVA

La presente invención se refiere a una disposición para la impresión de artículos alimenticios, especialmente para los productos de pastelería, confitería y análogos, con la finalidad de dotarlos de unos motivos distintivos o bien de unas inscripciones de circunstancias, mediante tintas y similares que se incorporan al propio artículo alimenticio y son aptas para su consumo. - - - - -

10.

15.

La expresada disposición se caracteriza porque está constituida de un soporte laminar no poroso, portador de unas figuras o inscripciones realizadas mediante tintas de tipo comestible, y de una plancha, preferentemente elástica, que presenta unas aberturas en correspondencia posicional con

las mencionadas figuras, abarcando por lo menos la extensión de las mismas, al objeto de situar esta plancha sobre dicho soporte laminar y llenarse sus aberturas con un producto comestible del tipo de los chocolates, mazapanes y similares, en estado pastoso caliente, a efectos de que la acción térmica de este último producto determine la transferencia de las figuras desde la lámina soporte a los cuerpos moldeados en las aberturas de la plancha, resultando unos cuerpos de superficie plana, curva o tridimensional. - - - - -

5.

....:

10.

Otros objetos y características de la invención se irán dando a conocer en detalle a lo largo de la descripción que sigue, haciendo referencia a los dibujos ilustrativos que la acompañan. En los dibujos: - - - - -

....:

15.

Figura 1, es una vista en perspectiva que representa los elementos componentes de la disposición objeto de la invención, situados separadamente. - - - - -



Figura 2, es una sección en sentido longitudinal de los elementos de la figura anterior, situados en superposición y con aportación de un producto alimenticio. - - - - -

20.

Figura 3, representa, en sección, un artículo alimenticio obtenido por medio de la presente disposición. - -

Como se observa en el ejemplo representado en la figura 1, la referida disposición se compone de un soporte laminar flexible 1 que consiste en una hoja de plástico, ce-

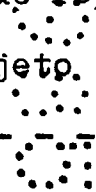
lofana, papel parafinado, siliconado u otro, carente de porosidades y de poder adherente fijo, que es portador de una serie de figuras coloreadas a base de tintas comestibles 2a, 2b, 2c, 2d, etc. iguales o distintas, que representan motivos decorativos o unas inscripciones, y de una plancha 3 que puede ser un elastómero u otro material idóneo, que posee unas series de aberturas 4a, 4b, 4c, 4d, etc. iguales o diferentes, situadas en correspondencia posicional con las citadas figuras coloreadas 2a, 2b, 2c, 2d, etc., abarcando por lo menos la extensión de estas figuras. - - - - -

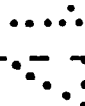

El uso de esta disposición tiene lugar de la siguiente manera. Tal como se muestra en la figura 2, la plancha 2 se adosa sobre la lámina de soporte 1, con lo que se produce la coincidencia entre las aberturas y hojas con figuras coloreadas respectivas, con independencia de sus formas. En estas condiciones, se derrama en las aberturas 4a, 4b, 4c..., un producto alimenticio caliente 5 en estado pastoso o de cierta fluidez para poder rellenar regularmente el espacio. - - - - -

El efecto térmico emanado del producto 5, en contacto con las figuras coloreadas 2a, 2b, 2c..., provocan la automática transferencia de estas últimas desde la lámina 1 a cada uno de los cuerpos 6 obtenidos tras el desmoldeo, como se observa en la figura 3. De esta manera, en el ejemplo representado, los cuerpos 6 obtenidos tienen el aspecto de

unos medallones comestibles, aptos para ser colocados, adheridos o hincados en artículos alimenticios 7 que pueden consistir en pasteles, tartas, dulces, helados u otros productos usuales en pastelería y confitería, resultan provistos del correspondiente motivo ornamental. - - - - -

5. Los motivos ornamentales de las figuras 2a, 2b..., pueden ser de tipos muy variados, tales como elementos florales u otros, así como inscripciones alusivas a onomásticas u otros acontecimientos festivos o conmemorativos, marcas, nombres comerciales, rótulos de establecimientos, etc.

10. La naturaleza y forma del soporte laminar 1 y de la plancha 3 no son concretos, dado que en cada caso se trata de adaptar las figuras distintivas a los objetos que los reciben, así estos objetos pueden tener superficie plana, curvada, mixta, irregular, etc. pudiendo consistir en cuerpos con forma de huevo, animal, etc. En cuanto a las figuras o inscripciones, no se fijan las formas, tamaños y coloridos. La plancha 3 será con preferencia elástica con el fin de facilitar el desmoldeo de los cuerpos 6. - - - - -

15. Descritas convenientemente las características de la invención, se hace constar que en la misma podrán introducirse cuantas variantes de detalle pueda aconsejar la experiencia, siempre que con ello no se modifique la esencialidad de la misma. - - - - -

20.

A los efectos consiguientes, se declaran de novedad, utilidad y propiedad para España, sus territorios y plazas de soberanía, las reivindicaciones que siguen. - -

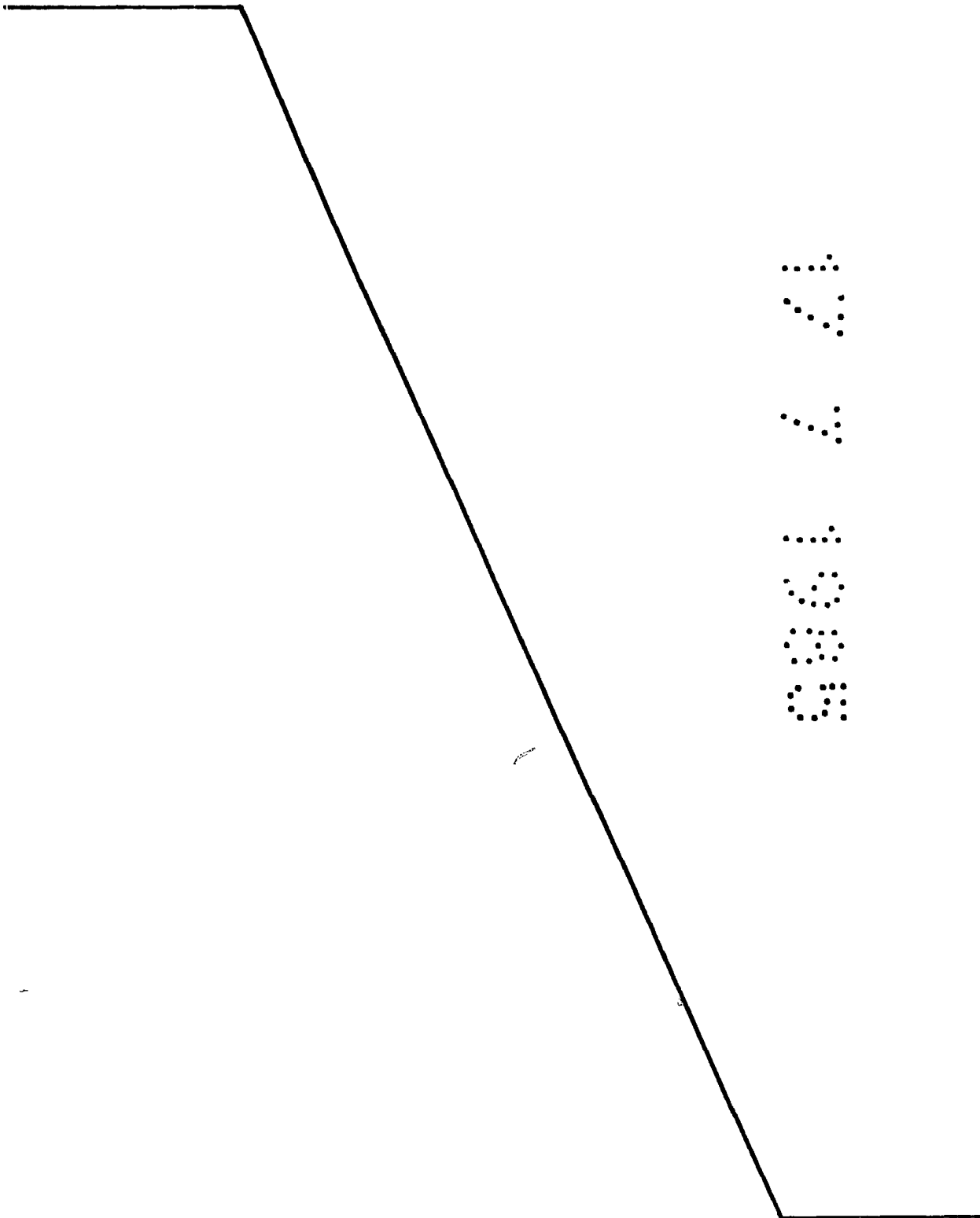

REIVINDICACIONES

1.- Disposición para la impresión de artículos alimenticios, especialmente los artículos de pastelería, confitería y similares, caracterizada porque está constituida de un soporte laminar no poroso, portador de unas figuras o inscripciones realizadas mediante tintas de tipo comestible, y de una plancha, preferentemente elástica, que presenta unas aberturas en correspondencia posicional con las mencionadas figuras, abarcando por lo menós la extensión de las mismas, al objeto de situar esta plancha sobre dicho soporte laminar y llenarse sus aberturas con un producto comestible del tipo de los chocolates, mezapanes y similares, en estado pastoso caliente, a efectos de que la acción térmica de este producto, en contacto con las figuras, determine la transferencia de las mismas desde la lámina soporte a los cuerpos moldeados resultantes en las aberturas de la plancha, obteniéndose unos cuerpos de superficie plana, curva o tridimensional. - - - - -

5.

10.

15.

20.

2.- "DISPOSICION PARA LA IMPRESION DE ARTICULOS ALIMENTICIOS". - - - - -

Todo ello conforme se describe y reivindica en la presente memoria que consta de siete hojas, foliadas y

mecanografiadas por una sola de sus caras, y de tres figuras que la ilustran.

MADRID 17 JUL 1955
P.A. AL CURELL SUÑOL

hmm



FIG. 1

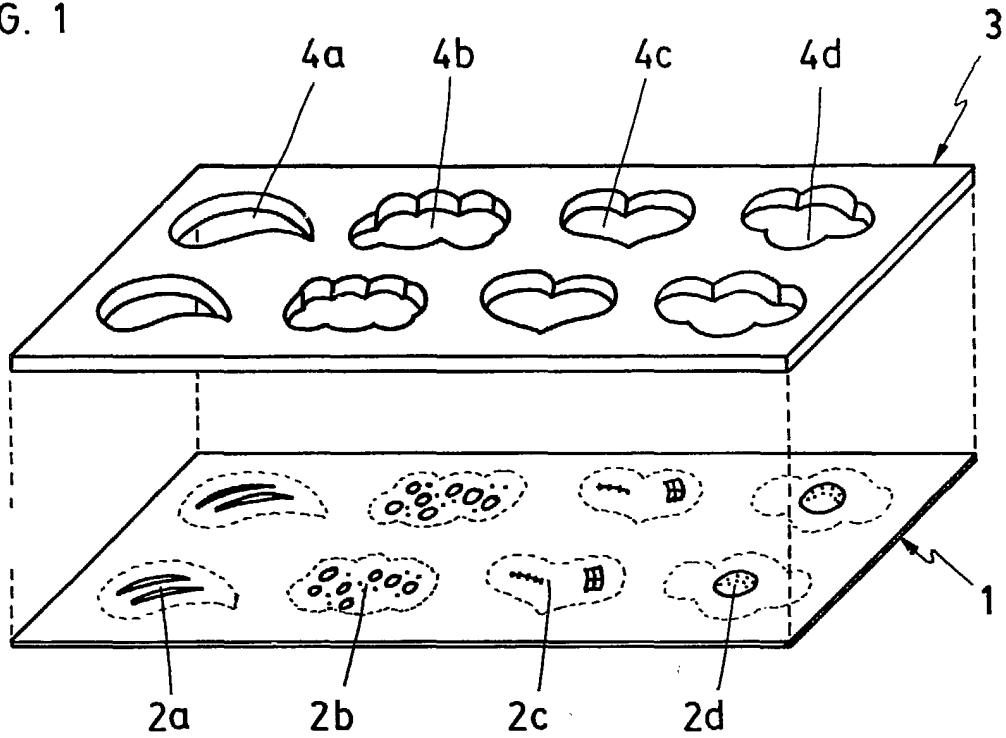

FIG. 3

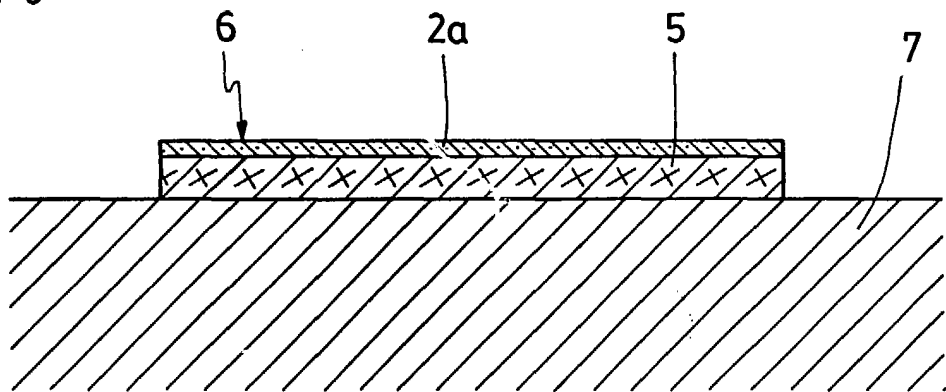
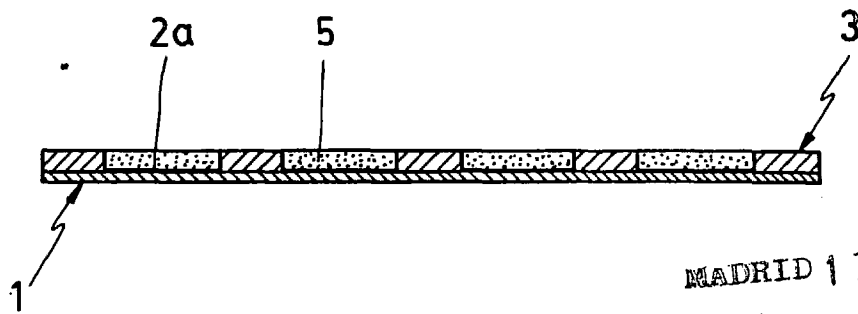

FIG. 2



MADRID 17 JUL. 1985

P. A. M. CURELL SUÑOZ