

19 ES 21 22	NUMERO 288007	10 Y
	FECHA DE PRESENTACION 4-5-1984	



ESPAÑA

MODELO DE UTILIDAD

16 NOV. 1985

30 PRIORIDADES: 31 NUMERO P 33 16 941.1	32 FECHA 9 Mayo 1983	33 PAIS Republica Federal de Alemania.
---	-------------------------	---

47 FECHA DE PUBLICIDAD	51 CLASIFICACION INTERNACIONAL Int. Cl. A47J 41/00
------------------------	---

54 TITULO DE LA INVENCIÓN

"RECIPIENTE AISLANTE".

71 SOLICITANTE (S)

Rotpunkt Dr. Anso Zimmermann

DOMICILIO DEL SOLICITANTE

Industriestrasse - 6434 NIEDERLAULA - Republica Federal de Alemania

72 INVENTOR (ES)

Dr. Anso Zimmermann.

73 TITULAR (ES)

74 REPRESENTANTE

DON JOSE LOPEZ CORTES.-



MEMORIA DESCRIPTIVA
=====

CAMPO TECNICO DE LA INVENCION

La invención hace referencia a un recipiente aislante, que tiene un contenedor interior aislante del calor, una carcasa que rodea a este último y que tiene una parte superior que está hecha de material sintético o similar, y un obturador roscable en el interior de la pieza superior, para sellado hermético del contenedor interior, teniendo dos secciones rosca-
 5 das, proyectadas interiormente, diametralmente opuestas entre si en la pieza superior y extendiéndose, en cada caso, sobre aproximadamente 90°, para la recepción del obturador roscado exteriormente y teniendo una sección de vertido proyectada hacia el exterior, formada en la pieza superior.

BREVE DESCRIPCION DE LA TECNICA ANTERIOR

Los recipientes aislantes de este tipo están disponibles en el comercio. Debido al hecho de que, en lugar del ros-
 15 cado continuo, las secciones de rosca que están diametralmente opuestas entre si y que se extienden, en cada uno de los casos, aproximadamente 90°, están previstas en el cuello de la pieza superior, la carcasa o su parte superior pueden producirse en forma de costo efectivo, por medio de los procedimientos llama-
 20 dos de moldeado de núcleo por aplastamiento. La sección de ver-



tido es construida asi, como una ranura que está abierta hacia la parte superior.

5 Con el fin de mejorar la acción de vertido, es deseable el desarrollar la sección de vertido como un pico abierto a través de la pared de la pieza superior. Sin embargo, las dificultades de la técnica de fabricación, más particularmente la retirada o desprendimiento del molde, actúan contra la formación de la sección de vertido como un pico, durante la producción de la pieza superior de material sintético. Especialmente, si el desprendimiento del molde es llevado a cabo por medio de una pieza de inserción, solamente es posible el moldeado por inyección semi-automática y esto es caro y, por tanto, antieconómico. Si el pico cerrado es desprendido del molde en la dirección de vertido, únicamente son posibles ciertas realizaciones del pico, que tienen características desfavorables de flujo y, por tanto, una pobre acción de vertido. Estos recipientes aislantes no tendrían ventajas con respecto a la acción de vertido, comparados con los recipientes que tienen secciones de vertido tipo-canal, de la clase usual.

OBJETO DE LA INVENCION

20 El objeto de la invención es, por tanto, el desarrollar un recipiente aislante, de la clase descrita en la intro-



ducción, en una forma tal que, a pasar de la construcción con un pico, sea posible una separación del molde a unos costos efectivos, por medio de un aplastamiento del núcleo.

RESUMEN DE LA INVENCION

5 El objeto es alcanzado estando la sección de vertido construida como un pico abierto a través de la pared de la pieza superior y extendiéndose una de las secciones roscadas, sustancialmente igual, a ambos lados de la abertura del pico, en la pieza superior con forma de anillo.

10 Por medio de esta disposición de las secciones de rosca, que comparada con los recipientes aislantes convencionales, están desplazadas por 90°, es posible también el utilizar la parte del molde de núcleo movable, de rosca del lateral del pico, para el moldeado de la abertura del lateral del pico, en la pieza superior con forma de anillo, es decir, el pico puede ser, al menos parcialmente, desprendido del molde, por medio de la parte de núcleo del molde movable, de rosca del lateral del pico. Si es aplicable, aquella área del pico que permanece abierta, puede ser cubierta por medio de una placa adicional. Cuando se construye el pico, la sección de anillo de la pieza superior, que delimita la abertura, puede estar también extendida hacia el exterior, por medio de un elemento formado en la misma, de manera que si también fuera necesario, también se-

15

20



ria posible un pico sin placa adicional.

Por ello la invención hace posible el desarrollar recipientes aislantes que tengan picos similares a los recipientes de porcelana. Es, por tanto, posible, el desarrollar recipientes aislantes, que en la zona de vertido no se distinguen visiblemente de los recipientes de porcelana convencionales, y puedan ser utilizados, por tanto con las vajillas de porcelana convencionales. El pico no permite, por tanto, al contenido del recipiente, por ejemplo cafe o té, fluir sobre la sección de vertido, incluso cuando el ángulo de vertido es plano, puesto que la sección de anillo que delimita la abertura, en la cumbre de la pieza superior, y que tambien soporta la sección roscada, actua como un tope. En esta forma, es posible el obtener una muy buena acción de vertido. Como la separación hacia el exterior del molde no es más necesaria, la sección de vertido puede formarse teniendo en consideración una eficiente acción de vertido.

BREVE DESCRIPCION DE LOS DIBUJOS

La invención es explicada con mayor detalle, con la ayuda de la realización ejemplar representada en los dibujos, en los cuales:

La figura 1, muestra una vista en sección, a todo



lo largo, de la sección de vertido, correspondiendo a la sección I-I de la figura 3, de la pieza superior de la carcasa de un recipiente aislante con pico continuo.

La figura 2, muestra la sección II-II de la figura 3.

La figura 3, muestra una vista en planta de un recipiente aislante de acuerdo con la invención.

DESCRIPCION DETALLADA DE LA REALIZACION PREFERIDA DE LA INVEN-
CION.

Solamente la porción superior de un recipiente aislante -1-, está representada en las figuras, en el cual, el contenedor interior aislante de calor -2-, tal como un frasco de Dewar, está indicado solo esquemáticamente por medio de líneas de puntos. Una carcasa -4-, rodea completamente al contenedor interno -2-, y hacia la parte superior, en la zona de la pieza superior -5-, de la carcasa -4-, deja libre una abertura; en el interior de la cual un obturador -3- puede ser roscado para sellado hermético del contenedor interno -2-. Juntas de estanqueidad, hechas de material de estanqueidad elástico, como es corriente, están previstas entre el recipiente interno -2- y la pieza superior -5-, y también en el obturador -3-, en una forma tal que la pérdida de líquido hacia el exterior del recipiente interno, es impedida con seguridad. Las juntas de es-



tanqueidad de esta clase son corrientes y no estan descritas aqui.

Un asa -6-, proyectandose hacia el exterior, está formada en un lado de la pieza superior. En un punto diametralmente opuesto de esta, es formada una sección de vertido -7-, en la pieza superior -5-.

La sección de vertido -7-, está construida como un pico pasante, esto es, ella se extiende a través de la pieza superior -5-, que está construida como un anillo completo, por medio de una abertura -8-. La correspondiente rosca en la pieza superior -5-, para la rosca externa -15- del obturador -3-, tiene interiormente proyectadas secciones de rosca que estan diametralmente opuestas entre si y que, en cada caso, se extienden aproximadamente 90°. Una de las secciones roscadas, principalmente la sección roscada -9-, está construida encima y en una longitud sustancialmente igual a ambos lados de la abertura -8-, de la pieza superior -5-. La sección de rosca diametralmente opuesta, que consta, en este caso, de unas nervaduras de rosca superior e inferior -10- y -11-, respectivamente, está construida en correspondencia con las proyecciones hacia el interior en la zona del asa -6-, de la pieza superior -5-.



5 Un elemento -12-, proyectandose hacia el exterior, está formado en la zona exterior de la sección de anillo de la pieza superior -5-, en la zona de la abertura -8-, el cual se extiende exteriormente hasta el límite de la abertura -8- y , por ello, cubre la sección de vertido -7-, que continua en la dirección de la abertura de vertido -14-. Además, la región del pico que permanece abierta, puede estar, adicionalmente, cubierta por medio de una placa -13-, hecha de material sintético o similar. Esta placa -13- puede estar encolada y puede también estar encajada por presión. Cuando esta placa -13- está formada por un material sintético, de un color diferente, pueden obtenerse efectos visuales extras.

10 Mediante la disposición de la sección roscada -9-, en la zona de la abertura-8-, la carcasa o al menos su pieza superior -5-, puede producirse por medio de una técnica que es conocida y denominada como aplastamiento de núcleo. La parte de molde de núcleo movable roscado, que está prevista para la sección roscada -9-, del lateral del pico, hace posible, especialmente con una construcción adecuada, el desprendimiento de la sección de vertido -7-, parcialmente del molde, al menos en la zona de la abertura -8- y también si fuera necesario, del elemento -12-. La porción de la sección de vertido -7-, extendida más allá de la abertura o del elemento -12-, puede ser desprendida del molde en la forma usual, Hay que mencionar también que la sección



de rosca en el lateral del asa, es tambien desprendida del molde por medio de una parte similar de molde de núcleo movable roscado en el lado del asa.

5 En esta forma puede realizarse, a unos costos efectivos, un recipiente aislante teniendo una carcasa con una abertura de pico a través de la pared de la pieza superior.

10 Mediante el desarrollo de la sección de vertido -7-, como un pico cerrado, en la forma de acuerdo con la invención, es posible producir recipientes aislantes cuyo pico es tan similar, como sea posible, a los de un recipiente de porcelana convencional, en cuyo caso, la acción de vertido del recipiente aislante, puede ser desarrollada sin ninguna consideración especial para facilitar la separación del molde, e incluso con especial referencia a la acción de vertido. Además, la pieza superior -5-, cerrada con forma de anillo, que soporta la sección roscada -9-, forma un retenedor en la región situada por encima de la abertura -8-, y que, incluso cuando el ángulo de vertido es plano o curvado, es decir cuando el recipiente aislante está muy lleno, puede impedirse un derrame del líquido por encima de la sección de vertido -7-.

20 Naturalmente, tambien son posibles otras realizaciones, La pieza superior, por ejemplo, puede ser una parte independiente de la carcasa. Además, el área de la sección



4

-10-

transversal de la abertura -8- no es esencial que sea necesariamente rectangular, sino que puede tener cualquier sección transversal, que puede ser, por ejemplo, ovalada o circular. Además, no es necesario que este provista del asa -6-, y, por lo tanto, no necesita estar formada en el mismo.

5





REIVINDICACIONES
=====

1.- Recipiente aislante, teniendo un contenedor interior aislante de calor, una carcasa que rodea a este último, y que tiene una pieza superior hecha de un material sintético o similar, y un obturador roscable en el interior de la pieza superior, para sellado hermético del contenedor interior, teniendo dos secciones de rosca proyectadas interiormente, diametralmente opuestas entre si en la pieza superior, y extendiéndose en cada caso aproximadamente 90°, para la recepción del obturador roscado exteriormente, y teniendo una sección de vertido formada en la pieza superior, proyectándose exteriormente, caracterizado porque la sección de vertido está construída como un pico pasante a través de la pared de la pieza superior y extendiéndose una de las secciones de rosca, sustancialmente igual en ambos lados de la abertura de pico, en la pieza superior con forma de anillo.

2.- Recipiente aislante, de acuerdo con la reivindicación 1, caracterizado porque en la pieza superior, opuesta diametralmente a la sección de vertido, hay formada un asa.

3.- Recipiente aislante, de acuerdo con la reivindicación 1, caracterizado porque, en la parte exterior de la sección de anillo de la pieza superior, que lleva la sección de rosca en la zona de la abertura, la sección de vertido está cubierta, adicionalmente, por medio de una placa.

4 MAY 1984



-12-

5
1.- Recipiente aislante, de acuerdo con la reivindicación 1, caracterizado porque en el lado exterior de la sección de anillo de la pieza superior, que lleva la sección rosca-
cada en la zona de la abertura, la sección de vertido está cubierta por medio de un elemento que se proyecta exteriormente,
formado en la sección de anillo de la pieza superior.

5.-"RECIPIENTE AISLANTE".

10
De conformidad en un todo en lo esencial y fines industriales a lo descrito en la precedente memoria descriptiva y gráficamente representado en los adjuntos planos para su mejor comprensión.

Esta memoria consta de DOCE hojas escritas o mecanografiadas por una sola cara a doble espacio.

Madrid,

4 MAY. 1984

Por autorización de la interesada:

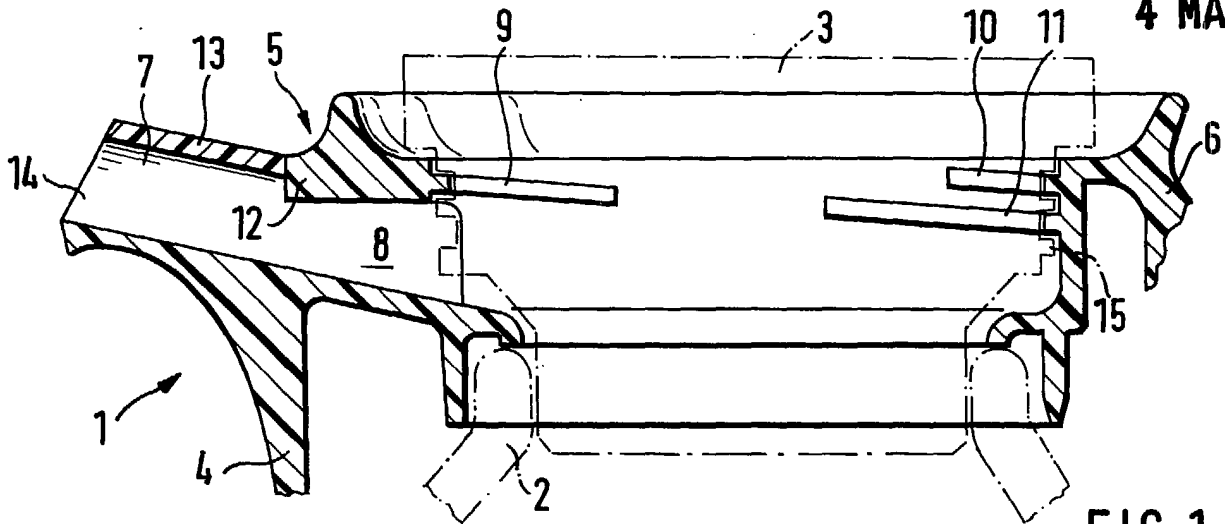

FIG. 1

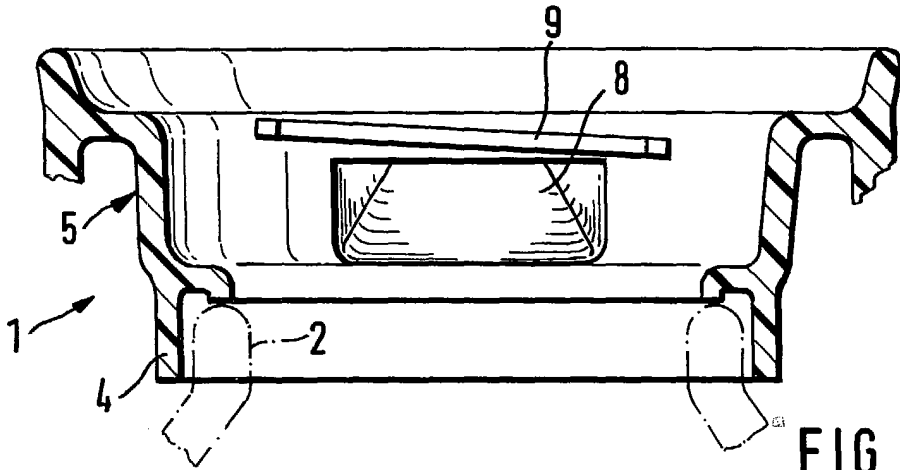

FIG. 2

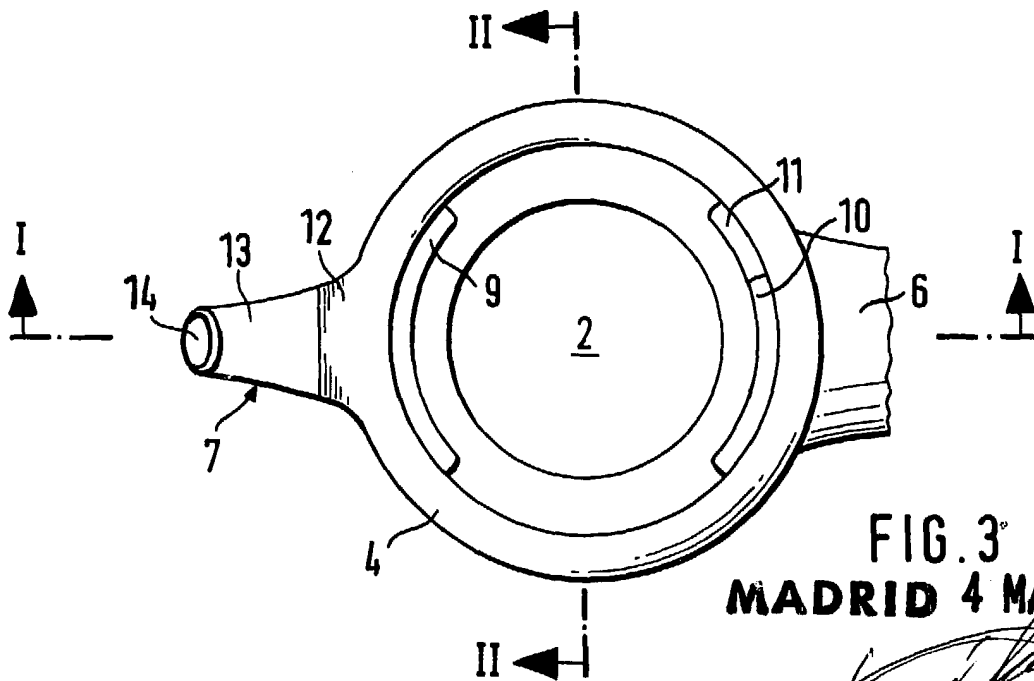

FIG. 3
MADRID 4 MAY. 1984