

(19) ES (21) (22)	NUMERO 288086	(10) Y
	FECHA DE PRESENTACION 15 JUL 1985	



ESPAÑA

MODELO DE UTILIDAD

16 NOV. 1985

(30) PRIORIDADES:	(31) NUMERO	(32) FECHA	(33) PAIS
-------------------	-------------	------------	-----------

(47) FECHA DE PUBLICIDAD	(51) CLASIFICACION INTERNACIONAL Int. Cl. <u>AV7J 37/07</u>
--------------------------	--

(54) TITULO DE LA INVENCIÓN "BARBACOA PERFECCIONADA"
---	-------------------------

(71) SOLICITANTE (S) D. ANGEL SOLIS MEDINA
---	----------------

DOMICILIO DEL SOLICITANTE Virgen de la Cinta 24 - 41011 SEVILLA.
---	----------------

(72) INVENTOR (ES) el mismo solicitante.
---	----------------

(73) TITULAR (ES) D. ANGEL SOLIS MEDINA
--	----------------

(74) REPRESENTANTE M.V. DE LA TORRE 003(5).
--	----------------

MEMORIA DESCRIPTIVA

La presente solicitud de registro de modelo de utilidad concierne, como su enunciado indica, a una barbacoa perfeccionada, de acuerdo con la descripción detallada que de la misma se realizará, debiendo de interpretarse todos sus conceptos en su más amplio sentido.

Esta nueva barbacoa se refiere a un conjunto de piezas independientes y cuya organización da como resultado, un elemento que presente la particularidad principal, de que puede ser regulado en altura la posición de su parrilla, lo cual resulta de una gran utilidad y más por la forma de conseguir esta regulación, la que se lleva a cabo por medio del giro de una manivela cuyo eje se sitúa entre unas patas soporte y del cual pende por medio de unas cadenas, la propia parrilla, siendo este giro determinante de su elevación o descenso.

Esta posibilidad de distanciamiento de la parrilla de la fuente de calor, efectuada además a distancia, dado que la manivela se encuentra situada en un punto superior, evita la proximidad al calor de la persona que lo ejecuta, además que permite establecer múltiples alturas a la parrilla como son todas las que van desde quedar directamente situada sobre la fuente de calor, hasta alcanzar el total enrollado de las cadenas en el eje de la manivela, que representará el punto de mayor altura, viéndose aún estas posibilidades aumentadas por el hecho de que las patas son tipo trípode permitiendo diferentes aberturas a las mismas y por tanto diferentes alturas al conjunto.

Además de esta particular ventaja de la regulación en altura de la parrilla, la barbacoa será totalmente desarmable, lo que posibilitará su fácil traslado, por ejemplo en el

maletero de un automóvil, y su posterior armado en el lugar de llegada, como puede ser en una excursión campestre.

Por otro lado, el hecho de la amplia base de sustentación que representan sus dos conjuntos de patas tipo trípode dan como resultado una amplia y firme base de asentamiento que impide cualquier riesgo de vuelco involuntario.

Para la debida comprensión de este objeto, se adjunta a la presente memoria descriptiva, una hoja de planos, en la que a título de ejemplo se representan todas y cada una de las partes que lo forman.

En la citada hoja de planos, queda representada una perspectiva frontal de la barbacoa totalmente montada, en la que aparecen referenciadas las siguientes partes principales:

La barbacoa cuenta con un par de patas tipo trípode -1-, las cuales se hallan articuladas a una cabeza -2-, constituida por una pletina circular. Esta cabeza llevará sobre su plano superior soldada una arandela -3- dispuesta verticalmente y enfrentada a la arandela contigua, de forma que a través de las mismas pueda pasar un eje -4- rematado en uno de sus extremos por una manivela de accionamiento -5- y por el otro se le podrá adicionar cualquier elemento que imposibilite su salida.

Entre las citadas patas -1- y directamente apoyado sobre el suelo, irá el propio cuerpo central de la barbacoa, sobre el que se organizará la brasa correspondiente, constituido por una caja rectangular -10- abierta por su plano superior y con su plano base dotado de taladros -12- para el paso del aire, contando en sus vértices, con unas patas -11- que permiten su elevación sobre el suelo. En la parte inferior de esta caja a medio camino entre su base y el extremo de sus patas, -

se sitúa un entrepaño horizontal -13- fijado entre estas y un tirante vertical -14-, previsto para la recogida de los posibles rescoldos que puedan caer del fondo de la caja.

5 Directamente situada sobre la caja -10- irá suspendida la rejilla -8- constituida por un bastidor rectangular -9- de cuyos cuatro vértices parten sendas cadenas las cuales se solidarizan dos a dos en un punto central, estableciendo con la base de la parrilla un triángulo de cuyo vértice superior partirá una cadena única -7-, la cual se hallará por el otro extremo fijada a un gancho -6- solidario del eje giratorio -4-.

10 Para la utilización racional de la barbacoa, se procederá como en todos los casos, a la organización del fuego y brasa posterior correspondiente, depositado sobre la parrilla -8- las viandas que se vayan a preparar, pero en este caso con la particularidad de que al altura de esta parrilla en relación al punto de emisión del calor situado en la caja -10-, puede ser variado a voluntad por el usuario, y ello con solo actuar sobre la manivela -5- la cual al ser girada y por extensión, determinará el giro del eje -4- sobre el cual y según el sentido del giro, se irá enrollando o desenrollando la cadena -7- y por tanto produciendo el desplazamiento en elevación o descenso de la parrilla según las necesidades de calor en cada momento.

25 Descrita suficientemente la naturaleza del modelo, se hace constar expresamente que cualquier modificación de detalle que se introduzca en el mismo, se considerará incluida dentro de esta protección en tanto que no altere o modifique esencialmente su finalidad característica.

REIVINDICACIONES

5 la.- Barbacoa perfeccionada, caracterizada esencialmente, por-
que la misma contará con un par de patas tipo tripode, unidas
a una placa soporte circular, de la que a su vez emerge una a-
randela soldada verticalmente sobre la misma, resultando del
enfriamiento de ambas arandelas, que las mismas sean atravesa-
das por un eje, el cual llevará en un extremo una manivela de
accionamiento y por el extremo libre cualquier tipo de prisio-
nero que impida su salida, llevando en este eje unos ganchos
10 de los cuales penderán dos cadenas cuyos extremos se bifurca-
ran en dos ramales distintos dando como resultado cuatro extre-
mos de cadena, los mismos que irán a unirse con los vértices
del bastidor de una parrilla rectangular que quedará así sus-
pendida, llevando en coincidencia con la misma y apoyada direc-
tamente sobre el suelo, una caja igualmente rectangular para la
15 organización del fuego, la cual presenta su plano superior a-
bierto y el inferior dotado de una serie de taladros, teniendo
la misma en sus vértices cuatro patas, entre las cuales y por
su parte inferior queda retenido en colaboración con un tiran-
te vertical, un entrepaño horizontal que no llega a ocupar la
20 superficie de la base de la caja.

2a.- "BARBACOA PERFECCIONADA".

Consta la presente memoria descriptiva de cinco ho-
jas numeradas mecanografiadas por una sola cara, a la que se a
compaña un plano para su mejor comprensión.

Madrid, 14 de Julio de 1956

Emilio García Arceaga

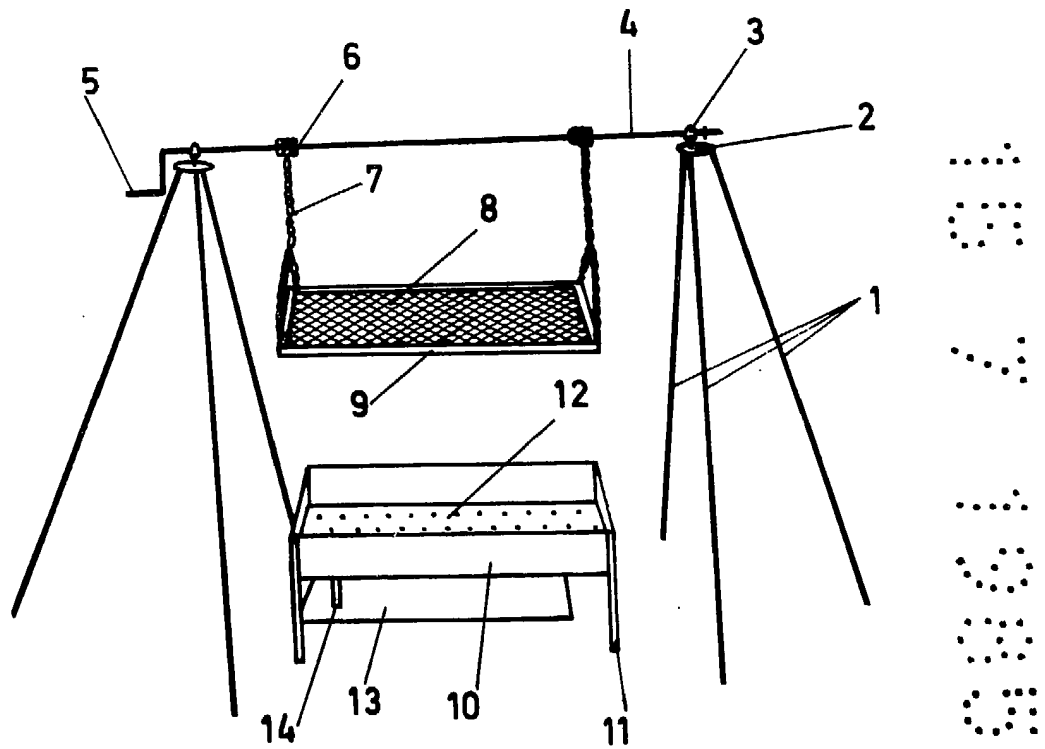

ESCALA VARIABLE
MADRID, 17 JUL 1995

Emilio García Arteaga