



288081

288081

Memoria Descriptiva

para

una Patente de Invención
por veinte años en España

a favor de

la r.s. Ultravisión Ets.
(sociedad de Liechtenstein)

residente en

Vaduz (Liechtenstein) Postfach 3427

por:

" INSTALACION ANUNCIADORA "

INVENTOR: Gert Gordon Stenger (alemán)

PRIORIDADES

Solicitud patente suiza núm. 6.073/62	del 17- 5-1962
Solicitud patente alemana J 22.722 IXa/54h	del 28-11-1962
" " suiza núm 15.165/62	del 28-12-1962
" " " 15.166/62	del 28-12-1962



288081

5 El invento se refiere a una instalación anun-
ciadora con varios prismas triangulares equiláteros, dispues-
tos adyacentes, giratorios en círculo completo y en la posición
de observación situados unos contra otros casi sin intersticios
con superficies paralelas entre sí, como soportes de propagan-
da, respectivamente como cuerpos giratorios para cintas que cir-
culan como soportes de propaganda. Tales instalaciones de propa-
ganda son conocidas. Sin embargo, tienen el inconveniente de
que en general no son adecuadas para reemplazar la propaganda
10 transmitida por ellas por otra propaganda distinta. Pero este
es un inconveniente considerable ya que en instalaciones anun-
ciadoras tiene que variarse de tiempo en tiempo la propaganda
transmitida.

15 El objeto del invento consiste en evitar este
inconveniente. Esto se alcanza según el invento de un modo sen-
cillo, porque los prismas triangulares en sus extremos cada vez
están tensados de modo intercambiable entre dos platos girato-
rios, de los que por lo menos uno de ellos está en comunicación
con el mecanismo impulsor para la rotación de los prismas. Los
20 platos giratorios son adecuadamente enchufables en la dirección
del eje longitudinal de los prismas sobre estos, respectivamen-
te en escotaduras de los prismas. Es suficiente que uno de am-
bos platos giratorios de cada prisma sea corredizo en la direc-
ción de su eje longitudinal, en lo que los prismas con los pla-



288081

5 tos giratorios pueden estar apoyados en un marco común a todos los prismas. Adecuadamente se ha previsto un muelle de presión u otro elemento elástico que ataca en los platos giratorios apoyados corredizamente y les aprieta sobre el extremo frontal de los prismas. Los prismas, a consecuencia de la posibilidad de correr los platos giratorios venciendo la fuerza de muelle, pueden levantarse de los platos opuestos, después de lo cual los prismas se oscilan hacia un lado y pueden retirarse desde el segundo plato giratorio. De manera inversa, puede insertarse de nuevo otro prisma para una imagen anunciadora diferente o por un escrito de propaganda distinto en la instalación anunciadora.

15 En las instalaciones anunciadoras con prismas triangulares giratorios adyacentes de la clase hasta ahora conocida ha resultado que los mecanismos de transmisión utilizados en estos por medio de cadenas, engranajes o tomillos sin-fin para los prismas tampoco puede mantenerse en el funcionamiento continuo una rotación absolutamente regular de los prismas, por lo que éstos, después de un funcionamiento prolongado, se atascan a consecuencia de una torsión mutua reducida e inutilizan la instalación anunciadora. Según el invento este inconveniente se elimina porque el mecanismo impulsor para los prismas se compone de una barra impulsora que ataca excéntricamente en los ejes de los platos giratorios, cuya barra puede ponerse por un motor impulsor en el movimiento pendular que pone en marcha rotativa los platos giratorios. La barra impulsora ataca en ello siempre con la misma excentricidad en todos los platos giratorios

20

25



288081

impulsados por la misma y puede ponerse en movimiento por medio de una polea para correa o un piñón para cadena, que se impulsa por el motor propulsor.

5 Adecuadamente la barra impulsora que une los
ejes de todos los platos giratorios en el mismo extremo de los
prismas, está articulada excentricamente a estos ejes, en dis-
cos o brazos, que están apoyados de modo fijo contra giro en
los ejes de los platos giratorios. En un ejemplo de ejecución
preferente, tanto los platos giratorios situados en uno de los
10 extremos frontales de los prismas, como también los platos gi-
ratorios situados en el extremo opuesto del prisma, se impul-
san por una barra impulsora que ataca en común excéntricamente
a su eje, en lo que los puntos de ataque de la barra impulso-
ra en los platos giratorios están desplazados angularmente en uno
15 de los extremos de los prismas respecto a los puntos de ataque
de la barra impulsora en los platos giratorios en el otro ex-
tremo de los prismas.

20 Otros detalles y ventajas del invento resultan
de la siguiente descripción de los ejemplos de ejecución repre-
sentados en el dibujo.

La figura 1 muestra la disposición adyacente
de varios prismas angulares equiláteros según el invento, en
un marco no representado, con platos giratorios y mecanismo
impulsor.

25 Las figuras 2, 3 y 4 ilustra en representación
esquemática la combinación de prismas según la figura 1 con



288081

cintas que pueden moverse alrededor de estos prismas, como soportes anunciadores.

La figura 5 ilustra otra posibilidad de disposición de los prismas triangulares.

5 La figura 6 es una sección transversal por la instalación anunciadora con prismas triangulares desmontados.

La figura 7 es una sección según la línea VII-VII en la figura 6, a mayor escala.

10 La figura 8 muestra en representación esquemática, el mecanismo impulsor de los prismas triangulares visto desde la cara superior o inferior de los prismas.

15 La figura 9 muestra a mayor escala un árbol de plato giratorio con tres poleas para correa, acñadas encima, con diferentes diámetros para la impulsión del árbol por medio de un motor impulsor.

La figura 10 ilustra el intercambio de un prisma en sección por el prisma y el plato giratorio superior, así como su apoyo.

20 La figura 11 muestra un prisma en otra forma de ejecución.

La figura 12 muestra otra forma de ejecución de un prisma.

La figura 13 ilustra un prisma unicamente compuesto de tres tablas reunidas.

25 La figura 14 muestra una vista en planta de un prisma de otra forma de ejecución, con superficie de pared su-



288081

primida para mayor claridad.

La figura 15 ilustra una sección por la tapa de esta forma de ejecución según la línea XV-XV.

La figura 16 es una vista en planta sobre otra forma de ejecución de un prisma con tapa desmontada.

En la figura 1 se representa la disposición adyacente de varios prismas triangulares equiláteros en la instalación anunciadora según el invento, no mostrándose el apoyo giratorio en el marco de la instalación anunciadora. Los prismas 1 son giratorios alrededor de su eje longitudinal y están dispuestos a distancia tan reducida entre sí, que las inscripciones o representaciones gráficas situadas en las superficies laterales del prisma producen una imagen unificada que alcanza a la totalidad de los prismas, cuando las superficies laterales de los prismas, equipadas con las partes de imagen, están situadas adyacentes y paralelas en la posición de observación, como se representa en la figura 1. Sobre las otras dos superficies laterales de los prismas, no situadas en posición de observación en la figura 1, están aplicadas respectivamente las partes de otra imagen anunciadora o de otro escrito de propaganda, que se hacen visibles y producen una imagen conjunta o una escritura común, cuando estas superficies laterales, por rotación de los prismas alrededor de su eje longitudinal, llegan a la posición de observación.

En las figuras 2 a 4 se representan prismas, que no sirven por sí mismos como soportes de anuncio, sino que



288081

tura fluorescente, siendo de nuevo ventajoso que los prismas triangulares, en su cara observada, se irradian con luz ultravioleta.

En la forma de ejecución representada en sección en la figura 6, se ilustra la disposición de una lámpara ultravioleta 4. Los prismas 1, mostrados sólo en líneas de rayas y puntos, en esta instalación anunciadora según el invento, están tensados entre dos platos giratorios 5 y 6 que están apoyados giratoriamente en el marco 7 de la instalación anunciadora. El plato giratorio superior 5 agarra con su borde exterior 8 doblado hacia abajo, por encima del extremo frontal superior del prisma 1 y, por razón de su conformación triangular, se aplica de un modo fijo contra rotación, inmediatamente a las tres caras laterales de este prisma. El apoyo giratorio del plato 5 se garantiza por un gorrón de árbol 9, que pasa a través de un tablero de marco 7 y en su extremo situado al exterior de su marco, tiene una cabeza 10 que impide que se deslice fuera del taladro de cojinete en el marco 7 el gorrón de árbol 9. Además está previsto un muelle helicoidal de presión 11 que empuja hacia abajo el plato giratorio 5, y en el extremo frontal superior del prisma 1 le retiene en la posición corrida encima. El plato giratorio 5 puede correrse de tal modo sobre el prisma 1 que el mismo puede retirarse en todo tiempo de nuevo desde el extremo superior del prisma. De manera análoga el prisma está apoyado disolublemente sobre el plato giratorio inferior 6. Este plato giratorio inferior se compone de un disco con una prominencia



288081

12 de seis cantos que al superponer el prisma 1 sobre el disco 6 engrana en una cavidad 13 de seis cantos correspondientes (figuras 1 a 5) del prisma, de modo que está dada una unión fija contra giro entre el plato giratorio 6 y el prisma 1. El prisma 1 es corredizo sobre el disco 6 con la prominencia 12 de seis cantos de tal modo que pueda retirarse de nuevo del disco en todo tiempo.

La disposición desmontable de los prismas en los platos giratorios 5 y 6, garantiza una posibilidad de intercambio fácil y posible en cualquier momento de los prismas cuando, como por ejemplo, deban reproducirse por la instalación anunciadora nuevas inscripciones, imágenes o semejantes de anuncio. Para desmontar el prisma solo se necesita mover hacia arriba el prisma 1, con su plato giratorio 8 superior, venciendo la fuerza del muelle de compresión 11, tanto que la cavidad 13 de seis cantos en el extremo inferior del prisma quede libre respecto a la prominencia 12 de seis cantos en el plato giratorio 6 inferior y por ello el prisma, con su extremo inferior, puede ser oscilado lateralmente fuera del alcance del plato giratorio (figura 10). Después de esto puede retirarse el prisma también desde el plato giratorio superior 5. Sin embargo, también es posible efectuar el desmontaje del prisma retirando el plato giratorio superior 5 desde el prisma y haciendo oscilar seguidamente el prisma con su extremo superior liberado respecto al plato giratorio 5, después de lo cual el prisma, con su extremo libre, puede levantarse desde el plato giratorio infe-



288081

rior 6. Sin embargo, esta otra posibilidad ultimamente mencio-
nada en ciertas circunstancias solo es ejecutable porque el
plato giratorio inferior, en contraposición al superior, no
puede adoptar una cierta posición oblicua al oscilar hacia afue-
ra el prisma.

La inserción de nuevo prisma puede efectuarse
en orden inverso al desmontaje del prisma, de modo que el in-
tercambio de todos los prismas, que están todos tensados de la
manera representada en la figura 6, entre dos platos giratorios,
puede efectuarse de un modo fácil y rápido.

El plato giratorio inferior 6 posee un árbol 14,
formado por un vástago, que pasa por un taladro en un perfil so-
portador 15 del marco 7 y debajo del perfil soportador 15 lle-
va un disco 16 que recibe transmitida la fuerza impulsora nece-
saria para la impulsión del prisma. Este disco 16 está unido
de un modo fijo contra giro con el plato giratorio 6, mediante
un tubo de cuatro cantos 17 que está corrido sobre el árbol 14
y con su extremo superior engrana en una cavidad 18 correspon-
dientemente provista de cuatro cantos en el plato giratorio 6,
y con su otro extremo engrana en una cavidad de la misma clase
19, en el disco 16.

Para sostener en la deseada posición de altura
el plato giratorio 6 y el disco 16, que sirve para la impulsión
del plato giratorio en el marco 7, están corridos distanciados
res 20 y discos de tope 21 sobre el tubo 17 de cuatro cantos,
en lo que los discos de tope 21, están situados entre las pie-



288081

5 zas distanciadoras 20 a ambos lados del perfil de marco 15 y por ello garantizan una posición de altura fija del plato giratorio y del disco impulsor 16. Para la rotación con la menor fricción posible del plato giratorio se ha previsto un cojinete de bolas 22.

10 La impulsión del plato giratorio 6 y por ello del prisma 1, se efectúa por impulsión del disco 16. A este fin, ataca excéntricamente en este disco una barra impulsora 23, que está articulada al disco 16 mediante un perno 24 o semejante.

15 La barra impulsora 23, se extiende pasando por debajo de los discos impulsores 16 de todos los platos giratorios 6 de la instalación anunciadora y engrana en ello articuladamente siempre con la misma excentricidad en todos estos discos impulsores 16 (figura 8). Por lo menos uno de los discos impulsores 16 está

20 constituido como polea para correa o como piñón para cadena según la figura 6 del dibujo y se impulsa por medio de una transmisión de correa o de cadena desde un motor impulsor 25. En la forma de ejecución representada en la figura 8, los discos impulsores 16 de tres diferentes prismas se impulsan por medio de correas o cadenas 26 desde dos motores impulsores 25. La impulsión de varios discos giratorios por los motores impulsores es conveniente para evitar una torsión de la barra impulsora 23 a consecuencia de los momentos de torsión que se manifiestan y de la tensión, respectivamente del atascamiento de la barra que

25 se produce por ello.

Para mantener con la suficiente tensión la co-



288081

5 ree o la cadena impulsora 26, en el ejemplo de ejecución representado, el motor 25 está fijado en una placa muelleante 27, que por medio de un muelle de tracción 28, se estira contra las paredes posteriores del marco 7, tanto como permita la tensión de la correa o cadena 26.

10 Por medio de los discos 16 impulsados por el motor 25, la barra impulsora 26 se somete a un movimiento pendular y pone por ello en rotación absolutamente regular entre sí también los restantes discos impulsores 16, no impulsados inmediatamente por el motor 25, de los prismas. Este clase de impulsión tiene la ventaja respecto a la impulsión hasta ahora conocida para la totalidad de los prismas, que tampoco en el caso de un prolongado funcionamiento continuo sea posible una distorsión mutua, ni siquiera la mínima, de los discos impulsores y por ello de los prismas en su rotación de acción continua, cuya distorsión recíproca pudiera conducir a entorchocar los prismas y por ello a atascar recíprocamente los mismos y que pondría fuera de uso la instalación anunciadora. Se ha demostrado que la clase de funcionamiento de impulsión según el invento, con barra impulsora que ataca excéntricamente en los discos 16, es la única solución útil para la impulsión de los prismas absolutamente regular, para evitar el peligro del atascamiento de los mismos, después de un prolongado funcionamiento de la instalación anunciadora.

25 Para unificar las partes de la instalación anunciadora, todos los discos impulsores pueden estar constituidos



288081

como poleas para correa o piñones para cadena, aunque también esta ejecución sólo es necesaria para aquellos discos impulsores 16 que se impulsan inmediatamente por el motor 25. Para que los prismas puedan ponerse en movimiento rotativo con diferentes velocidades, en lugar de una polea para correa o de un piñón para cadena, únicos, pueden disponerse varios de ellos con diferentes diámetros sobre el árbol 14 de los platos giratorios 6 para los prismas 1. En la figura 9 se ha representado a título de ejemplo la disposición de tres poleas para correa con diámetros diferentes sobre el árbol 14.

Naturalmente que es posible impulsar no sólo los platos inferiores 6 sino también los platos superiores de los prismas 1 por un motor impulsor. En este caso, también los platos giratorios superiores tienen que llevar en su árbol respectivamente un disco excéntrico 16, en el que ataca excéntricamente respecto al árbol de giro, una barra impulsora común que está apoyada articuladamente en la totalidad de los platos giratorios superiores de los prismas. En ello es necesario que la barra impulsora superior ataque desviada angularmente respecto a la barra impulsora inferior en los discos 16, por ejemplo, por un ángulo de 90°, para que al estar parados los prismas se haga posible en cualquier posición de la barra impulsora sin dificultad un fácil arranque de los prismas para ponerse en marcha.

Naturalmente que la intercambiabilidad según el invento y la impulsión según el mismo, de los prismas triangula



288081

res no sólo puede aplicarse en prismas situados verticalmente sino también en prismas dispuestos horizontalmente superpuestos. Además la aplicación del invento también es posible cuando todos los prismas, no como se representa en las figuras 1 y 5, llegan simultáneamente en su rotación con sus superficies laterales a la posición de observación, sino cuando deben llegar a esta posición de observación sucesivamente. En este caso, sólo es necesario que los prismas adyacentes tengan cavidades 13 en forma de seis cantos giradas por un pequeño ángulo de arco entre sí, para poder colocarse sobre los platos giratorios 6 en posición de giro correspondientemente desplazada.

En lugar de los discos excéntricos 16 no impulsados por el motor 25 inmediatamente, pueden estar previstos meramente estrechos brazos giratorios que al igual que los discos están dispuestos en los árboles 14 de los platos giratorios de modo fijo a la rotación y en cuyo extremo exterior ataca articuladamente la barra impulsora 23. Naturalmente que es posible que las cavidades 13 en los prismas 1, así como las prominencias 12 correspondientes a éstas, del plato giratorio 6 no sean de seis cantos, sino que tengan otro número de cantos. Lo mismo se refiere al tubo de cuatro cantos 17, que también puede ser por ejemplo de tres o seis cantos.

En las figuras 11 a 16 se representan todavía otras formas de ejecución de los prismas, que lo mismo que los prismas 1 de las figuras 1 a 5, pueden tensarse entre los platos giratorios 5 y 6. En el ejemplo de ejecución representado



288081

5 en la figura 11 cada prisma se compone de tres prismas menores
30, que aprietan entre sí los bordes laterales 32 de envoltu-
ras transparentes 31 en forma de tiras, situadas en las super-
ficies libres exteriores de los prismas. Estas envolturas están
dispuestas distanciadas de la superficie exterior de los pris-
mas, de modo que dejan un intersticio 34 entre sí y la super-
ficie exterior del prisma, en que pueden correrse soportes 33
de propaganda en forma de tiras. En la figura 11 los prismas
menores 30, están representados para mayor claridad a una dis-
tancia mutua relativamente grande. Para el apriete de los bor-
des laterales 32 de las envolturas 31 entre los prismas meno-
res, sin embargo, estos se aprietan estrechamente entre sí.

10 En la figura 12 se representa un prisma que
está compuesto de tres prismas parciales 30 y está provisto
de una envoltura 35 que rodea a todo el prisma. Esta envoltu-
ra esta dimensionada de tal modo que forma un intersticio 34
entre sí y las superficies exteriores del prisma, en que pue-
den correrse soportes 33 de propaganda en forma de tiras. La
envoltura 35, lo mismo que la envoltura 31, se compone de ma-
20 terial transparente, por ejemplo, material plástico transparen-
te, respectivamente una hoja de visibilidad clara, de modo que
la inscripción o imagen situada sobre los soportes de propagan-
da, sea visible a través de las hojas.

25 En las formas de ejecución según las figuras
11 y 12, los prismas en sus extremos frontales están provistos
de ramuras 42. Estas ramuras sirven para superponer dos o mas



288081

prismas y para poderles sujetar en esta posición entre sí. Para esto sólo se requiere correr espigas dentro de las ramuras 42 para obtener de forma conocida una unión machihembrada.

5 El prisma representado en la figura 13 se compone de tres tablas o placas 36, 37, 38 situadas en el plano de la superficie exterior del prisma, que pueden proveerse de la inscripción, respectivamente de la imagen de propaganda, respectivamente sobre las que pueden aplicarse éstas. Estas tablas en sus bordes superiores e inferiores, están insertas en tapas 10 39, que tienen un borde 40 plegado, que agarra por encima de los bordes de las tablas. Las tapas 39 sirven simultáneamente de platos giratorios para el dispositivo impulsor representado en la figura 6. A este fin están provistas de un taladro 15 49 para la recepción del árbol 9, 14 respectivamente, del árbol del plato giratorio.

20 El prisma representado en la figura 14, se forma por tres placas o tablas 43 que se extienden paralelas a las superficies exteriores del prisma, con una regleta de refuerzo 44 situada en la cara interior. Estas tablas, que pueden ser huecas, en su cara exterior están recubiertas respectivamente por una tira 45 formada preferentemente de un hoja transparente de visión clara, cuyos bordes laterales, lo mismo que los bordes laterales 32 de las tiras 31 están plegados alrededor de los bordes laterales de las tablas 43 y que forman un 25 intersticio entre sí y la tabla para la recepción de los soportes de propaganda 33 en forma de tira. Los bordes laterales de



288081

5 las tiras transparentes, en su posición plegada sobre la cara dorsal de la tabla, se retienen fijamente por la tapa 46, (figura 15), que ataca en el extremo superior e inferior del prisma. Estas tapas poseen un borde exterior 47 situado perpendicularmente al plano de la tapa, así como un borde interior 48 también perpendicular, que forman entre sí una ranura, en que se aprietan los bordes inferiores, respectivamente superiores de las tablas 43, de la tira de envuelta transparente 45, y del soporte de propaganda 33 en forma de tira, situado entre ellos.

10 En la figura 16 se representa una forma de ejecución de un prisma, en que las tablas, que forman las caras del prisma, estén constituidas por sí mismas como envolturas receptoras 49, para los soportes 33 de propaganda en forma de tira. Las envolturas 49 se componen en cada caso de una tira de material transparente, cuyas zonas plegadas hacia atrás, chocan entre sí y, después de un pliegue por 90°, estén unidas por medio de una grapa 50. También aquí las envolturas con la tira de propaganda están apretadas entre las tapas que tienen un borde exterior 51 y un borde interior 52, entre los que encajan la tira de envoltura 49 y el soporte de propaganda 33.

15 Las formas de ejecución de prismas representadas en las figuras 11 a 16 tienen la ventaja de que en los tres lados de los prismas tienen anuncios que pueden intercambiarse independientemente entre sí. Por lo tanto es posible sin dificultad cambiar sólo una o dos imágenes de las tres diferentes imágenes de anuncio, con las que está provisto el dispositivo anunciador, conservando las restantes.



288081

N O T A
= = = = =

La presente patente de invención comprende las siguientes reivindicaciones:

5 1.- Instalación anunciadora con varios prismas triangulares equiláteros dispuestos unos al lado de otros, giratorios en círculo completo y que chocan entre sí casi sin intersticio en la posición de observación con superficies laterales paralelas entre sí, como soportes de anuncios, respectivamente como cuerpos giratorios para cintas que giran como soportes de anuncio, caracterizada porque los prismas triangulares en sus extremos están tensados respectivamente entre dos platos giratorios de modo intercambiable, de los que por lo menos uno de ellos está en comunicación con el mecanismo impulsor para la rotación de los prismas.

15 2.- Instalación según la reivindicación 1, caracterizada porque los platos giratorios, en la dirección del eje longitudinal de los prismas son enchufables de modo fácilmente intercambiable y fijamente contra rotación, sobre estos, respectivamente en escotaduras de los prismas.

20 3.- Instalación según las reivindicaciones 1 y 2, caracterizada porque por lo menos uno de ambos platos giratorios de cada prisma está apoyado de modo corredizo en la dirección de su eje longitudinal, en un marco común para todos los prismas.

25 4.- Instalación según las reivindicaciones 1 a 3, caracterizada porque en los platos giratorios apoyados co-



288081

redizamente, ataca un muelle de presión o elementos elástico semejante, que comprime el plato giratorio sobre el extremo frontal del prisma.

5 5.- Instalación según una o varias de las reivindicaciones 1 a 4, caracterizada porque uno o ambos platos giratorios de cada prisma se componen de una placa que tiene una prominencia con varios cantos que engrana en una cavidad correspondientemente poligonal en el extremo frontal del prisma vuelto hacia el plato.

10 6.- Instalación según una o varias de las reivindicaciones 1 a 5, caracterizada porque uno o ambos platos giratorios de cada prisma tienen un borde aplicado inmediatamente a su cara exterior con curso triangular.

15 7.- Instalación según una o varias de las reivindicaciones 1 a 6, caracterizada porque el mecanismo impulsor para los prismas se compone de una barra impulsora que ataca excentricamente en los ejes de los platos giratorios, cuya barra puede ponerse en un movimiento pendular que pone en marcha rotativa los platos giratorios, por medio de un motor impulsor.

20 8.- Instalación según la reivindicación 7, caracterizada porque la barra impulsora ataca respectivamente con la misma excéntrica en los ejes de rotación de los platos giratorios.

25 9.- Instalación según las reivindicaciones 7 y 8, caracterizada porque la barra impulsora que une los ejes de todos los platos giratorios situados en el mismo extremo de los



288081

prismas, está articulada excentricamente a estos ejes en discos o brazos que están situados de modo fijo contra rotación en los ejes de los platos giratorios.

5 10.- Instalación según una o varias de las reivindicaciones 1 a 10, caracterizada porque los discos impulsores excéntricos, unidos con la barra impulsora, están constituidos simultáneamente como poleas para correa o como piñones para cadena, para la impulsión inmediata por el motor impulsor por medio de una correa de transmisión o una cadena.

10 11.- Instalación según la reivindicación 10, caracterizada porque en cada caso están previstos varias poleas para correas o piñones para cadena con diferentes diámetros en los ejes de los platos giratorios.

15 12.- Instalación según una o varias de las reivindicaciones 1 a 11, caracterizada porque la polea para correa, respectivamente el piñón para cadena para la impulsión por el motor están previstos al lado del disco impulsor excéntrico, respectivamente del brazo impulsor excéntrico, en el eje de uno o varios platos giratorios.

20 13.- Instalación según una o varias de las reivindicaciones 1 a 12, caracterizadas porque para la unión, fija contra rotación, de los platos giratorios con los discos, respectivamente con los brazos para la impulsión excéntrica sirven tubos de cantos corridos sobre los ejes de los platos giratorios y de los discos, respectivamente de los brazos, que engranan en cavidades correspondientemente provistas de cantos,

25



288081

en los platos giratorios y en los discos, respectivamente en las palancas para la impulsión excéntrica.

5 14.- Instalación según una o varias de las reivindicaciones 1 a 13, caracterizada porque uno o varios de los discos o brazos para la impulsión excéntrica se impulsan por medio de una transmisión de correa o de cadena, con polea para correa o piñón para cadena situados sobre su eje de rotación, inmediatamente por el motor o por los motores de impulsión.

10 15.- Instalación según una o varias de las reivindicaciones 1 a 14, caracterizada porque el motor o los motores impulsores están situados sobre una o varias placas de muelle, que son empujadas alejándose, por fuerza de muelle, desde la polea para correa o desde el piñón para cadena del piñón o de los piñones para cadena o de la polea o de las poleas para correa impulsados inmediatamente por el respectivo motor.

15 20 25 16.- Instalación según una o varias de las reivindicaciones 1 a 15, caracterizada porque tanto los platos giratorios situados en uno de los extremos frontales de los prismas, como también los platos giratorios situados en el extremo opuesto de los prismas, se impulsan respectivamente por una barra impulsora común que ataca excéntricamente a su eje, en lo que los puntos de ataque de la barra impulsora en los platos giratorios en uno de los extremos de los prismas, están desplazados angularmente respecto a los puntos de ataque de la barra impulsora en los platos giratorios en el otro extremo del prisma.



288081

5 17.- Instalación según la reivindicación 16, caracterizada porque los puntos de ataque de la barra excéntrica de impulsión en los platos giratorios, en uno de los extremos de los prismas, están desplazados por 90° respecto a los puntos de ataque de la barra impulsora en los platos giratorios en el extremo opuesto del prisma.

10 18.- Instalación según una o varias de las reivindicaciones I a VII, caracterizada porque una o varias lámparas ultravioleta están dispuestas en su cara visible por la iluminación de los prismas.

15 19.- Instalación según una o varias de las reivindicaciones I a 18, caracterizada porque los prismas se componen de material espumoso que en su cara superior, correspondiendo a la imagen o escritura de propaganda, está untado con pintura fluorescente.

20 20.- Instalación según una o varias de las reivindicaciones I a 19, caracterizada porque cada prisma se compone de tres tablas o placas, situadas en el plano de la superficie exterior del prisma, que pueden proveerse de la escritura, respectivamente de la imagen de propaganda, respectivamente sobre las que pueden aplicarse la escritura o imagen de propaganda, y que están tensadas entre el plato giratorio superior e inferior.

25 21.- Instalación según una o varias de las reivindicaciones I a 20, caracterizada porque cada prisma está revestido con una envoltura transparente que incluye un intersti-



288081

cio entre sí y las superficies superiores del prisma, en el que pueden correrse soportes de propaganda en forma de tiras o de placas.

5 22.- Instalación según una o varias de las reivindicaciones 1 a 21, caracterizada porque cada prisma está compuesto de tres prismas menores que aprietan entre sí los bordes de soportes de propaganda en forma de tiras o de envueltas transparentes en forma de tiras, situados en la superficie exterior libre de estos prismas menores, entre los cuales y la cara exterior libre de los prismas pueden correrse soportes de propaganda en forma de tiras.

15 23.- Instalación según una o varias de las reivindicaciones 1 a 22, caracterizada porque cada prisma está formado por tres placas o tablas huecas que se extienden paralelamente a las superficies exteriores de los prismas, con uno o varios nervios de refuerzo situados en la cara interior, que en su cara exterior esta tapada, respectivamente por una hoja o por una tira transparente, cuyos bordes laterales están plegados alrededor de los bordes laterales de la tabla, y que forman un intersticio entre sí y la tabla para la recepción de un soporte de propaganda en forma de tira.

20 24.- Instalación según la reivindicación 23, caracterizada porque los bordes laterales de las hojas o tiras transparentes, plegadas sobre la cara posterior de las tablas huecas, en sus extremos superior e inferior están apretadas firmemente contra las tablas huecas por medio de los platos gire-

25



288081

torios que atacan allí.

5 25.- Instalación según una o varias de las reivindicaciones 1 a 24, caracterizada porque cada prisma por si solo está formado por tres tablas huecas de material transparente, por ejemplo, material plástico, que se extienden paralelas a las superficies exteriores de los prismas, en cuya ocu-
dad pueden correrse los soportes de propaganda en forma de tiras y que con estas pueden tensarse apretándose entre las tapas giratorias, respectivamente platos giratorios.

10 26.- Instalación anunciadora.

Según se describe y reivindica en la presente memoria descriptiva y se ilustra con los planos que a la misma se acompañan.

15 Consta la presente memoria de veinticuatro hojas foliadas y escritas a máquina por una sola de sus caras.

Madrid, a 16 de Mayo de 1963

CARLOS ROEB
P. P. 1/1/63

288081

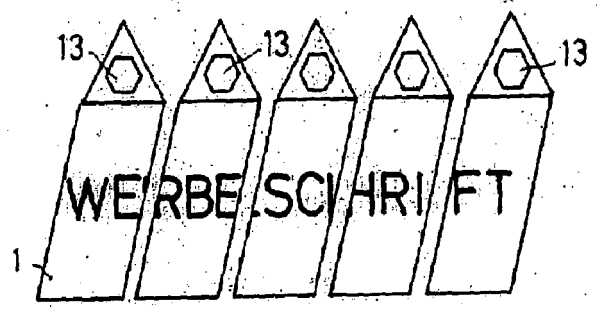

Fig. 1

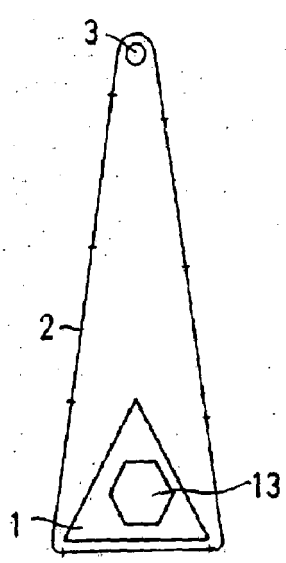

Fig. 2

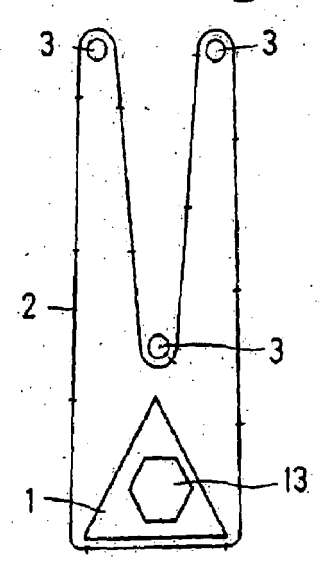

Fig. 3

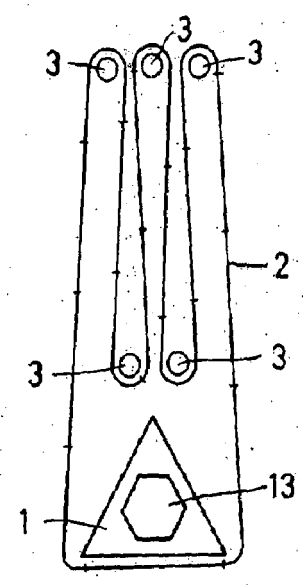
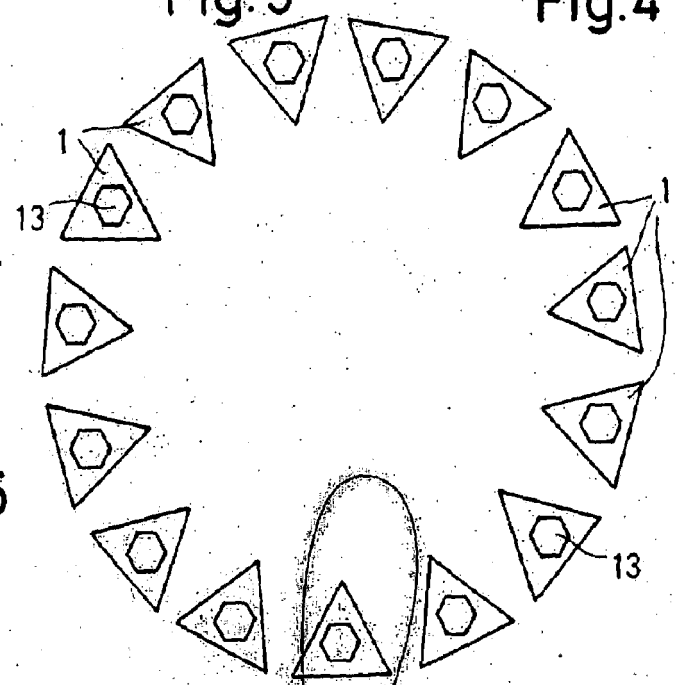

Fig. 4

Fig. 5



ESCALA VARIABLE

280081

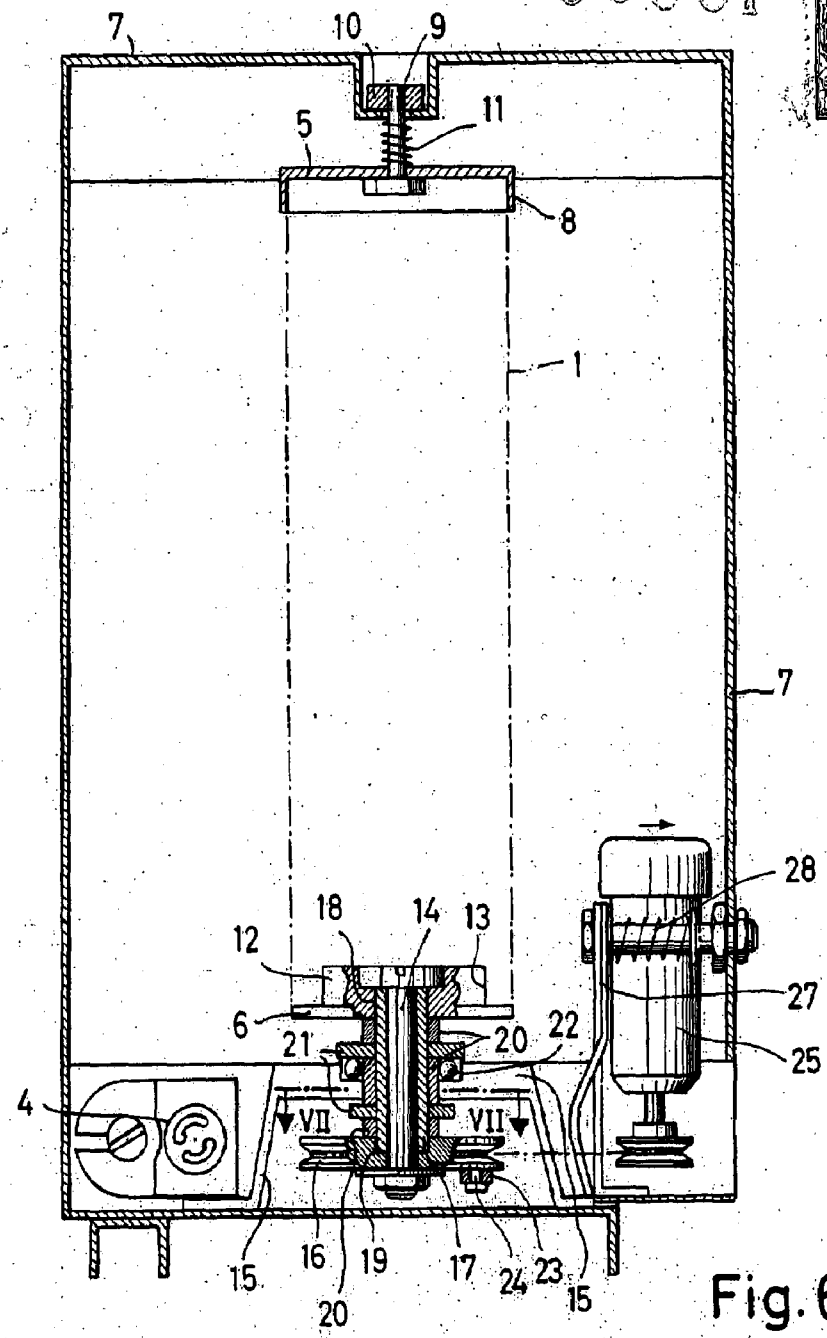
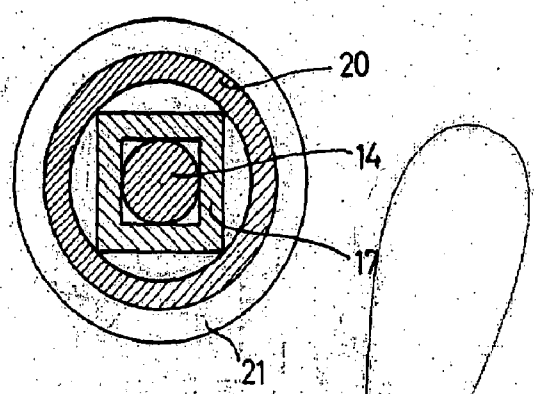

Fig. 6

Fig. 7



ESCORIA 1931



280001

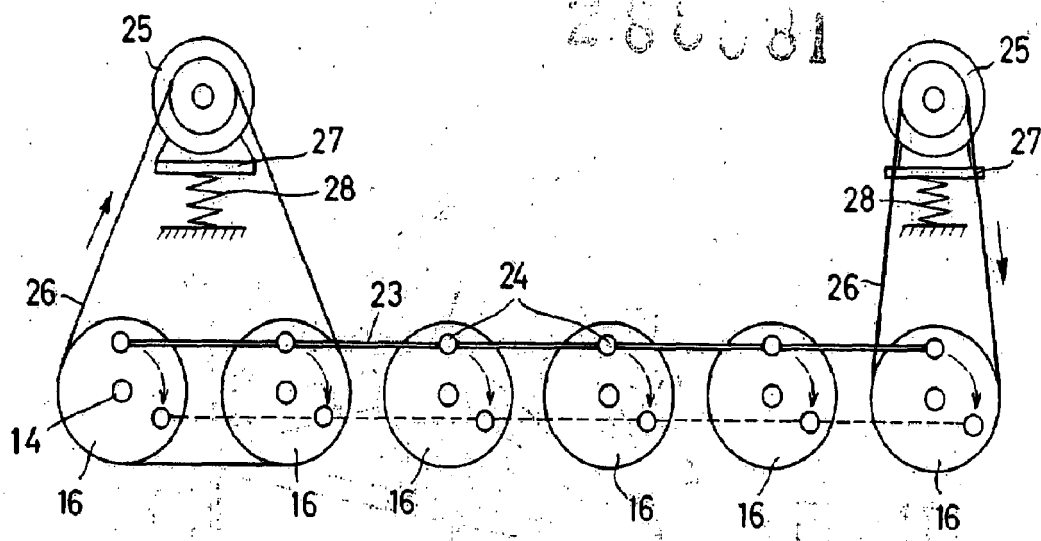

Fig. 8

Fig. 9

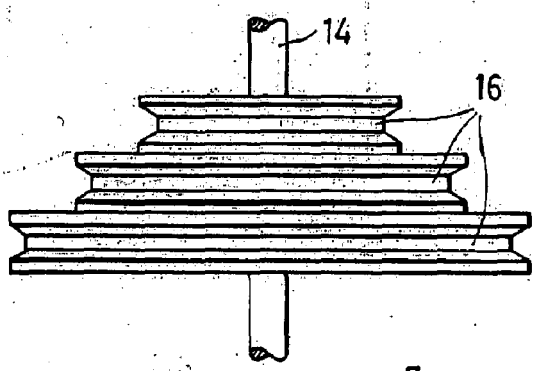
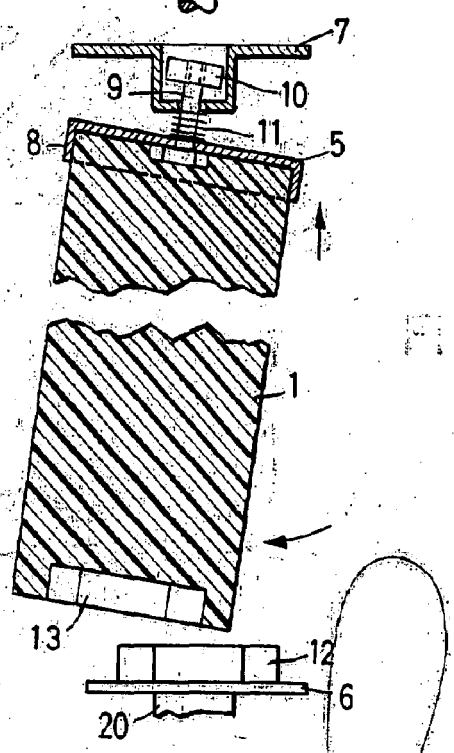

Fig. 10



280001



288081

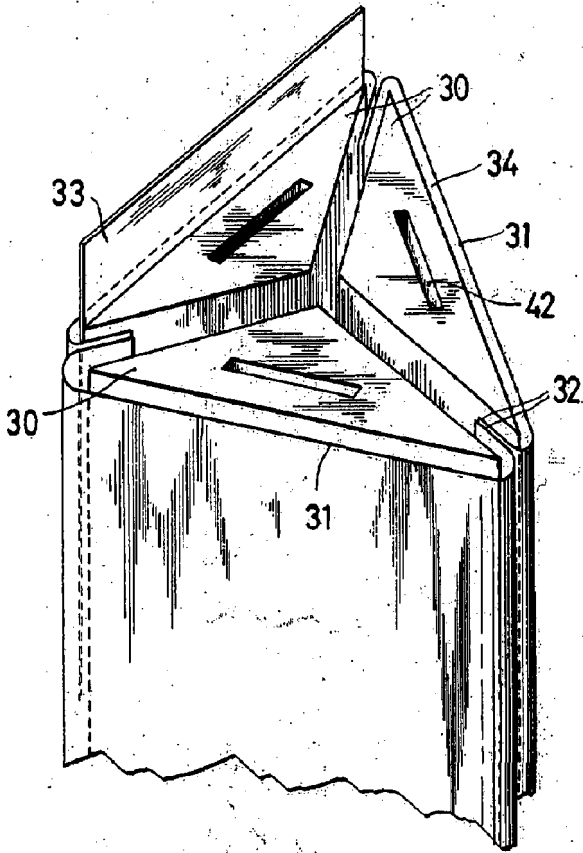

Fig. 11

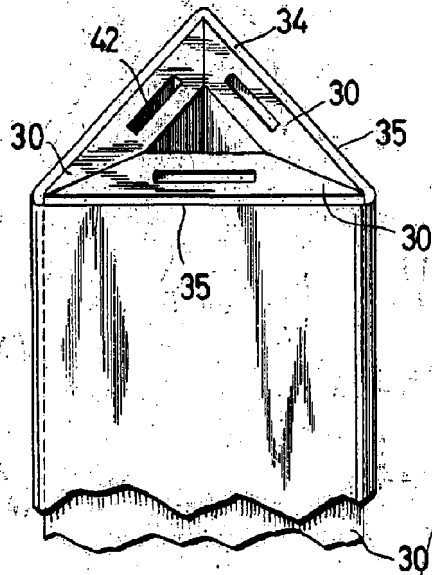

Fig. 12

ESCALIER PORTABLE

CHAMBERLAIN & COE
P. O. BOX 17000

288581

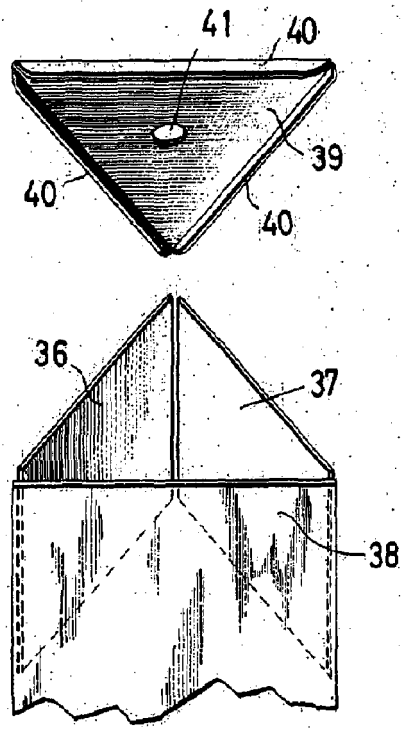

Fig. 13

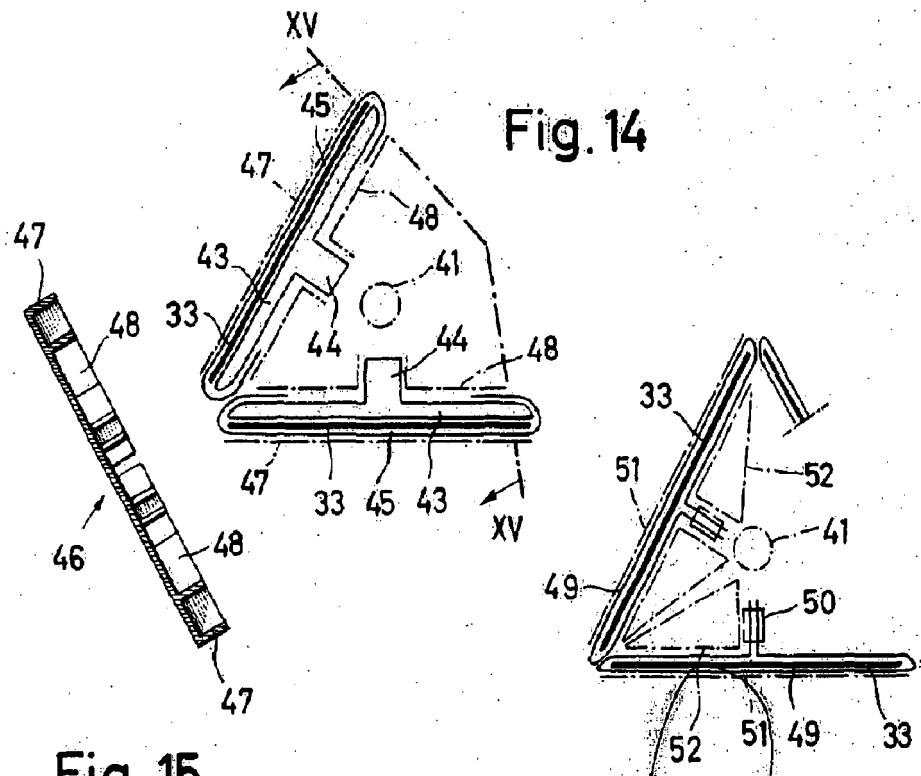

Fig. 14

Fig. 15

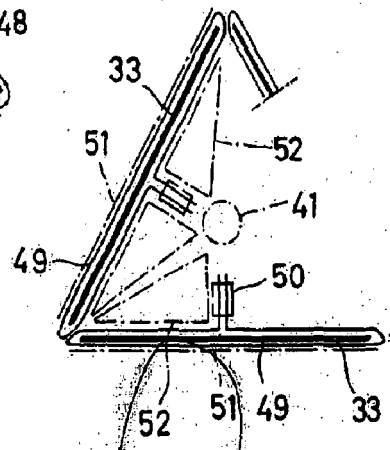

Fig. 16

ESCALIERE
G. P. ROES