

287915



287915

Bernardino de Castro Merino, mayor de edad, de nacionalidad española, residente en Madrid, calle de Atocha, 68-3ª derecha, presenta esta memoria triplicada con la solicitud de patente de invención por "PERFECCIONAMIENTO EN LOS MECANISMOS DE RETENCION DE FICHAS EN FICHEROS Y SIMILARES".

== DESCRIPCION ==

Para la descripción de lo expuesto que se pretende patentar, tomaré como referencia la sección de uno de los compartimentos en que va dividido un cajón de mueble-fichero para tarjetas corrientes, consistiendo tal sección de 160 mm. de largo por 130 de ancho y 70 de alto.

Las piezas de que consta el mecanismo de perfeccionamiento en unido, son las siguientes:

PRIMERA.-Una varilla (figura 1) de la que su sección (figura 9) tiene la forma de una te mayúscula, de cabeza hueca y de 20 mm. de ancha. Su longitud estará limitada exactamente por la distancia entre las paredes anterior y posterior del compartimento en el que vaya instalada y su altura es de 12 mm. En sus costados y a una altura de 4 mm. lleva 6 taladros de 5 mm. de diámetro cada uno (figura 5), distanciados entre sí 20 mm. También lleva dos taladros de 3 mm. de diámetro (números 2 y 7 de la misma figura), cada uno de estos en el centro de una hendidura en la cual se acopla la cabeza de la aleta (números 1 y 7 de las figuras 3 y 5 respectivamente), que en su centro lleva otro taladro, también de 3 mm. para su unión a la varilla con un perno corriente, de cabeza plana.



na, tuerca fina y largo indispensable. 287915

En la pared inferior de la porción posterior de la varilla lleva una ranura (número 9, figura 7), de 2 mm. de anchura por 20 de larga para dejar paso en su retroceso y avance al tope de la lámina (número 2 de la figura 6).

La cabeza de la varilla va dividida en toda su longitud en porciones iguales de 20 mm., menos la anterior (figura 1 número 1) que tendrá 22 mm., con el fin de que en el funcionamiento, que luego se dirá, corresponder a la de igual largo de la lámina (número 1 figura 4), que llevará alojada. A cada porción completa (números 1, 3, 5 y 7, figura 1), seguirá otra porción con sus paredes cortadas (números 2, 4 y 6 de la misma figura) en 7 por 20 mm. a cada lado de una cinta central que queda de 6 mm. por 20, para el funcionamiento del cierre con la lámina (figura 4).

SEGUNDA.- Dos aletas, una para cada costado de la varilla, que constan de cuerpo (número 2, figura 3) y cabeza (número 1 de igual figura). El primero consiste en una placa rectangular de 40 mm. por 14 con dos o tres taladros (números 1 y 3 de la figura 2), para su atornillado al fondo del compartimento cuando el mismo sea liso y la cabeza es una prolongación vertical de la placa anterior, menor que ella (número 1 figura 3) y de forma semejante a la hendidura de la varilla (Figura 5 número 7), con un taladro en su centro para la unión de ambas piezas con el perno antes aludido.

TERCERA.- Una lámina metálica o de otra materia (figura 4), que va alojada en el interior de la cabeza de la varilla, de 20 mm. mas corta que esta y con 18 mm. de anchura, para su movimiento de avanzar y retroceder holgadamente en su alojamiento. Con divisiones tambien alternas de 20 mm. de largas, menos la anterior (número 1 figura 4), que mide 22 mm. con el fin de evitar su cabeceo al pasar de una situación a otra en el funcionamiento de cierre con la varilla, segun se dirá. Las porciones recortadas son de 6 por 20 mm. a cada lado de la cinta central de igual medida que en la varilla; pero la porción posterior (número 6 de la figura 4) lleva solo recortado el lado izquierdo, yendo el de-



60 - recho: doblado hacia abajo y aumentado a 11 mm. (número 2 figura 6) para que sirva: de apoyo a la pieza de la cual forma parte, de tope en su retroceso a la misma y de refuerzo a la unión de ésta con el asa (número 3 de la figura 6), que lleva en su extremo posterior la pieza que se describe, para facilitar su manejo.

65 - CUARTA. El asa es una pieza rectangular, reforzada que forma parte de la lámina, de 70 mm. de alta por 40 de ancha (figura 8 vista de frente y figura 6 números 1 y 3 vista de costado), sirve para imprimir el avance y retroceso a la lámina (figura 4), de la pared posterior del compartimento al borde de la división número 5 de la varilla (figura 1). Lleva en su parte inferior cen -
70 - tral una silueta (número 2 figura 8), recortada de la sección de la varilla (figura 9), para evitar que la misma varilla sea obstáculo en su referido movimiento. La misma asa lleva en su lado superior unos dobleces que forman un diedro (número 1, figuras 6 y 8), para facilitar su asidero y a 5 mm. en su parte infero-central, una ranura (número 3 figura 8) de 10 mm. por 6 de ancha para dejar paso a la cabeza de la hembrilla (figura 9 bis), que hace de elemento de cierre o sujeción, de la pieza que se describe a la pared posterior del compartimento en el cual vaya el mecanismo. La función de esta hembrilla puede ser reemplazada por la de
75 - una cerradura, un candado, una aldabilla o por cualquiera otro elemento considerado de igual o mayor eficacia que ella.
80 -

QUINTA. - El compresor es una caja en forma de bolso de señora (figura 15 y 16), sin paredes en los costados y la anterior y posterior son convergentes (números 2 y 3 figura 15, conteniendo
85 - ambas en su parte infero-central una silueta de la varilla recortada (número 1 de la figura 10 y número 5 de la 15), para dejar paso en el avance y retroceso a la misma varilla. Su pared superior (figura 11) mide 10 por 120 mm. y lleva en el centro un espacio de pared rectangular de 8 por 12 mm. que separa a dos ventanas
90 - (números 1 y 3) de 14 por 14 mm. cada una, las cuales se unen por una ranura (número 4) de 2 mm. que va en la parte anterior del



espacio rectangular mencionado. Estas ventanas sirven para la estabilización del mango (número 2) de la pieza interior (figura 14) en su función de cerrar y abrir para la movilidad o inmovilidad del compresor. La pared inferior de este, de 30 mm. por 120 (figura 13) contiene en su interior, digo, exterior, de izquierda a derecha; una ventana de 14 por 14 mm., otra central (número 2) de 30 por 24 mm. y una 3ª (número 3) igual a la primera (número 1). La primera de tales ventanas, con una separación de 8 mm. de la ventana central, e igual distancia de cada costado y 24 del límite de la pared del lado izquierdo en que se encuentra (idéntica posición a la de la ventana 3ª respecto del lado derecho), dota al interior de la referida pared inferior de un lienzo (número 6 de la figura 13), con un taladro de 4 mm. de diámetro y a 5 mm. de su altura en el centro, para alojar el bástago número 1 de la figura 14 para su función auxiliar de cierre. La segunda ventana (número 2), dota de dos lienzos (número 4 y 5) con un taladro de 4 mm. cada uno a 5 de su altura central, para juego del vástago (número 4 de la figura 14) en su función de cierre. A su vez estos dos lienzos de pared guían al compresor en su avance y retroceso sobre la varilla, y, otro lienzo formado por la ventana tercera (número 3 figura 13), sirve de tope al codo número 5 de la misma figura.

SEXTA.- La pieza interior del compresor (figura 14), consiste en una placa metálica o de otra materia de forma rectangular de 34 por 50 mm., semejando una pala con su mango. Este es una prolongación, también rectangular (amoldable a distinta posición para el mejor funcionamiento), de la parte superior central de la pala y mide 30 por 10 mm. de ancho y sirve para cambiar y fijar la posición de cierre y apertura del mecanismo del compresor, según se indica para el caso 2º del "funcionamiento" en el lugar correspondiente de esta memoria. La misma pala en su lado inferior, unido a charnela lleva un alambre de 5 mm. de grueso, el que a su vez forma una figura lineal rectangular (números 1 al 4 figura 14), de la que 3 de sus ángulos son inte-



125- riores y uno exterior, con lo que se producen los vástagos 1 y 4 que
sirven: el cuarto como elemento esencial de cierre al introducirse
en uno de los taladros laterales de la varilla (números 1, 3, 4, 5 y 6
figura 5) y el vástago uno, como auxiliar del anterior; ya que al man-
tenerse introducido constantemente en el taladro del lienzo (número
6 figura 13), sostiene a aquel en su posición normal en el taladro
130- del lienzo (4 de la misma figura) y le ayuda con su movimiento simul-
taneo de ~~avanza~~ a ejecutar su misión de cierre y apertura que antes
se menciona.

SEPTIMA.- Para colocar el mecanismo descrito a lo largo del fon-
do de un compartimento de fichero, se procederá como sigue:

135 - a) Cuando el compartimento tenga el fondo liso, se unirán previa-
mente las aletas con los correspondientes pernos, a los costados de
la varilla, se introducirá en la cabeza de esta la lámina y se pasa -
rá a continuación a atornillar tal conjunto (figura 7 vista de aba-
jo a arriba), por los taladros de las aletas en el lugar correspon-
140 - diente del centro de dicho fondo.

b) Cuando el fondo lleve de fabricación, las guías solapadas
del compresor, que se viene utilizando, se introducirá por la parte
anterior de cada una de tales guías, la placa o cuerpo de cada una
de las aletas, de forma que cada respectiva cabeza de estas quede ha-
145- cia arriba; después se colocará de pie entre ambas la varilla con la
lámina en el interior de su cabeza, llevando seguidamente a cada ale-
ta resvalando por la guía de su lado correspondiente, al lugar don-
de coincida su taladro de cabeza con el de dicha varilla para pro-
ceder a la unión de ambas piezas con los pernos correspondientes.

150- c) Es necesario para realizar esta unión de piezas (números 8
y 9) figura 1, que el asa de la lámina (número 7 figura 4) vaya desp-
plazada de la pared del compartimento en la que se apoya, 20 mm. de
forma que quede el mecanismo en situación de abierto y por tanto sin
obstáculo las porciones de la cabeza de la varilla (números 2 y 6
155- figura 1), debajo de las cuales se realiza la colocación del perno
de unión.



d.) Cuando el compartimento haya de ser fabricado con el mecanismo de perfeccionamiento que se pretende patentar, será potestativo del fabricante, la forma, magnitud y número de las aletas, pudiendo 160- prescindir de ellas para unir el mecanismo de referencia al fondo de aquel por medio de soldaduras o de la forma que estime mas conveniente.

OCTAVA.-Una vez fijado el mecanismo de perfeccionamiento de cualquiera de las tres formas descritas, se completará el mismo con la 165- colocación del compresor de la siguiente manera: El asa de la lámina (número 7 figura 4), continuará en la posición que se indica en el párrafo c) de la descripción anterior y ya en la mano el compresor se hará coincidir la parte central inferior de la silueta recortada en su cara anterior (número 5 figura 15) con el centro de una de 170 - las divisiones de la varilla que lleva recortados sus lados e inclinando hacia adelante el compresor unos 50 grados se hará llegar el mismo en tal posición hasta el fondo del compartimento y apoyado en este se le retrocederá hasta que la silueta recortada de la varilla en su cara posterior (número 4 figura 15), coincida con el sitio en 175 - que se encontraba la misma parte de la cara anterior, en cuyo momento bastará presionar ligeramente hacia abajo con la mano, para que el compresor quede colocado con su pared inferior apoyada horizontalmente en el suelo del compartimento y en condiciones de avanzar y retroceder sobre la varilla del mecanismo. Durante esta colocacion 180 - el mango (número 2 de las figuras 14 y 17), ha de permanecer precisamente en la ventana número 3 de la cara superior del referido compresor (figura 17), ya que en caso contrario el vástago número 4 de su pieza interior (figura 14) y el número 7 de la figura 17, imposibilitaría tal operación.

185- NOVENA.-Una tarjeta de tamaño corriente, de 80 mm. de alta por 120 de ancha, con la silueta recortada de la sección de la varilla (número 1 figura 12) en su parte infero central, para dar paso a la misma varilla en el movimiento de avance y retroceso de aquella, una vez colocada en el compartimento.



287915

190 - DECIMA.-De la aplicación del mecanismo de perfeccionamiento que se describe, resulta un nuevo tipo de compartimento de fichero (figura 18), que puede ser construido solo con la cantidad imprescindible de materia para mantener su forma y funcionamiento y del cual no se repiten sus dimensiones (que pueden ser variadas), por estar mencionadas al principio de la presente descripción.

200- UNDECIMA.-Por la misma causa del párrafo anterior, se puede construir un nuevo tipo de fichero de forma poliédrica (figura 19), que conste de variado número de compartimentos de las características antes mencionadas, en cada cara de aquel, debida y solidamente montados alrededor y equidistantes de un eje horizontal sobre el cual apoyado en sus extremos, girará el fichero de derecha a izquierda o viceversa. Las medidas en este fichero serán las que correspondan a la suma de las medidas del número de compartimentos que lo constituyan, mas las de la armadura.

205- DUODECIMA.-También por igual causa antes dicha, resulta otro nuevo tipo de fichero con variado número de compartimentos iguales a los del anterior, pero colocados en posición vertical (figura 21) cada uno al costado del otro. Dichos compartimentos van unidos al mueble fichero por una bisagra (o de otra forma), colocada en su esquina (número 6 de la figura 21) posterior-inferior y en la parte interior de la pared inferior de la caja de alojamiento (número 4 de la misma figura), sobre cuyas bisagras girarán los compartimentos para entrar o salir de su caja respectiva de alojamiento. Tales cajas, llevarán en el interior de su tercio superior de su altura, suficiente holgura de espacio para permitir la referida entrada y salida de los compartimentos, sin que las paredes anteriores de los mismos peguen en las superiores de aquellas. La cara que resulte exterior de los compartimentos, lleva un asidero (números 1 y 2) figura 21, para efectuar tal cierre o apertura. La altura de este tipo de fichero, consistirá en el largo de los compartimentos, mas el grueso de las paredes superiores e inferiores del mueble fichero, mas el espacio de holgura de las cajas de alojamiento. La anchura corresponderá a la suma de anchuras de



los compartimentos,mas el grueso de las paredes de dichas cajas y el fondo será igual al de cada compartimento mas el grueso de la pared posterior del fichero.

225-

Tambien en la misma posición vertical los compartimentos,puede construirse otro tipo de fichero de forma poliédrica ,con uno o mas compartimentos en cada cara del poliedro,montados alrededor de un eje vertical sobre el que girará de izquierda a derecha o viceversa, o sobre una plataforma adecuadamente construida. Su altura será igual a la del anteriormente descrito.Su fondo tambien el mismo mas el que necesite el bastidor en el que vaya montado y su perímetro será igual a la suma de las anchuras de los compartimentos de que esta formado,mas los espacios necesarios entre cada dos de éstos.

230-

235-

===== F U N C I O N A M I E N T O =====

Una vez colocado el perfeccionamiento en los mecanismos de retención de fichas en ficheros o similares,en el lugar correspondiente del compartimento,segun se indica en la descripción 7ª y 8ª,se darán en su funcionamiento los siguientes casos:

240-

PRIMERO.-Que la parte del mecanismo de la varilla se encuentre;

a) Abierto o b) Cerrado.

SEGUNDO.-Que la parte del mecanismo de inmovilizar el compresor se encuentre;a) Abierto o b) Cerrado.

245-

TERCERO.-Que la parte de cierre o sujeción de la lámina se encuentre; a) Abierto o b) Cerrado.

250-

Para la situación a) del caso 1º,bastará tomar el asa (figura 8) de la lámina con una maná,haciendo retrocer a la misma 20 mm. o sea hasta que el tope número 2 de la figura 6 impida la continuación de tal movimiento. En esta posición las porciones recortadas de la división de la cabeza de la varilla (números 2,4 y 6 figura 1),coincidirán con las porciones recortadas de la división de la lámina(números 2,4,y 6 figura 4) que va alojada en aquella,por lo que se podrá proceder a la colocación y a toda clase de movimientos de las tarjetas de la siguiente forma:Si el compartimento esta completamente vacío y las tarjetas a colocar son numerosas,se hará por bloques de

255-



260- ellas, previamente ordenadas y cuyo grueso de aquellos no sea superior a unos 18 mm. Igualadas las tarjetas a colocar de forma que las siluetas recortadas (número 1 figura 12), de todas y cada una coincidan, serán puestas en sentido de frente, sobre la cinta central de cualquiera de las porciones recortadas de la varilla, por la parte inferior central de la referida silueta y con ligera presión sobre aquellas quedarán colocadas. Después por movimientos de vaiven, serán llevadas al punto del compartimento que se desee y efectuando de igual manera el traslado del compresor a distancia conveniente

265 - para que las sujete, se pasará a la posición o situación b) del presente caso de la siguiente forma: Con una mano se tomará el asa (figura 8) y se le volverá a la posición que antes tenía, de pegada al interior de la pared posterior del compartimento, con lo que las porciones recortadas de la cabeza de la varilla (números 2, 4 y 6 figura

270- 7) coincidirán con las no recortadas de la lámina (números 8, 10 y 12 de igual figura), verificándose así el cierre del mecanismo de la varilla. Al mismo tiempo, la hembrilla que va introducida en lugar apropiado de la pared en que se apoya el asa de la lámina (figura 9 bis), con el diámetro de su cabeza en posición vertical, dejará paso a la

275- referida asa al introducirse por la ranura de esta (número 3 figura 8) y haciendo girar 90 grados dicha cabeza se producirá la situación b) del caso 3°. La situación a) de este mismo caso, tendrá lugar cuando después de girar de nuevo 90 grados la repetida cabeza de hembrilla, se proceda según se indica para la situación a) del caso primero.

280- mero.

A la posición a) del caso 2°, se pasará colocando el mango de la pieza interior (número 2 figura 17) en la ventanilla número 3 de la misma figura (sección del compresor). En este estado el compresor se encuentra en disposición de avanzar o retroceder a voluntad del que

285- lo maneja, hasta el sitio que estime más adecuado para su eficacia en el cometido de sostener las tarjetas en la forma más favorable para ser manipuladas o examinadas. De la posición a) de este caso 2°, se pasará a la de b), con solo cambiar el mencionado mango a la ventani-



lla número 1 del compresor(figura 17).Para facilitar este cambio
290- es necesario observar que el borde superior de la silueta recortada
de la varilla(número 5 figura 15),coincida con el trazo o signo que
lleva a tal fin marcado en su cara superior la cabeza de la varilla
(número 10 figura 1);ya que cuando esto ocurre,el vástago número 4
de la figura 14 se encuentra frente a uno de los taladros que la
295- misma varilla lleva en sus costados(números 1,3,4,5,6 y 8 figura
5).

Cuando el compartimento tenga ya tarjetas y solamente hayan de
ser colocadas algunas de estas,sacadas o cambiadas de sitio,la ope-
ración queda reducida a abrir por el tiempo necesario ,segun se ha
300- indicado para la posición a) del caso primero,el mecanismo de la x
varilla,para cerrarlo a continuación,según queda tambien expuesto
para el caso 3ª,situación b).

En tal estado de aplicación de los tres cierres del mecanismo,
se comprobará claramente que las tarjetas contenidas en el comparti-
305- mento,no pueden caerse y menos mezclarse,aunque tal compartimento
pase de su posición horizontal a la de costado,invertido o vertical.

Con dicha comprobación se descubre el origen del nuevo sistema
de fichero y de los nuevos tipos de ficheros,de los que en las des-
cripciones décima,undécima y duodécima de la presente memoria no
310- solamente se hace mención de sus características sin'o que tambien
a su funcionamiento.

= R E I V I N D I C A C I O N E S =

PERFECCIONAMIENTO EN LOS MECANISMOS DE RETENCION DE FICHAS EN
FICHEROS Y SIMILARES,que consta de las siguientes partes esenciales:

315- PRIMERA.-Una varilla(figura 1),vista por su parte superior,de
longitud la precisa a la distancia que exista entre el interior de
las paredes anterior y posterior del compartimento de fichero;tiene
la forma de una te mayúscula,vista de frente(figura 9),de cabeza
hueca .Esta cabeza en toda su longitud,va dividida en espacios igua-
320- les(menos el espacio anterior,número 1 figura 1,que será algo mas
largo) y alternos,pues a cada espacio completo(1,3,5 y 7 figura 1)



287915

sigue otro, solo con una cinta central por llevar sus paredes laterales cortadas (números 2, 4 y 6 de la misma figura). Los costados de la varilla (figura 5), presentan un taladro de diametro adecuado, por cada principio de espacio de la división aludida (números 1, 3, 4, 5, 6 y 8), llevando además a distancia adecuada entre ellos dos taladros (números 2 y 7) de diámetro menor, en los respectivos centros de hendiduras, una a cada costado de la varilla, con igual forma que la prolongación vertical o cabeza de cada una de las aletas (números 2 y 1 de las figuras 2 y 3). En la parte inferior de la pared del espacio posterior de la varilla, lleva una ranura (número 9 de la figura 7).

SEGUNDA.-Perfeccionamiento en los mecanismos, según la reivindicación anterior, en el que las aletas (figura 2 y 3) constan de dos partes: cuerpo y cabeza. El primero es una placa rectangular con dos taladros (números 1 y 3 figura 2) y la cabeza es una prolongación vertical de la placa (número 1 figura 3), bastante menor que esta, con un taladro en el centro y con la forma igual a la hendidura número 7 de la figura 5.

TERCERA.-Perfeccionamiento en los mecanismos, según la reivindicación primera, en el que la lámina (figura 4 vista desde arriba y figura 6 vista de costado), su longitud es de un espacio más corta que la varilla y tanto su espacio anterior (número 1), algo más largo que los demás, como todos ellos en que va dividida, serán semejantes a los de la división de la cabeza de la varilla en la cual va alojada. Su espacio posterior (número 6 de la figura 4) irá solamente recortada en su lado izquierdo, pues en el derecho por la línea que correspondía su corte, va doblada hacia abajo (número 2 figura 6) y aumentado su largo lo necesario. Formando parte de la lámina y en el extremo posterior de la misma, lleva un asa (números 1 y 3 figura 6 vista de costado y figura 8 vista de frente), que consiste en una placa rectangular con la silueta de la varilla (figura 9) recortada en su parte inferior central (número 2 figura 8). En su parte superior lleva el asa un diedro, formado por doble-



355- ces(número 1 figuras 6 y 8) y a continuación en el centro una ranura vertical(número 3 figura 8).

CUARTA.-Perfeccionamiento en los mecanismos,segun la reivindicación primera, en que el compresor consiste en una caja de metal o de otra materia, en forma de bolso de señora(figura 15 y 16), sin
360- paredes en los costados y las que lleva anterior y posterior(figura 10)son iguales y convergentes(números 2 y 3 figura 15), llevando ademas ambas en su parte inferior central la silueta de la sección de la varilla recortada(números 4 y 5 figura 15). Su pared superior(figura 11)lleva;partiendo del centro,una porción rec-
365 - tangular(número 2),que separa a dos ventanas de la misma forma y tamaño(números 1 y 3),las que van unidas por una ranura(número 4) que en su lado anterior presenta dicha porción rectangular. La pared inferior(figura 13),en su espacio central presenta una ventana rectangular de la que sus lados menores estan formados por
370- la parte inferior central,con sus siluetas recortadas(números 4 y 5 figura 15) de las paredes divergentes del compresor. La misma pared,a cada lado y a distancia igual de la ventana indicada ,lleva otra mas pequeña,ambas cuadradas,para dotar al interior de dicha pared de dos lienzos(números 3 y 6).La ventana central,també
375- bien forma los dos lienzos de pared interiores(números 4 y 5 figura 13),con un taladro en la parte central de cada uno.

QUINTA.-Perfeccionamiento en los mecanismos,segun la reivindicación primera, en el que la pieza interior del compresor(figura 14),tiene forma de pala rectangular,llevando en su lado inferior
380- unido a charnela un alambre suficientemente fuerte,el que a su vez constituye otra figura lineal rectangular(números del 1 al 4), de la que tres de sus ángulos son interiores y uno exterior,con lo que se producen los vástagos 1 y 4 de la misma figura.En el lado superior central de la pala va el mango,o una prolongación
385- también rectangular(número 2 figura 14)

SEXTA.-Perfeccionamiento en los mecanismos,según la reivindicación primera, en el que la tarjeta(figura 12),consiste en una

287915



cartulina de tamaño corriente en fichas, de forma rectangular, con la silueta de la sección de la varilla del mecanismo, recortada en su parte inferior central (número 1 figura 12).

SEPTIMA.-Perfeccionamiento en los mecanismos, según la reivindicación primera, por el que el sistema de fichero que resulta, consiste en que la construcción del compartimento para el mismo tanto de sus paredes como del fondo, puede hacerse con la tercera parte del material que hasta hoy se ha creído necesario para fabricación y funcionamiento de sus semejantes (figura 18).

OCTAVA.-Perfeccionamiento en los mecanismos, según la reivindicación primera, por el que un tipo de fichero en forma de poliedro regular horizontal, llevará en cada cara uno o mas compartimentos iguales al de la reivindicación 7ª. (figura 19), montados en una armadura solidamente construida alrededor del eje horizontal, sobre el cual girará de derecha a izquierda o viceversa.

NOVENA.-Perfeccionamiento en los mecanismos, según la reivindicación primera, por el cual resulta un tipo de fichero (figura 21) en forma de bloque, con variado número de compartimentos iguales al de la reivindicación 7ª., pero en posición vertical, con sus correspondientes cajas de alojamiento (número 3 figura 21). En su pared exterior llevan tales compartimentos unos asideros (números 1 y 2 figura 21) y en la misma pared en su extremo inferior, unas visagras de unión al mueble fichero (números 6, 7 y 8 de la misma figura. Este mismo fichero podrá tener entre otras formas la del poliedro vertical, con uno o mas compartimentos verticales en cada una de sus caras, montados convenientemente alrededor de un eje sobre el cual girará o tambien su giro puede ser sobre una plataforma adecuada.

DECIMA.-PERFECCIONAMIENTO EN LOS MECANISMOS DE RETENCION DE FICHAS EN FICHEROS Y SIMILARES.

Madrid, de junio de 1963

287915

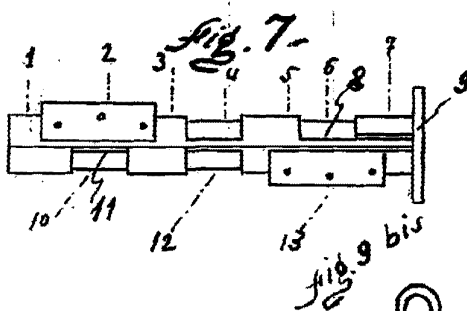
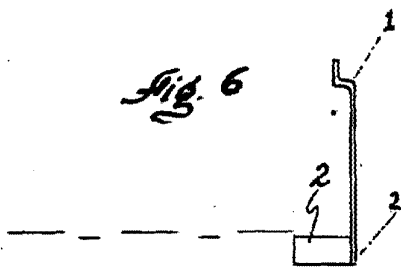
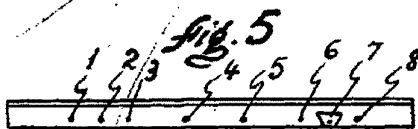
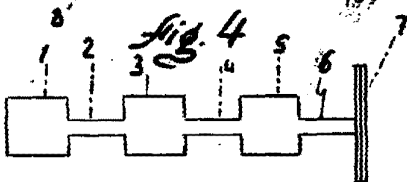
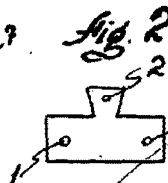
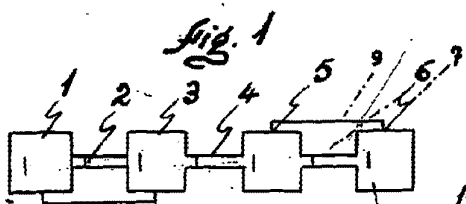

Fig. 6

Fig. 7

Fig. 8

Fig. 9

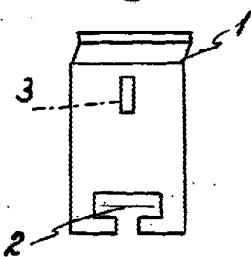

Fig. 12

Fig. 10

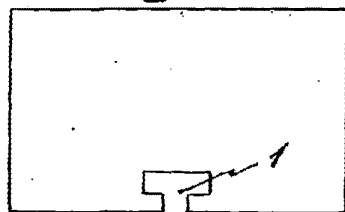
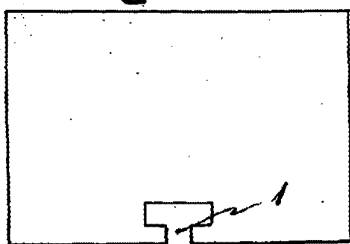
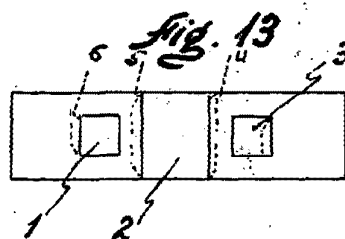
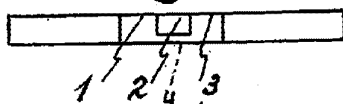
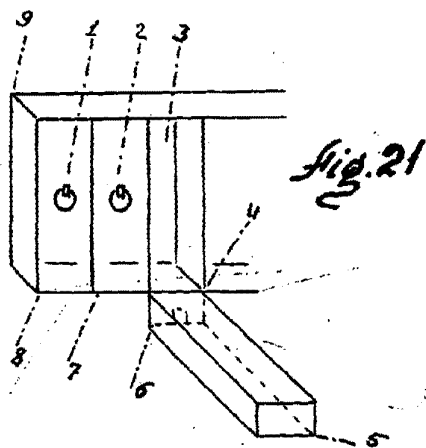
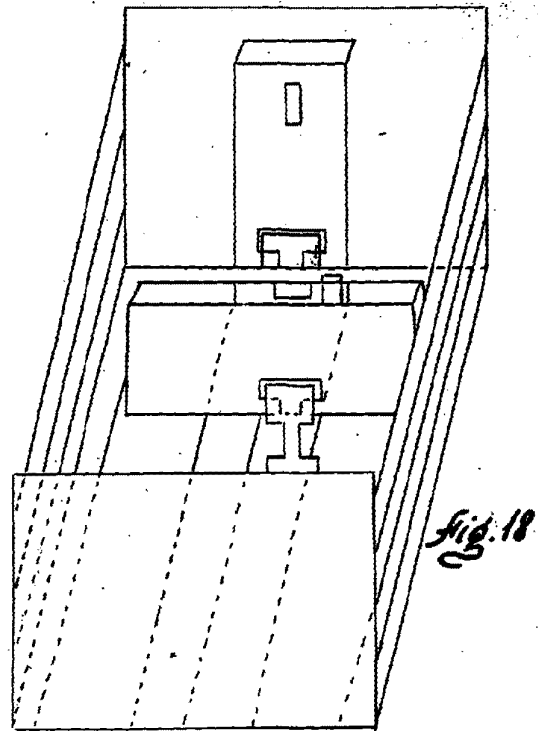
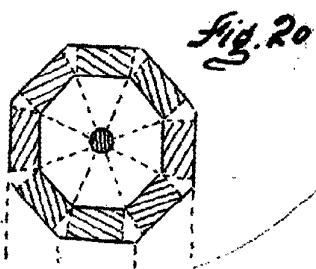
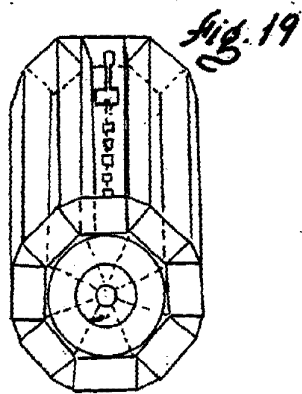
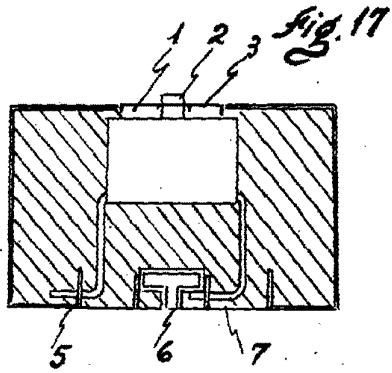
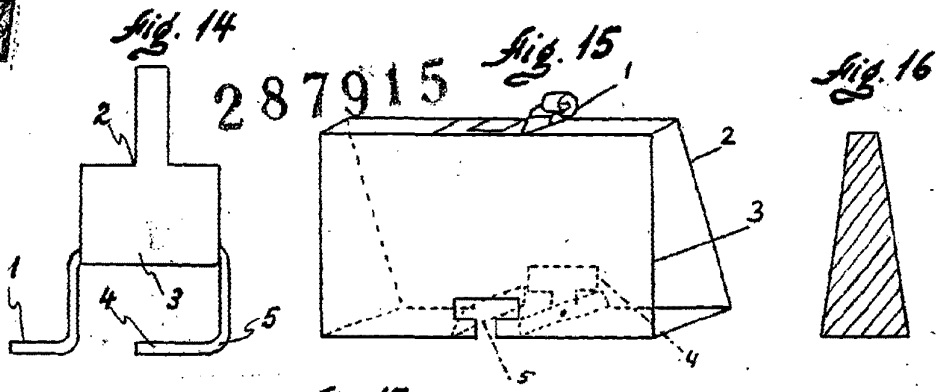

Fig. 11



Escala variable Madrid:

Bernardino de Castro Merino



Escala variable
Madrid:

Bernardino de Castro Marino