

(19) ES (11) (21) (22)	NUMERO 287856	(10) Y
	FECHA DE PRESENTACION 18 mayo 1984	



ESPAÑA

MODELO DE UTILIDAD

RE: UK 8313805-8329042

16 DIC. 1985

(30) PRIORIDADES	(31) NUMERO	(32) FECHA	(33) PAIS
	8313805	18 mayo 1983	Gran Bretaña
	8329042	31 octubre 1983	Gran Bretaña

(47) FECHA DE PUBLICIDAD	(51) CLASIFICACION INTERNACIONAL
	Int. Cl. B60G 11/54

(54) TITULO DE LA INVENCION

"UNA JUNTA DE SUSPENSION PARA VEHICULOS"

(51) SOLICITANTE (S)

FORD MOTOR COMPANY

DOMICILIO DEL SOLICITANTE

The American Road - DEARBORN, Michigan - Estados Unidos

(72) INVENTOR (ES)

John Walter Alridge Camp.

(73) TITULAR (ES)

La Solicitante

(74) REPRESENTANTE

D. Julio HERRERO ANTOLIN

Resumen

Una junta entre una barra estabilizadora 10 y un brazo de control de vía de rueda delantera 14 tiene un mecanismo deformable que utiliza aisladores de goma 16. Los aisladores son mantenidos en posición en la barra estabilizadora por retenedores 18, 20 y discos de plástico 30, 32 están incluidos entre los retenedores y los aisladores para reducir el desgaste. Se prefiere que los discos sean giratorios alrededor de la barra estabilizadora.



Esta invención se refiere a una junta de suspensión para vehículos y es especialmente, pero no exclusivamente, adecuada para uso entre una barra estabilizadora y un brazo de control de vía de una suspensión delantera.

Según la presente invención, se proporciona una junta de suspensión para vehículos entre un brazo de suspensión y una barra que pasa por una abertura en el brazo, caracterizada por el hecho de que se suministra un aislador deformable entre la barra y las paredes de la abertura y hay montados discos de retenedor en los respectivos lados del aislador a fin de mantener éste en posición, proporcionándose discos de plástico entre los retenedores y el aislador.

Se prefiere que los discos de plástico giren libremente alrededor de la barra y, preferiblemente, correspondan a los contornos de los discos de retenedor. Para facilitar el montaje, los discos pueden sujetarse con presión a la periferia de los retenedores.

Los discos son, preferiblemente, de polietileno de alta densidad.

La invención será descrita ahora más detalladamente, a título de

ejemplo, con referencia al dibujo anexo el cual muestra, principalmente en sección transversal, una junta de suspensión según la invención.

Una barra estabilizadora 10 pasa a través de una abertura 12 en un brazo de control de vía 14. Hay montados aisladores deformables de goma 16 en la barra y entran en la abertura 12 desde cada lado. Un disco delantero de retenedor 18 y un disco trasero de retenedor 20 mantienen en posición casquillos de metal 22 a los que están unidos los aisladores 16. Se mantiene unido todo el conjunto en el extremo de la barra 10 por medio de una tuerca inaflojable 24.

Los aisladores de goma 16 son útiles para amortiguar la transmisión de la vibración de la rueda al vehículo. Cuando las ruedas pasan por baches, la goma se deforma y las bridas 26, 28 pueden rozar contra los retenedores de metal 18, 20 y producir un ruido desagradable.

La inclusión de discos de plástico 30, 32 entre los aisladores y los retenedores impide satisfactoriamente este ruido. Puesto que los discos pueden girar alrededor de la barra estabilizadora 10, el desgaste en las bridas 26, 28, que normalmente se produce en el contacto entre las bridas y los retenedores fijos 18, 20, es reducido de forma sustancial.

Para facilitar el montaje, los discos 30, 32 tienen labios 34 en posiciones espaciadas alrededor de su circunferencia los cuales pueden ser enganchados en las llantas de los retenedores, de manera que cada disco y retenedor puedan ser montados en la barra estabilizadora como una sola pieza.

La siguiente TABLA 1 proporciona los resultados de un estudio que comparaba la eficacia, durabilidad y el efecto en las bridas de los

aisladores de goma, de diferentes maneras de reducir el crujido y el desgaste.

5 Descrito el objeto de la presente invención, se declara que lo que constituye la esencialidad de la misma es lo que se concreta en las siguientes :

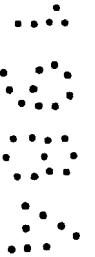

TIPO	MATERIAL	EFICACIA	DURABILIDAD DE MATERIAL	EFEECTO EN BRIDA	OBSERVACIONES
retenedor recubierto	Spray PTFE Varias fuentes	10%	No probada	NA	6 Valoraciones
	MOS ₂	10 - 20%		NA	2 Valoraciones
	H.D. Politeno	100%	30% ϕ	Mejora marginal	ϕ Una Prueba Valoración breve
Grasa	SLMIC 9104A	100%	90%	Mejora razonable	Vida limitada • 5 •
Aislador recubierto	PTFE	60%	No probada El recubrimiento pudo ser arañado por la uña del dedo	NA	Una Valoración
Disco de plástico	Railko PV 102 (H.D. Politeno)	100%	95%	Mejora considerable	ϕ Once Pruebas 2 Juegos sobrevivieron 2 Pruebas cada uno

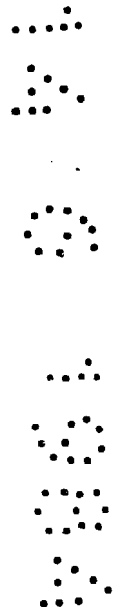

1

REIVINDICACIONES

5

1. Una junta de suspensión para vehículos entre un brazo de suspensión y una barra que pasa a través de una abertura en dicho brazo, caracterizada porque se ha previsto un aislador deformable entre la barra y las paredes de la abertura y porque se montan unos discos de retención sobre los lados respectivos del aislador para mantener a dicho aislador en su posición, habiéndose previsto discos de plástico entre los retenedores y el aislador.

10

2. Una junta según la reivindicación 1, caracterizada porque los discos de plástico pueden girar libremente alrededor de la barra.

15

3. Una junta según las reivindicaciones 1 ó 2, caracterizada porque los discos de plástico corresponden a los contornos de los retenedores.

4. Una junta según cualquiera de las reivindicaciones precedentes, caracterizada porque los discos de plástico se sujetan con presión sobre la periferia de los retenedores.

20

5. Una junta según cualquiera de las reivindicaciones precedentes, caracterizada porque los discos de plástico están hechos de polietileno de alta densidad.

6. "UNA JUNTA DE SUSPENSION PARA VEHICULOS", según queda descrito en la presente memoria que consta de seis hojas escritas a máquina y acompañada de dibujos.

25

Madrid, 18 de mayo de 1984

EL AGENTE: JULIO HERRERO
P.P.

Talla Clara

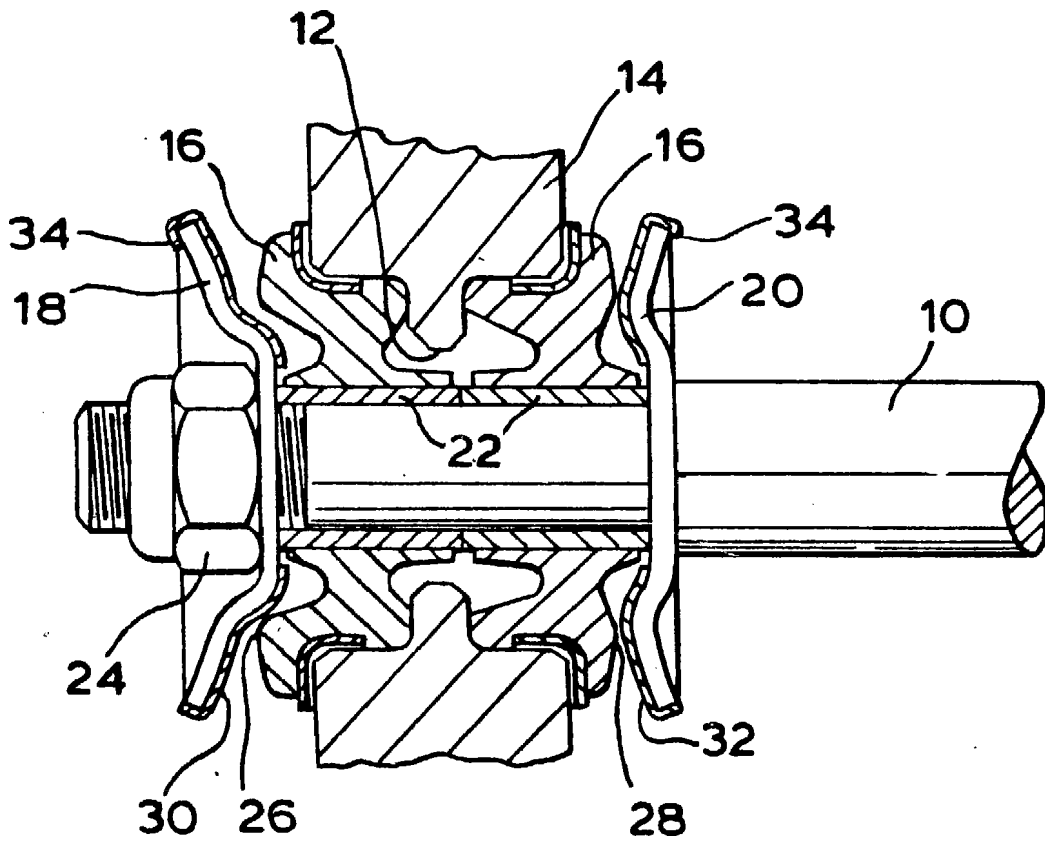

ESCALA VARIABLE

MADRID 18 MAYO 1984

Julio Herrero

P. P.

Talla Clara