



287 770

MEMORIA DESCRIPTIVA

5. Correspondiente al registro de Patente de Invención que, por veinte años, se solicita para España y sus Colonias, a favor de Don Luis GONZALEZ CATALAN, de nacionalidad española, residente en San Adrián del Besós (Barcelona), calle de Barcelona nº 17 - - - - -

p o r

«PERFECCIONAMIENTOS EN LA CONSTRUCCIÓN DE CERRADURAS ELÉCTRICAS»

10. Las cerraduras eléctricas que se conocen en el mercado tienen el bombín unido al cuerpo de la cerradura, de manera que en los casos en que el grosor de la puerta es muy acusado, entonces se tiene que proceder a rebajar la madera de la puerta hasta que el grosor de la misma sea el preciso para que la

287770



llave alcance el bombín.

Como es lógico, la operación de rebajar el grosor de la puerta es laboriosa, además de debilitar la resistencia de la misma.

5. Para evitar estos inconvenientes, se ha creado el objeto de los presentes perfeccionamientos. Para una mejor interpretación, se describe a continuación, un caso de realización práctica de los mismos, a título de ejemplo, no limitativo, acompañándose de una hoja de dibujos en la que:
10. En la figura 1, se representa, en sección, una cerradura construída según estos perfeccionamientos e instalada en la correspondiente puerta; y
- En la figura 2, es la cerradura vista por su tapa.
- Consiste la invención en que el bombín (1) de las cerraduras se dispone separado del cuerpo (2) de la misma y alojándose en la pared (3) de la puerta por lo que el bombín (1) se solidariza con una plaquita (4) la cual se une a la puerta por medio de tirafondos fileteados helicoidalmente (5) que atraviesan la pared de la puerta y en los que se atornilla la tuerca oportuna llevando solidarizada la parte trasera del bombín una pieza en "U" (6) dispuesta de lado con un taladro en el que se afianza una varilla metálica de sección y longitud convenientes (7) la cual se anclara y adentra en el orificio de una palanca (8) dispuesta en la parte interna de la tapa (9) de la cerradura, el talón (10) de cual palanca (8) se engatilla al tetón saliente (11) del pestillo deslizante (12) de la cerradura de manera que al hacer girar la llave (13) en el bombín y girar la pieza en "U" (6) gira asimismo la varilla (7) a ella unida por un extremo, mientras que su otro extremo mueve la palanca interna (8) de la cerra-
- 15.
- 20.
- 25.
- 30.



-3- 287770

dura con lo que con su movimiento engatilla y arrastra el pasador (11) del pestillo (12) de la cerradura.

- Habiéndose descrito ampliamente la naturaleza del invento, así como su realización en la práctica, se hace constar que el mismo es susceptible de variaciones de detalle, sin que por ello se altere su principio fundamental que constituye la esencia de la invención.
- 5.

N O T A

- Hecha la descripción del presente invento, se declaran como nuevas y de propia invención las siguientes reivindicaciones:
- 10.

- 1ª.- Perfeccionamientos en la construcción de cerraduras eléctricas, caracterizados por el hecho de que el bombín de las cerraduras se dispone separado del cuerpo de la misma y alojándose en la pared de la puerta por lo que el bombín se solidariza con una plaquita la cual se une a la puerta por medio de tirafondos fileteados helicoidalmente que atraviesan la pared de la puerta y en los que se atornilla la tuerca oportuna llevando solidarizada la parte trasera del bombín una pieza en "U" dispuesta de lado con un taladro en el que se afianza una varilla metálica de sección y longitud convenientes, la cual se encara y adentra en el orificio de una palanca dispuesta en la parte interna de la tapa de la cerradura, el talón de cual palanca se engatilla al tetón saliente del pestillo deslizante de la cerradura de manera que al hacer girar la llave en el bombín y girar la pieza en "U", gira asimismo la varilla a ella unida por un extremo, mientras que su otro extremo mueve la palanca interna de
- 15.
- 20.
- 25.

287770



la cerradura, con lo que con su movimiento engatilla y arrastra el pasador del pestillo de la cerradura.

2ª.- PERFECCIONAMIENTOS EN LA CONSTRUCCIÓN DE CERRADURAS ELÉCTRICAS.

5. Según se describe y reivindica en la presente Memoria descriptiva, que consta de cuatro hojas foliadas y escritas por una sola cara y acompañada de una hoja de dibujos.

Barcelona para Madrid, a veintisiete de Abril de mil novecientos sesenta y tres.

E.A.,

Antonio Ariza
p.p.

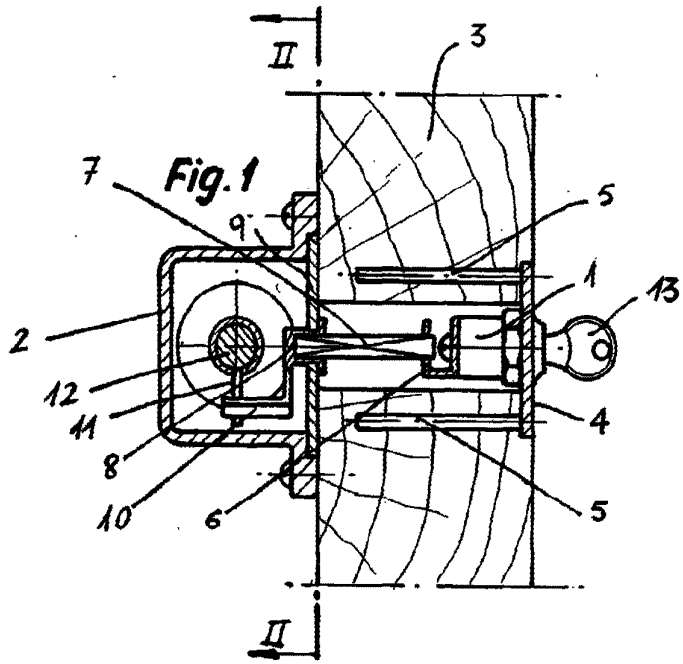
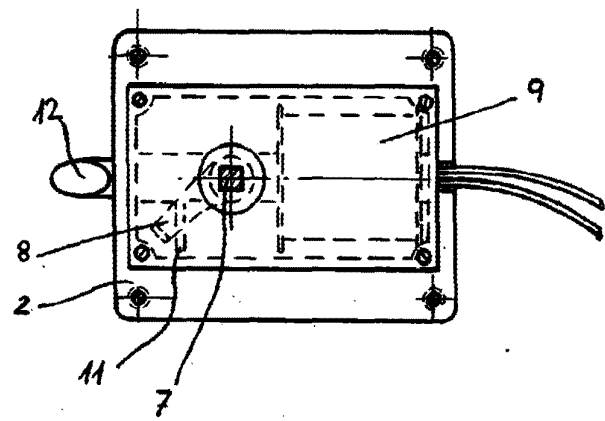

Fig. 2



Barcelona para
Madrid, 27 Abril de 1963.

p.a.

Antonio Aricho
D. D.

Escala variable