

10 ES 11 21 22	NUMERO 287737	10 Y
	FECHA DE PRESENTACION 28 JUN. 1985	



ESPAÑA

MODELO DE UTILIDAD

1- ENE. 1986

30 PRIORIDADES: 31 NUMERO 625.950	32 FECHA 29 de junio de 1984	33 PAIS EE.UU. de A
---	---------------------------------	------------------------

47 FECHA DE PUBLICIDAD	51 CLASIFICACION INTERNACIONAL Int. A47J 47/10
------------------------	---

54 TITULO DE LA INVENCIÓN Un dispositivo para almacenar y preparar alimentos.
--

71 SOLICITANTE (S) DART INDUSTRIES INC.
--

DOMICILIO DEL SOLICITANTE 2211 Sanders Road, Northbrook, Illinois 60062, EE.UU. de A.
--

72 INVENTOR (ES)

73 TITULAR (ES)

74 REPRESENTANTE D. JOSE MIGUEL GOMEZ-ACEBO Y POMBO.

Esta invención se refiere, generalmente, a un conjunto de rejilla de usos múltiples, para su empleo en un receptáculo para productos alimenticios. Más particularmente, la invención se refiere a un conjunto de recipiente con un conjunto de rejilla de doble nivel, removible, adaptado para la preparación y almacenamiento de varios productos alimenticios, tal como frutas, vegetales, carne, pescado o similares.

Se conoce que varios productos alimenticios, tal como vegetales, se almacenan mejor después de enjuagar y lavar. También se sabe que la porción superior de un recipiente no se utiliza algunas veces, ya que es impráctico apilar los productos alimenticios uno encima de otro. En algunos casos, se pueden dañar las frutas, tal como los duraznos, por tal apilamiento.

Por lo tanto, un objeto de esta invención es proporcionar un conjunto de rejilla de doble nivel para un receptáculo que se emplea en almacenar y preparar varios productos alimenticios.

Es otro objeto de esta invención proporcionar un conjunto de rejilla para un receptáculo que tenga asas colocadas convenientemente para facilitar la remoción del conjunto de rejilla desde un recipiente.

Es un objeto más de esta invención proporcionar un conjunto de rejilla para un receptáculo herméticamente sellable, que tenga asas pivoteables entre una primera posición, en que la charola está colocada sobre la base del receptáculo, y una segunda posición, en que la rejilla se coloca intermedia a la base y el aro sellador del receptáculo.

Estos y otros objetos y ventajas de la invención serán más evidentes de la siguiente descripción detallada de

una modalidad preferida de la invención, las reivindicaciones adjuntas y los dibujos acompañantes. En los dibujos:

la Figura 1 es una vista superior en perspectiva del conjunto de rejilla con la charola en la posición de nivel medio;

la Figura 2 es una vista en elevación lateral del conjunto de rejilla con la charola en la posición de nivel medio y el conjunto de recipiente mostrado en sección transversal;

la Figura 3 es una vista en elevación terminal del conjunto de rejilla mostrado en la Figura 2, con el conjunto de recipiente mostrado en sección transversal;

la Figura 4 es una vista en sección transversal del conjunto de rejilla, tomada a lo largo de la línea 3-3 de la Figura 2, con el conjunto de recipiente removido para claridad;

la Figura 5 es una vista en sección transversal, tomada a lo largo de la línea 5-5 de la Figura 4;

la Figura 6 es una vista en elevación lateral del conjunto de rejilla, con la charola en la posición de nivel bajo, con el conjunto de recipiente mostrado en sección transversal;

la Figura 7 es una vista en elevación terminal del conjunto de rejilla mostrado en la Figura 6, con el conjunto de recipiente mostrado en sección transversal;

la Figura 8 es una vista en sección transversal, tomada a lo largo de la línea 8-8 de la Figura 6, con el conjunto de recipiente en forma removida para claridad;

la Figura 9 es una vista en sección transversal, tomada a lo largo de la línea 9-9 de la Figura 8;

la Figura 10 es una vista en planta superior, frag-

mentaria, de un extremo del conjunto de rejilla; y

la Figura 11 es una vista en sección transversal del conjunto de rejilla, tomada a lo largo de la línea 11-11 de la Figura 10.

5 Haciendo referencia a los dibujos y en particular a las Figuras 2, 3, 6 y 7, el conjunto de recipiente 10 incluye un receptáculo 12 y una cubierta 30. En la modalidad preferida mostrada, el receptáculo 12 es generalmente rectangular e incluye una base 14 con paredes laterales 16 y paredes de extremo 10 18, que se proyectan hacia arriba. Las paredes laterales 16 y las paredes de extremo terminan en un extremo superior abierto, definido por un reborde sellador 20. Extendiéndose al exterior desde las paredes laterales y las paredes de extremo se encuentra una brida atiesadora y manipuladora 22.

15 El cierre o cubierta 30 incluye una porción central de pared 32 que tiene un miembro sellador 34 que se extiende alrededor de su periferia. El miembro sellador 34 incluye una sección primera o interna 36, una sección segunda o externa 38 20 conectada por un extremo por una sección tercera o superior 40, para formar una ranura generalmente en forma de U. El miembro sellador 34 se ajusta sobre el reborde sellador 20 de manera que se crea un sello hermético al aire entre la cubierta 30 y el receptáculo 12. Un labio 42 se extiende al exterior desde la sección externa 38 del miembro sellador 34, para facilitar 25 la instalación y remoción del cierre 30.

30 El conjunto de rejilla 50 comprende una charola 60 y una pareja de asas colocadas opuestamente 80. Como se puede ver mejor en las Figuras 1 y 10, la charola 60 incluye una porción central de estante 62 que incluye una pluralidad de hendeduras de drenaje 64. Las hendeduras de drenaje 64 se definen

por bordes 66 con un ángulo hacia abajo. La charola 60 se define en su periferia exterior por rebordes laterales periféricos 68 y rebordes de extremo periféricos 70, que se extienden al exterior desde la porción central de estante en forma en voladizo. Una pareja de brazos de soporte 74 se extienden hacia arriba desde cada extremo de la charola en la terminación del reborde lateral periférico. Así, cada pareja de brazos de soporte 74 forman un elemento de soporte, cuyo propósito se explicará más adelante. En la modalidad preferida revelada, los brazos de soporte 74 son generalmente rectangulares en sección transversal e incluyen un agujero de pivote 76 próximo a la porción superior. Los brazos de soporte 74 también se extienden hacia abajo desde el lado inferior de la charola e incluyen una porción dentada 98. También extendiéndose hacia abajo desde el lado inferior de la charola se encuentra una pluralidad de nervaduras de refuerzo 72 que proporcionan resistencia a la charola y soporte para la porción central de estante 62.

En la modalidad preferida, las asas 80 son generalmente rectangulares y comprenden porciones horizontales, que se pueden agarrar por un dedo, colocadas en forma opuesta, y 82a y 82b. Las porciones horizontales, agarrables por un dedo, y 82a y 82b, se conectan por vía de las porciones de esquina curvadas a las porciones de pata 86 verticales, colocadas en forma opuesta. Como mejor se muestra en la Figura 5, cada porción de pata vertical 86 es generalmente rectangular en sección transversal con una nervadura de refuerzo 88 que se extiende al interior de la misma. Los pasadores de pivote 90 se adaptan para coincidir con las aberturas de pivote correspondientes 76 en los brazos de soporte 74 para formar un elemento de pivote. Como se muestra en la Figura 9, las porciones de pata horizontales

82a y 82b son generalmente rectangulares en sección transversal, con una nervadura de refuerzo 84 extendiéndose perpendicularmente al interior de la misma.

5 En la porción horizontal 82b, agarrable por un dedo, existe una proyección 92 que coopera con una porción dentada 94 en el reborde de extremo 70, para formar un elemento de retén en primera posición. En cada una de las porciones de pata verticales 86, hay una proyección 96 que coopera con una porción dentada 98 en el brazo de soporte 74 para formar un elemento de retén de segunda posición. El propósito de cada elemento de retén 92, 94 y 96, 98 se explicará más adelante.

10 Como se puede ver mejor en las Figuras 2, 3, 4 y 7, las asas de la charola, 86, pueden pivotear entre dos posiciones. En una de las posiciones, mostrada en la Figura 6, la charola 60 está localizada sobre la base 14 del receptáculo 12, proporcionando un espacio máximo de almacenamiento arriba de la charola. Como se puede ver mejor en la Figura 11, la porción central de estante es llevada arriba de la base del recipiente 14 por las nervaduras 72, proporcionando así un espacio en donde se puede acumular líquido. En esta posición, cualquier producto alimenticio en la charola 60 dentro del receptáculo 12 se mantendrá fuera del contacto con la base 14 y así fuera del contacto con cualquier humedad ahí acumulada. Como mejor se muestra en las Figuras 6 y 7, en esta posición de la charola de las porciones horizontales 82a, que se pueden agarrar por un dedo, de cada asa, se colocan adyacentes al reborde sellador 20 del receptáculo 12. Así, es posible agarrar fácilmente las porciones horizontales 82a, agarrables por un dedo, de las asas 80, para elevar el conjunto de rejilla 50 fuera del receptáculo 12.

15

20

25

30

Como mejor se ve en las Figuras 8 y 9, la porción horizontal 82b, colocada opuestamente, se ubica en proximidad estrecha al reborde de extremo 70. La proyección 92 sobre la porción horizontal 82b y la porción dentada 94 cooperan para formar un elemento de retén, que mantiene las asas 80 en una posición substancialmente vertical. Una leve flexión del reborde de extremo, en voladizo, cuando el asa 80 gira en posición, permite que la proyección 92 se aloje en la porción dentada 94. Esto es especialmente ventajoso cuando la charola 60 se coloca sobre una contra parte superior u otra superficie de soporte. Se debe notar que cuando el conjunto de rejilla 50 se coloca en el receptáculo 12, cada asa 80 es adyacente a la pared de extremo 18 de manera que la rotación del asa se impide por el contacto con la pared de extremo 18. Así, las asas 80 permanecerán en una posición substancialmente vertical, aún si se desconecta el elemento de retén.

Como mejor se muestra en las Figuras 2 y 3, las asas 80 son pivotables desde la posición mostrada en la Figura 6 y 7 a una posición en que la charola 60 está localizada arriba de la base 14, aproximadamente a la mitad entre la base 14 y el aro o reborde sellador 20. En esta posición, la charola 60 está soportada sobre porciones de pata verticales 86 y la porción horizontal 82a, agarrable por un dedo, se une a la base 14. Esto crea un receptáculo de almacenamiento de doble nivel en que los productos se pueden almacenar en el espacio debajo de la charola 60, al igual que sobre la charola 60. En esta configuración, el conjunto de recipiente 10 y el conjunto de rejilla 50 se pueden utilizar para embolsar productos alimenticios tal como pescado, en que el vapor procedente del producto de cocción líquido se eleva para cocer los productos alimenticios

colocados en la charola 60. Las hendeduras de drenaje 64 en la charola permiten que el vapor se eleve y rodee los productos alimenticios. La porción horizontal 82b, agarrable por un dedo, se coloca adyacente al aro sellador 20 del receptáculo 12, así que el conjunto de rejilla 50 se puede sacar fácilmente del receptáculo 12.

Como se puede ver mejor en las Figuras 4 y 5, las proyecciones 96 en las porciones de pata verticales 86 coaccionan con las porciones dentadas 98 en los brazos de soporte 74 para formar un retén, que mantiene las asas 80 en posición substancialmente vertical. La leve flexión de la porción de los brazos de soporte 14, que incluyen las indentaciones 98, cuando el asa 80 gira en posición, permite que cada una de las proyecciones 96 se aloje en la porción dentada adyacente 98. Como se mencionó previamente, esto es especialmente ventajoso cuando la charola 60 se coloca sobre un contrasoporte u otra superficie de soporte. Se debe notar también que en la modalidad preferida se proporciona una estabilidad lateral al conjunto de rejilla 50, puesto que las porciones de pata verticales 86 se colocan en proximidad muy estrecha a los brazos de soporte 74 a lo largo de toda su extensión. Cuando el conjunto de rejilla 50 se coloca en el receptáculo 12, cada asa 80 es adyacente a la pared de extremo 18, así que se impide la rotación del asa 80 por el contacto con la pared de extremo 18. Por lo tanto, las asas 80 permanecerán en una posición substancialmente vertical aún si se desconecta el elemento de retén.

Descrita suficientemente la naturaleza del invento, así como la manera de realizarse en la práctica, debe hacerse constar que las disposiciones anteriormente indicadas son susceptibles de modificaciones de detalle en cuanto no alteren su principio fundamental.

REIVINDICACIONES

1.- Un dispositivo para almacenar y preparar alimentos, caracterizado porque comprende:

5 un receptáculo que tiene una base, paredes laterales colocadas opuestamente y paredes de extremo que terminan en un reborde sellador;

una cubierta para el receptáculo, dicha cubierta incluyendo un miembro sellador periférico, adaptado para coincidir con el reborde sellador;

10 una charola, que se puede colocar, en forma removible, dentro de dicho receptáculo;

brazos de soporte sobre la charola;

15 una pareja de asas, dichas asas teniendo cada una una pareja de porciones, colocadas opuestamente, que se pueden agarrar por un dedo;

un elemento de pivote sobre las asas y brazos de soporte para unir pivotantemente las asas y los brazos de soporte;

20 dichas asas siendo pivotables en los brazos de soporte, entre una primera posición, en que la charola está localizada sobre la base, y una segunda posición, en que la charola está localizada en posición intermedia a la base y el reborde sellador; y

25 una de las porciones agarrable por un dedo en cada una de las asas estando colocada adyacente al reborde sellador en cualquiera de la primera o segunda posiciones, para facilitar la inserción y remoción de la charola desde el receptáculo.

5 2.- Un dispositivo según la reivindicación 1, caracterizado porque cada una de las asas incluye una pareja de porciones de patas, colocadas en forma opuesta, que conectan entre sí las porciones, colocadas en forma opuesta, agarrables por un dedo.

 3.- Un dispositivo según la reivindicación 2, caracterizado porque los brazos de soporte se extienden hacia arriba desde la charola, en parejas espaciadas para soportar cada una de las asas.

10 4.- Un dispositivo según la reivindicación 3, caracterizado porque el elemento de pivote comprende un pasador de pivote, colocado en cada una de las asas en las porciones de pata, y una abertura en cada uno de los brazos de soporte.

15 5.- Un dispositivo según la reivindicación 4, caracterizado porque las asas y la charola incluye un primer y segundo elemento de retén, para mantener las asas en la primera y segunda posiciones, respectivamente.

20 6.- Un dispositivo según la reivindicación 5, caracterizado porque una de las porciones agarrables por un dedo tiene una proyección y la charola tiene en ella una indentación, dicha proyección e indentación coaccionando para formar el primer elemento de retén.

25 7.- Un dispositivo según la reivindicación 6, caracterizado porque al menos una de las porciones de pata tiene una proyección y al menos uno de los brazos de soporte tiene una indentación, dicha proyección e indentación coactuando para formar el segundo elemento de retén.

8.- Un dispositivo para almacenar y preparar alimentos, tal y como queda sustancialmente descrito en la presente Memoria, e ilustrado en los dibujos adjuntos.

Esta Memoria consta de 11 hojas escritas a máquina por una sola cara.

5

Madrid, 28 JUN. 1985

DART INDUSTRIES INC.

J. M. GÓMEZ-ACERO Y POMBO
P. S. Firmado PILAR DOMÍNGUEZ M.

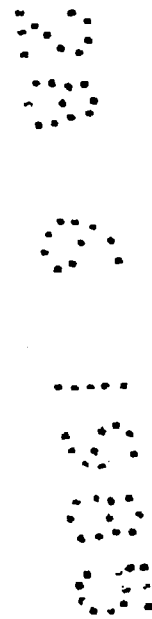

ESCALA VARIABLE

FIG. 1

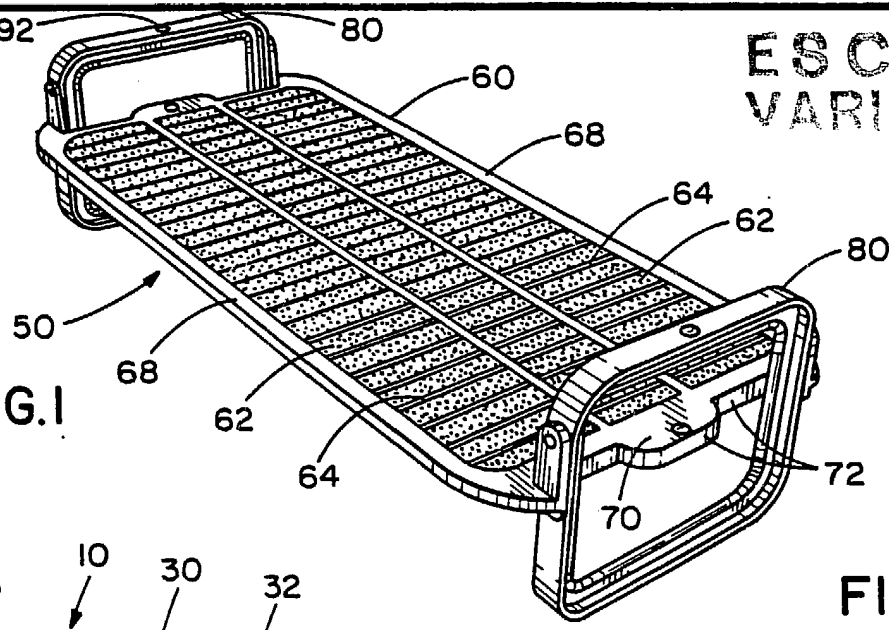

FIG. 2

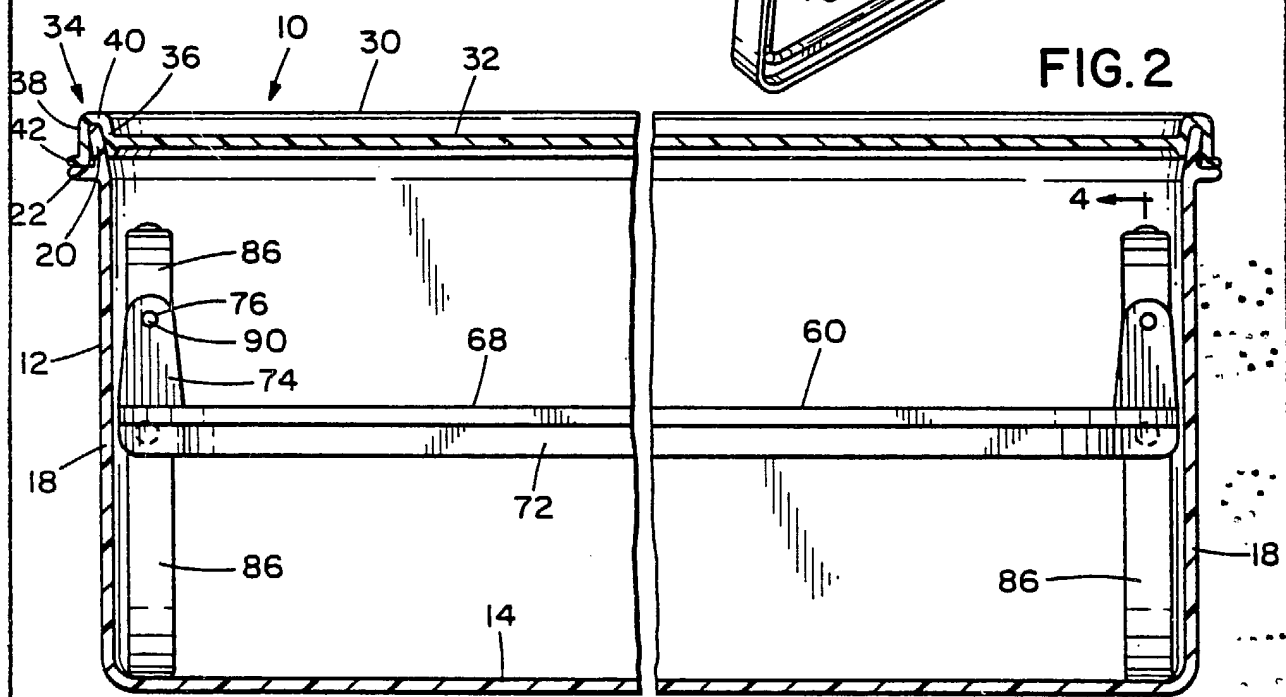
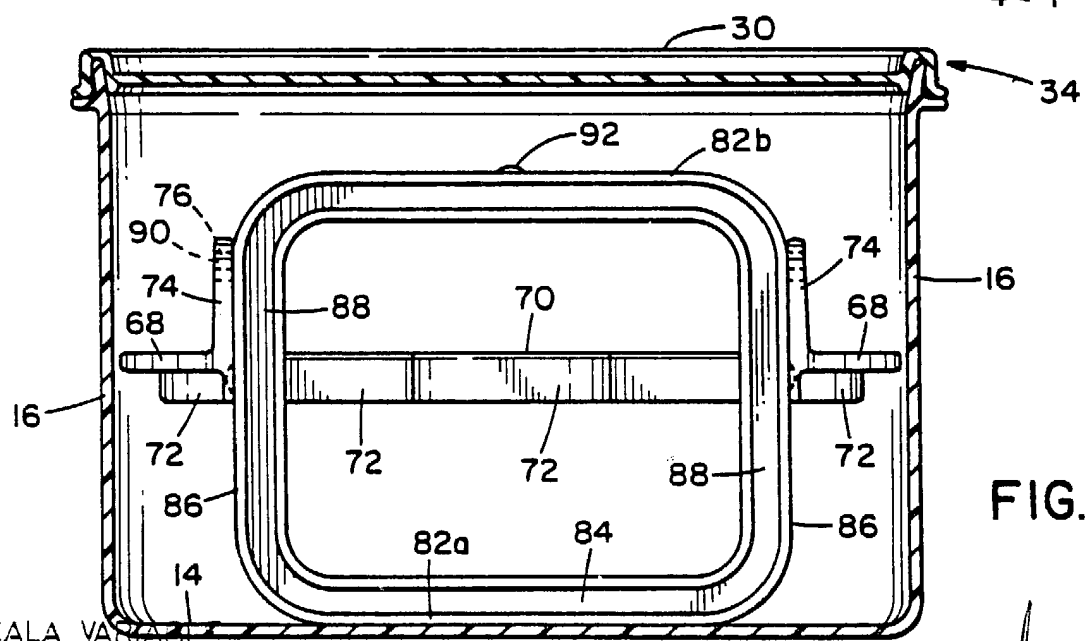

FIG. 3



ESCALA VARIABLE.

26 JUN. 1965
 Madrid
 J. M. GONZALEZ Y PARRA
 D. E. HERRERA MILAN DOMINGUEZ M.

ESCALA VARIABLE

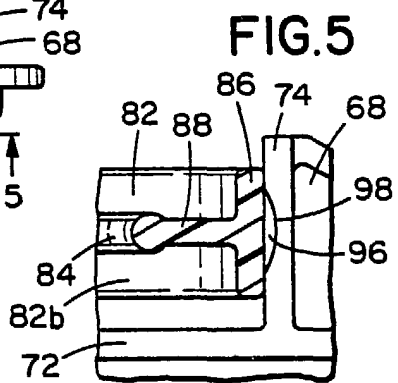
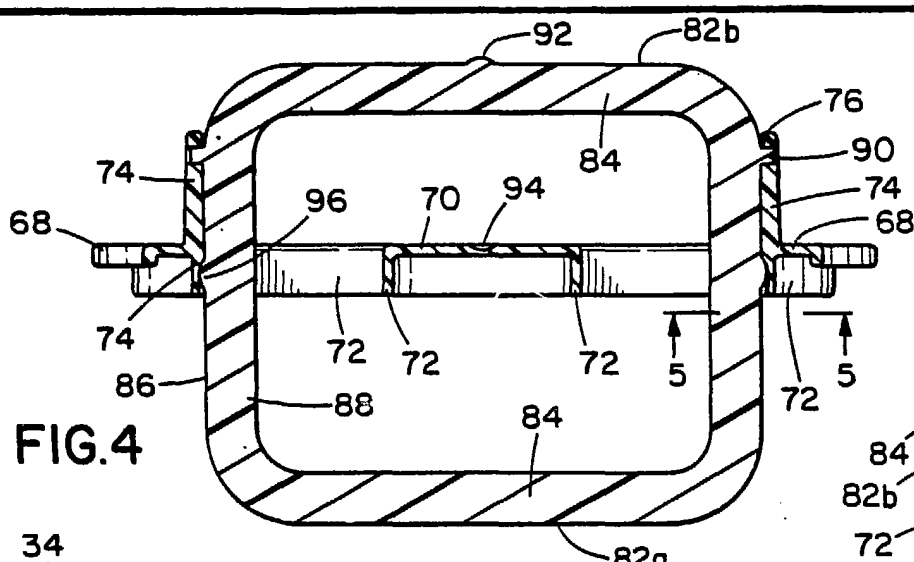

FIG. 5

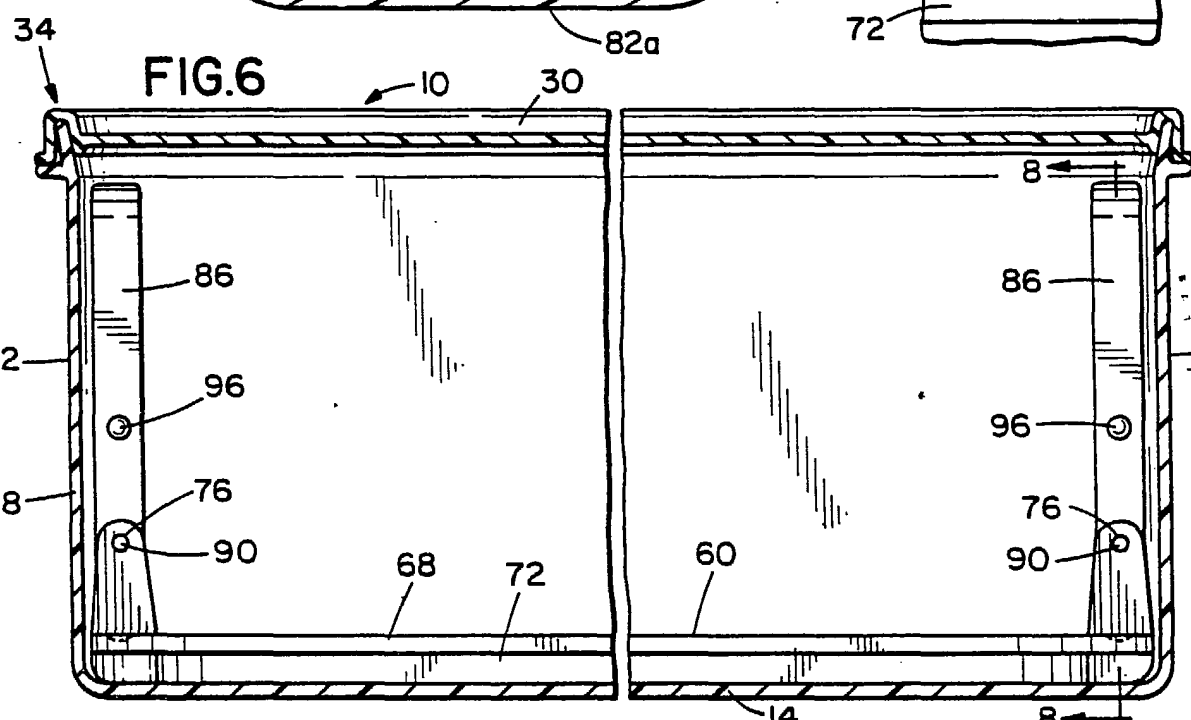

FIG. 6

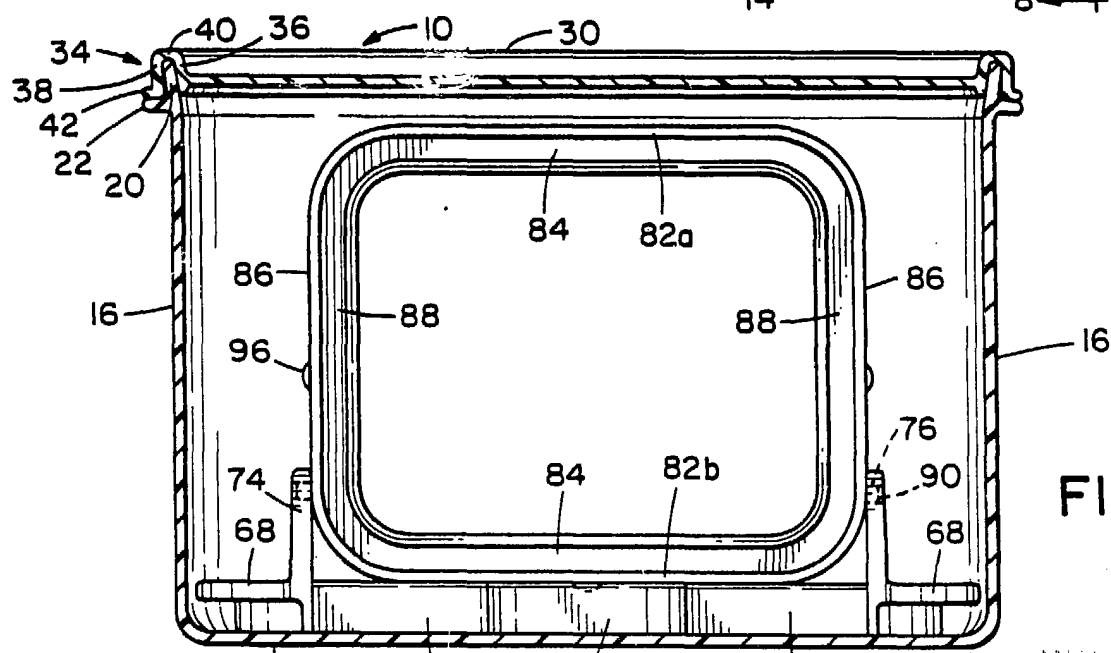

FIG. 7

ESCALA VARIABLE

J. M. GOMEZ-AZUO Y PONBO
 P. P. Firmado: PILAR DOMINGUEZ M.

ESCALA VARIABLE

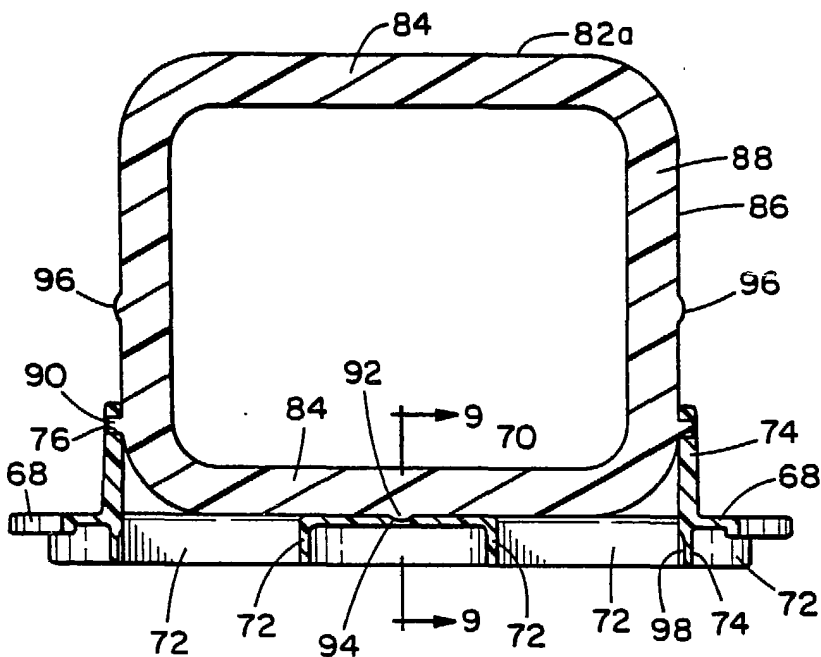

FIG. 8

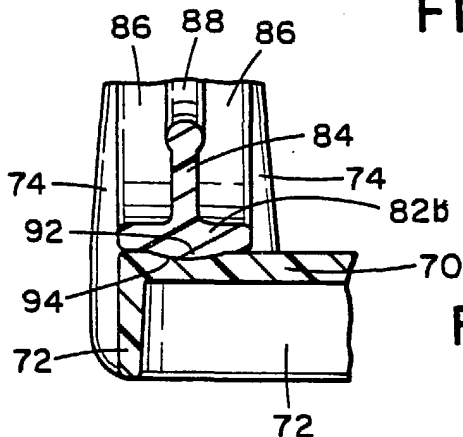

FIG. 9

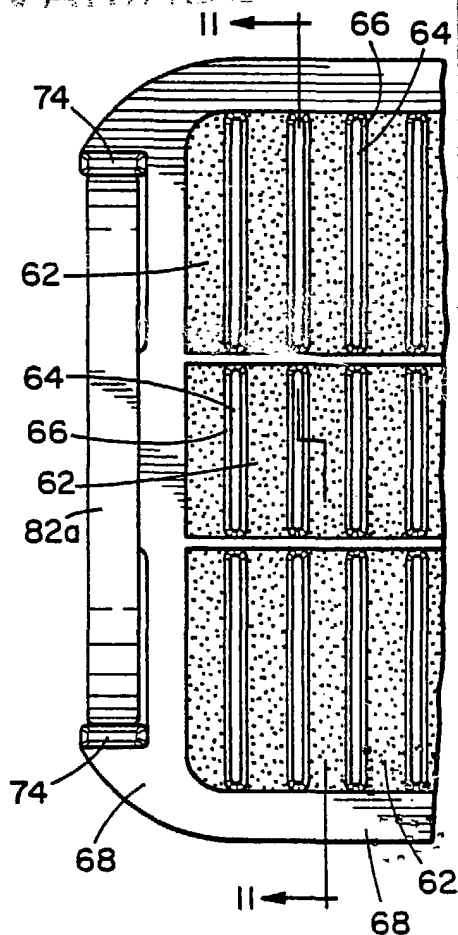

FIG. 10

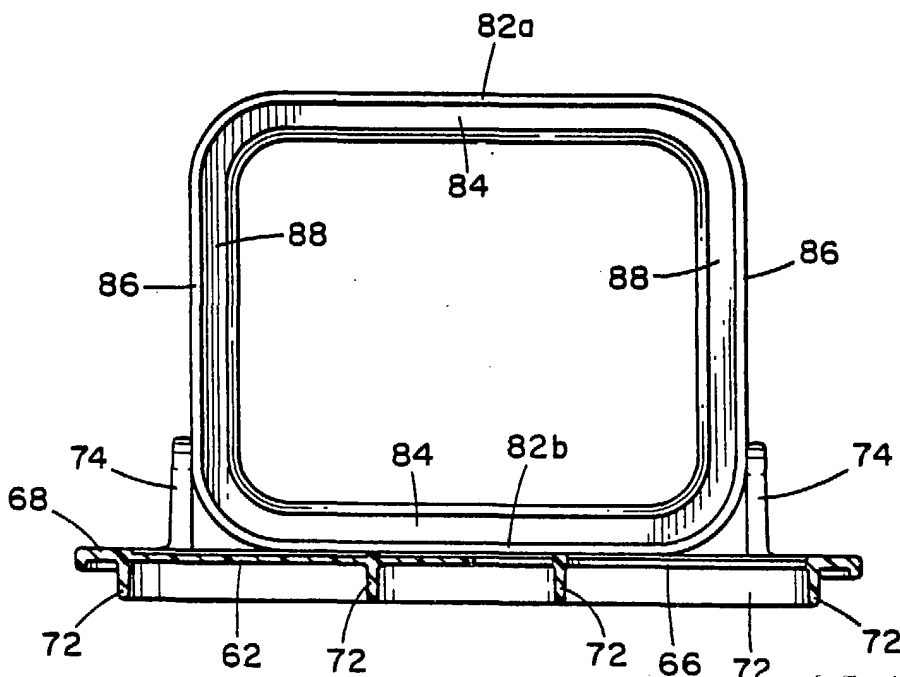

FIG. 11

ESCALA VARIABLE.

28 JUN. 1985

J. M. GOMEZ-ACHEBO Y POMBO
P. P. Firmado: PILAR DOMINGUEZ M.