

⑩ ES	⑪ NUMERO	⑩ Y
	287.598 (5)	
	⑫ FECHA DE PRESENTACION	
	31 mayo 1985	



ESPAÑA

MODELO DE UTILIDAD

16 DIC. 1986

③① PRIORIDADES:	③② FECHA	③③ PAIS
③① NUMERO		

④⑦ FECHA DE PUBLICIDAD	⑤① CLASIFICACION INTERNACIONAL
	A47K 10/18

⑤④ TITULO DE LA INVENCIÓN

"DISPOSITIVO ACONDICIONADOR DE PAPELES HIGIENICOS
PARA LA LIMPIEZA CORPORAL INTIMA"

⑦① SOLICITANTE (S)

PROMOTORA SANTANDERINA, S.A.

DOMICILIO DEL SOLICITANTE

o/. Nena Casas, 24 - 28 1ª - 08017-BARCELONA

⑦② INVENTOR (ES)

⑦③ TITULAR (ES)

⑦④ REPRESENTANTE

Don Jaime COMAS CARRERAS

MEMORIA DESCRIPTIVA

El presente modelo de utilidad se refiere a un dispositivo destinado a la limpieza corporal íntima, la cual viene a completar la que normalmente se realiza con el usual papel higiénico, que solamente cumple una función elemental que puede ser

5. perfeccionada con los medios que lleva consigo la nueva ejecución que ahora se propone.

Como es sabido, la limpieza con el normal papel de toilette se efectúa en seco, por lo que no puede ser nunca perfecta por carecer dicho papel de sustancias bactericidas. Aparte de ello, a menudo la piel de la región anal es muy sensible, con lo que pueden originarse incluso excoriaciones dolorosas, propensas a infecciones. Es función del presente dispositivo proporcionar

10. una segunda limpieza por vía húmeda, empleando para ello unas pequeñas servilletas impregnadas con una loción perfumada y desinfectante apropiada, gracias a la cual se complementa la primera acción seca antes mencionada, consiguiéndose así un evidente bienestar (sensación de frescor) después de cumplida la correspondiente función fisiológica.

15. Debe señalarse que el líquido de impregnación está compuesto de agua pura, sustancias correctoras odoríficas, emulsificante y un bactericida, o sea que se prescinde en absoluto de alcohol.

20. Para la mejor comprensión de la presente memoria descriptiva se acompaña una hoja de dibujos en la que, tan sólo a título de ejemplo y no limitativo, se representa un caso práctico de ejecución de un dispositivo de las características generales expuestas.

En dichos dibujos:

La Fig. 1 es una vista en alzado lateral del dispositivo, incorporado a un soporte normal para papel higiénico;

5. La Fig. 2 muestra este mismo dispositivo visto en perspectiva; y

La Fig. 3 ilustra la posibilidad de independizar el propio dispositivo.

10. El objeto de la demanda está constituido, en el ejemplo de las Figs. 1 y 2, por una caja (1), de material, forma y dimensiones adecuadas, dotada de la oportuna tapa de cierre hermético (2) y provista posteriormente de medios adecuados para su fijación, ya sea directamente a una pared o a cualquier otra superficie conveniente (3) (Fig. 3, montaje mural) o bien a un soporte (4), determinado por un cuerpo en "J" que, por su rama inferior curvada, sostiene al usual rollo de papel higiénico (5), tal como se indica en las Figs. 1 y 2.

15. La caja (1) es de cierre hermético y en su interior se contienen servilletas húmedas (6), impregnadas con la referida sustancia odorífica y bactericida.

20. Como puede verse en las aludidas Figs. 1 y 2, el soporte (4) cumple no sólo la función de portarrollos mencionada sino que también se utiliza para el montaje de quita y pon de la caja (1), formando, en la realización completa, una unidad muy práctica, ya que en un solo dispositivo se tiene a mano el papel higiénico normal (5), para la primera limpieza en seco, así como las servilletas (6) para la limpieza húmeda complementaria desinfectante y perfumante de la zona tratada. Aun cuando el rollo (5) se coloca apoyado simplemente en la rama inferior del soporte en

25.

"J" (4), también puede emplearse un soporte convencional con eje de giro para dicho rollo, dado que lo esencial en este caso radica en la incorporación del medio húmedo limpiador, contenido en un envasado hermético que evita la pérdida de humedad y de olor.

5. El propio soporte (4) puede aprovecharse también para colocación de un desodorante y perfumador del medio ambiente, aparte de las servilletas personales citadas (6), que no tienen esta misión. Para ello puede preverse en el referido soporte un elemento de sostén, tal como una ranura (7) o similar, para fijación de un filtro o pastilla volátil (8) intercambiables, con lo que la función del conjunto es entonces triple.

10. Sin perder la finalidad primordial, el dispositivo puede (Figs. 1 y 2) completarse con una segunda caja (9), con su oportuna tapa de cierre también hermético (10), caja que se destina a alojar salva-slips, compresas femeninas, servilletas lavamanos o análogos, constituyendo un elemento de higiene completo. Esta caja auxiliar (9) puede instalarse en una prolongación (11) de la misma pared del soporte (4). Como es evidente, la función alcanzada es entonces cuádruple (limpieza en seco, limpieza en húmedo, desodorante ambiental y suministro de otros elementos de higiene), todo ello sin modificar la estructura fundamental.

15. Dado que la caja (1) está provista de un sistema de enganche rápido con el soporte o bien con la pared, la misma puede instalarse en el punto más conveniente al alcance de los usuarios, aun cuando siempre las servilletas húmedas (6) debe-

rán estar relacionadas con el papel (5), pues lo que aquéllas hacen es mejorar la limpieza inicial.

5. El soporte (4) que aparece en los diseños reúne varias ventajas prácticas, por lo que normalmente será el utilizado con la caja (1) y, eventualmente, con la caja (9). Dicho soporte posee una sección transversal en "U" y entre la caja (1) y la extremidad inferior es en donde se coloca la pastilla desodorante (8).

10. Resulta ventajoso el que las dos partes principales de este conjunto (caja (1) y soporte (4)) estén fabricadas por moldeo de un material plástico apropiado, que permita obtener el referido soporte de una sola pieza y con los elementos de enganche necesarios para la fijación de la caja (1). El rollo de papel higiénico (5) se dispone, en este caso, en la forma representada, o sea para poder tirar de él haciéndolo rodar sobre su apoyo cóncavo.

Las características del dispositivo descrito pueden resumirse en los puntos siguientes:

20. a) Se trata de adicionar al usual rollo de papel higiénico, que actúa de limpiador seco, un limpiador húmedo, a base de servilletas impregnadas con una sustancia perfumante y bactericida, totalmente inocua para el organismo, con la que es posible completar a fondo la primera limpieza incluso corrigiendo, si hace falta, la acción demasiado dura del papel seco mencionado;

25. b) Estas servilletas húmedas se acondicionan en una caja de cierre hermético que se combina o no directamente con el soporte del rollo de papel normal, formando en el primer

caso una unidad y, en el segundo, elementos independientes pero siempre relacionados, ya que a la acción del referido papel ha de seguir forzosamente el tratamiento humedo mencionado.

5. c) Combinado con el soporte puede adoptarse un desodorante en pastilla o similar y una segunda caja para elementos de higiene, a los efectos de multiplicar la utilidad del conjunto poniendo al alcance de las personas usuarias todos los medios que regularmente se necesitan en los waters para la higiene integral.

10. Como es evidente, dentro de la idea general expuesta caben múltiples variaciones, aun cuando la esencia de esta demanda radica en los puntos expuestos.

15. Serán, por tanto, independientes del objeto de la invención los materiales, formas, dimensiones, características y emplazamiento de la o de las cajas de contención, medios de montaje conjunto o independizado de las mismas, naturaleza de las servilletas o demás con la sustancia tratante de la región anal cuya limpieza ha de asegurarse y otros detalles de orden secundario que no afecten a su esencialidad.

N O T A

R E I V I N D I C A C I O N E S

Se reivindica como objeto del presente Modelo de Utilidad:

5. 1ª.-Dispositivo acondicionador de papeles higiénicos para la limpieza corporal íntima, que se caracteriza esencialmente por estar constituido como mínimo por dos partes principales acoplables, determinada una de ellas por una caja apropiada, provista de una tapa de cierre hermético y dotada de medios para su fijación al punto que interese, cuya caja aloja, de modo estanco, un paquete de servilletas de papel húmedo impregnado con una sustancia perfumada y desinfectante, inocua para el organismo humano, concretamente para la región anal a cuya limpieza final se destinan aquellas servilletas, en tanto que la segunda parte
10. componente de este dispositivo la integra un soporte para el usual rollo de papel higiénico seco, soporte que presenta una estructura general en "J", a la zona superior de la cual puede aplicarse la caja antes mencionada, mientras que la región inferior del propio soporte obra de libre sostén para el aludido rollo de
15. papel.
20. 2ª.-Dispositivo acondicionador de papeles higiénicos para la limpieza corporal íntima, según la reivindicación anterior, que se caracteriza por el hecho de que el soporte del rollo de papel seco posee una sección transversal en "U", figurando entre el
25. borde superior de tal soporte y el apoyo inferior para el rollo, un medio adicional, tal como una ranura o similar, previsto para la colocación y fijación de un filtro, pastilla o tira de acción perfumadora o desodorante del ambiente, con lo que

el dispositivo puede emplearse para la limpieza normal en seco, para la limpieza especial húmeda y desinfectante y auxiliariamente para la eliminación o atenuación de los olores.

5. 3ª.-Dispositivo acondicionador de papeles higiénicos para la limpieza corporal íntima, según las reivindicaciones 1 y 2, que se caracteriza por el hecho de que, de preferencia, las dos partes citadas son monopiezas y están fabricadas ventajosamente por moldeo de un material plástico apropiado para la obtención de la caja superior con sus medios de cierre estanco y de enganche al soporte del rollo de papel, siendo tal la conformación de este mismo soporte que, además de sostener al desodorante, proporciona un asiento al rollo higiénico, para que pueda desenrollarse por rodadura, al compás de la tracción ejercida sobre la banda de papel.

10. 15. 4ª.-DISPOSITIVO ACONDICIONADOR DE PAPELES HIGIENICOS PARA LA LIMPIEZA CORPORAL INTIMA.

Sean cuales fueren las circunstancias que concurren con la esencialidad propia de la misma.

Consta la presente Memoria descriptiva de ocho páginas mecanografiadas por una sola cara y va acompañada de una hoja de dibujos aclarativos.

Barcelona, 31 de mayo 1985

P.A.



Fig. 1

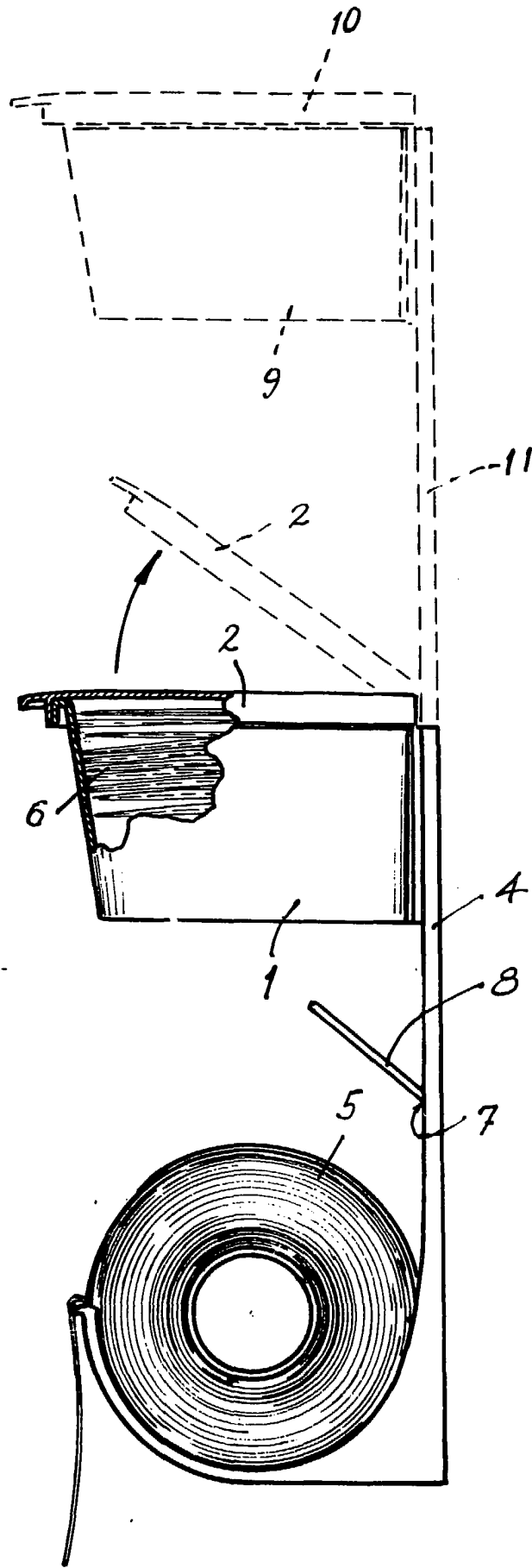
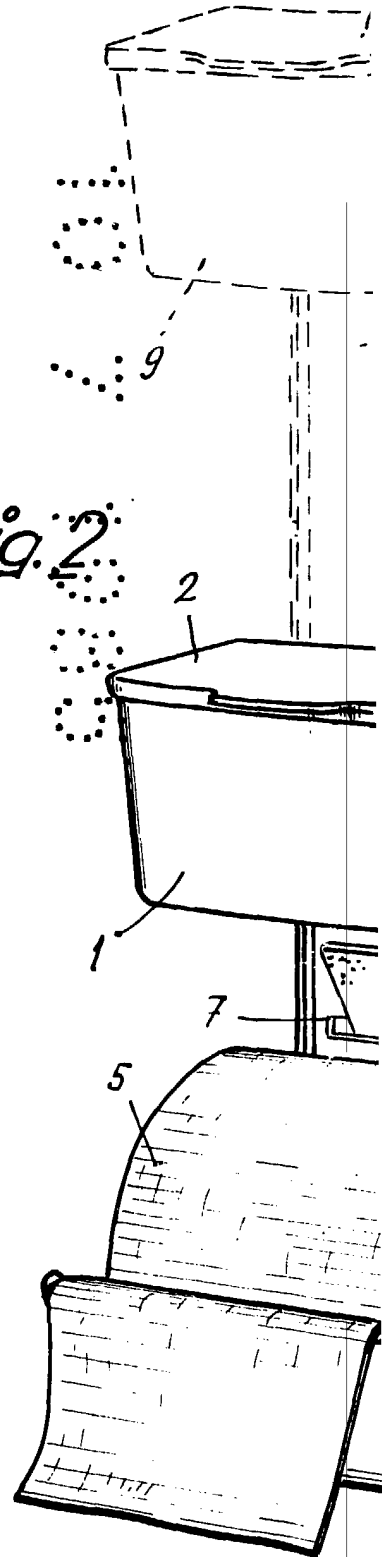

Fig. 2



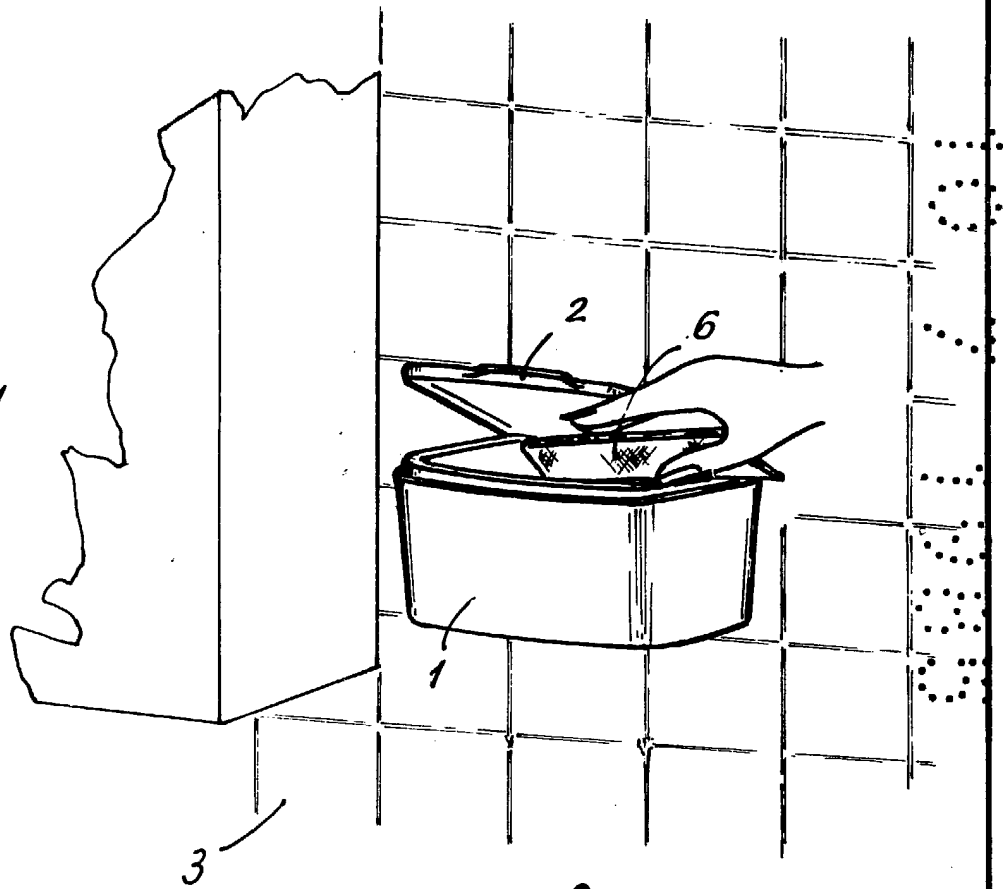
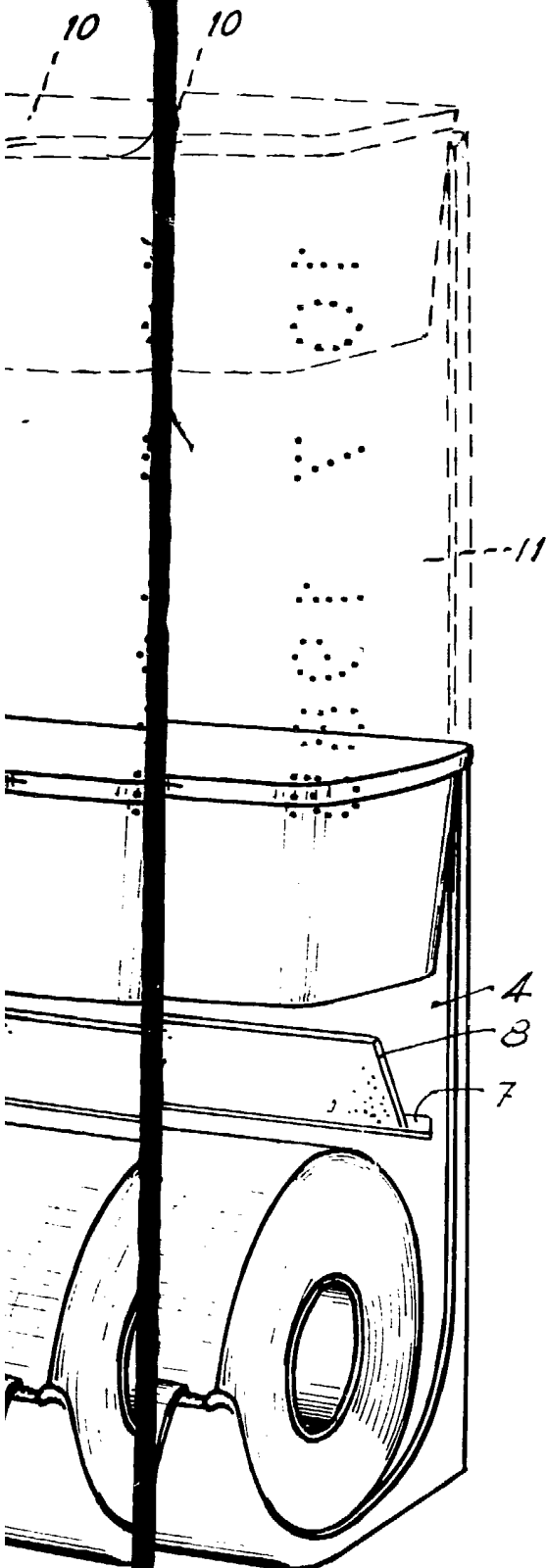

Fig. 3

Barcelona, 31 Mayo 1985
P.A.