

(10) ES (11) (12) (22)	NUMERO 287551 (16) Y
	FECHA DE PRESENTACION 20 JUN. 1985



ESPAÑA

MODELO DE UTILIDAD

16 NOV. 1985

(30) PRIORIDADES:	(32) FECHA	(33) PAIS
(31) NUMERO		
84 10151	27 junio 1984	Francia

(47) FECHA DE PUBLICIDAD	(61) CLASIFICACION INTERNACIONAL
	Int. Cl. B60Q 1/00

(54) TITULO DE LA INVENCIÓN
"Capuchón de protección para faro de vehículo automóvil"

(71) SOLICITANTE (S)
CIBIE PROJECTEURS

DOMICILIO DEL SOLICITANTE
17, rue Henri Gautier, 93012 Bobigny, Francia

(72) INVENTOR (ES)
Maurice Montet

(73) TITULAR (ES)

(74) REPRESENTANTE
M. Curell Suñol

D 10869/332 707

EX-FR
UNE A - 4 MOD. 3204

M O D E L O D E U T I L I D A D

por VEINTE años

solicitado en España a favor de CIBIE PROJECTEURS, de nacionalidad francesa, domiciliada en 17, rue Henri Gautier, 93012 Bobigny, Francia, por "Capuchón de protección para faro de vehículo automóvil", con prioridad de la solicitud francesa 84 10151 de fecha 27 junio 1984.

MEMORIA DESCRIPTIVA

La presente invención se refiere a los capuchones protectores para faros de vehículos automóviles, y más precisamente a los capuchones protectores utilizados para proteger la parte central posterior de los faros de vehículos automóviles.

5

En la continuación de la descripción, se entenderá por "faro" cualquier tipo de sistema óptico que comprende un reflector o espejo, tal como un reflector parabólico, que coopera con una fuente luminosa dispuesta generalmente en el eje del reflector (y más a menudo en la proximidad de un foco de éste).

10

La presente invención se refiere más precisamente a los capuchones de protección, para faros de vehículos automóviles, destinados a ser montados en la parte posterior de un reflector incorporado al faro, y del tipo que comprende un manguito envolvente que presenta por una parte, interiormente, unos medios de enganche en resalte desti-

15

nados a cooperar con un reborde del faro y provisto, por otra parte, de un labio flexible de estanqueidad periférico que descansa, en la utilización, contra el reflector. El reborde del faro citado está formado preferentemente sobre un portalámparas solidario del reflector, pero puede, en una variante, estar formado por ejemplo por aletas previstas en resalte en la periferia del casquillo de la lámpara, como es el caso para las lámparas de tipo H4.

Unos capuchones de protección del tipo citado que comprenden un manguito provisto, por una parte, de medios de enganche y por otra parte de un labio flexible, se describen en particular en las solicitudes de patente en Francia publicadas bajo los n^o 2.053.608, 2.056.516, 2.071.808 y 2.436.334, a las cuales se hará referencia útilmente para la buena comprensión de la presente invención.

Estos capuchones están formados, de manera general, por un capuchón monobloque realizado en caucho sintético y fijado, gracias a los medios de enganche citados, contra el fondo del bloque óptico de un faro de vehículo automóvil, para recubrir la zona del reflector donde se encuentra montada la lámpara, aplicándose el borde libre periférico del capuchón a este fin contra la superficie posterior del reflector.

Dichos capuchones aseguran por una parte una función general de protección, y por otra parte y sobre todo una función de estanqueidad, impidiendo al agua de lluvia chorrear a lo largo del reflector, hasta la abertura que

sirve para el montaje de la lámpara asociada a este último. Los capuchones tienen por otra parte por función proteger las conexiones eléctricas de alimentación de esta lámpara, así como, desde luego, el interior del reflector.

5 El solicitante ha constatado sin embargo que, según las funciones y las focales de los reflectores, las estructuras de anclaje (generalmente el reborde de un portalámparas) previstas en el faro, para cooperar con los medios de enganche dispuestos en la superficie interna del
10 manguito protector que envuelve el capuchón, están situadas a unas distancias diferentes de la superficie posterior del reflector.

De ello resulta que las estructuras han sido llevadas hasta el presente, a realizar para cada aplicación
15 nueva, o cada tipo nuevo de faro, un modelo específico de capuchones compatible.

De ello se desprende desde luego, además de los problemas de coste de estudio y de concepción de los medios
de fabricación específicos, una molestia no despreciable
20 ligada a la necesidad de almacenar un número importante de modelos de capuchones.

Para evitar los inconvenientes citados, se podría desde luego intentar utilizar un mismo modelo de capuchón para diferentes tipos de faros. Sin embargo, el solicitante
25 ha constatado que, teniendo en cuenta la estructura clásica de los capuchones, dicha solución no puede dar completa satisfacción, en particular a nivel de la estanqueidad.

Para resolver las dificultades anteriores de una manera más eficaz, el solicitante ha previsto la concepción de un capuchón de estanqueidad universal que prevé reemplazar los numerosos modelos anteriores.

5 El capuchón de protección de acuerdo con la presente invención, y que comprende un manguito envolvente que presenta, por una parte, interiormente, unos medios de enganche en resalte destinados a cooperar con un reborde del faro y provisto, por otra parte, de un labio flexible de
10 estanqueidad periférico que descansa, en la utilización, contra el reflector incorporado al faro, está caracterizado porque los medios de enganche comprenden una pluralidad de niveles, separados axialmente, de estructura generalmente
15 anulares en resalte sobre la cara interna del manguito, y porque el labio de estanqueidad es de forma general abocardada hacia su borde libre, y está adaptado para soportar una deformación en el sentido de un mayor abocardado cuya
20 componente radial es del mismo orden de amplitud que la separación axial que existe entre dos niveles adyacentes de estructuras en resalte, asegurando al mismo tiempo la estanqueidad correcta sobre la superficie posterior del reflector.

25 La elección del nivel de medios de enganche utilizado para asegurar el anclaje del capuchón de protección sobre la parte posterior del bloque óptico del faro, y por consiguiente la profundidad de enganche, está determinada en función de la distancia que separa el reborde de anclaje

previsto sobre el faro y la superficie posterior del reflector, permitiendo el labio de estanqueidad de acuerdo con la presente invención, gracias a sus propiedades, para cualquier distancia entre el reborde citado del faro y el reflector que cae en la zona intermedia entre dos niveles de medios de anclaje, a la vez una fijación segura del capuchón sobre el faro, y una estanqueidad correcta.

Preferentemente, las estructuras en resalte están adaptadas para ser enganchadas sobre el reborde de un portálámparas solidario del reflector.

Según una característica ventajosa de la presente invención que será explicada a continuación, se entiende por "componente radial de deformación del mismo orden de amplitud que la separación axial que existe entre dos niveles adyacentes de estructuras en resalte" el hecho de que la componente radial esté comprendida entre 0,4 y 0,9 veces la separación axial que existe entre dos niveles adyacentes de estructuras en resalte.

Según un modo de realización particular de acuerdo con la presente invención, están previstos dos niveles de estructuras en resalte sobre la superficie interna del manguito.

Según otra característica ventajosa de la invención, cada nivel de estructuras en resalte comprende una pluralidad de nervaduras repartidas generalmente sobre una circunferencia interna común del manguito y que cubre cada una un sector limitado de esta circunferencia.

Las nervaduras citadas en resalte están preferentemente decaladas angularmente, relativamente, de un nivel al otro.

5 Según un modo de realización particular de acuerdo con la invención, cada nivel de estructuras en resalte comprende cuatro nervaduras que cubren cada una un sector angular del orden de 45°.

10 Según otra característica ventajosa de la invención, el manguito envolvente está provisto, en la parte opuesta al labio de estanqueidad, de una pared de base transversal que presenta un orificio y equipada con medios de estanqueidad secundarios.

15 La pared de base transversal del manguito puede estar adaptada para recibir, con estanqueidad, una pieza tubular acodada que sirve de conducto para las conexiones eléctricas de una lámpara integrada al faro.

20 Sin embargo, la pared de base transversal del manguito puede estar equipada con una faldilla, generalmente cilíndrica, que presenta un labio secundario flexible destinado a descansar contra el casquillo de una lámpara integrada al faro. En caso necesario, dicha faldilla cilíndrica puede ser o bien solidaria del manguito, o bien aplicada sobre éste.

25 Según otra característica ventajosa de la presente invención, el manguito y el labio asociado a éste están realizados por moldeo monobloque en un elastómero sintético que presenta una dureza comprendida entre 50 shore A y 60 shore A.

Otras características y ventajas de la presente invención aparecerán con la lectura de la descripción detallada que sigue, con respecto a los planos anexos dados a título de ejemplo no limitativo, y en los cuales:

5 - la figura 1 representa una vista general en perspectiva, parcialmente explosionada, de un capuchón de protección de acuerdo con la presente invención,

10 - la figura 2 representa una vista esquemática en sección de este capuchón de protección, que ilustra el funcionamiento de éste, representando las semivistas derecha e izquierda de esta figura 2 más precisamente, respectivamente, la posición tomada por el capuchón de protección cuando tiene lugar un anclaje en dos niveles diferentes de medios de enganche.



15 Se percibe en la figura 1 anexa un capuchón de protección 10 de acuerdo con la presente invención, destinado a ser montado sobre la parte posterior de un reflector que lleva la referencia general 100.



20 Más precisamente, el capuchón de protección 10, cuya estructura será descrita más en detalle a continuación, está adaptado para ser montado sobre el reborde anular 111 de un portalámparas 110 fijado de manera clásica sobre el collarín cilíndrico 101 del reflector.

25 Como ha sido anteriormente mencionado, la distancia axial z que separa el reborde 111 del portalámparas y el reflector 100 puede variar de un tipo de faro a otro.

Se aprecian también en la figura 1, los bornes de

contacto 121 y 122 de una lámpara 120 inmovilizada sobre el portalámparas 110, gracias a un estribo 112.

La estructura del reflector 100 y del portalámparas 110, clásica en sí misma, no será descrita más en detalle a continuación.

Como se ha representado en la figura 1, el capuchón de protección 10 comprende un manguito 20 cilíndrico de revolución alrededor de un eje A-A que, en la utilización, es coaxial con el eje B-B del reflector 100.

El manguito cilíndrico 20 está provisto, por un lado, de un labio 30 generalmente troncocónico, simétrico de revolución alrededor del eje A-A citado. Más precisamente, el labio 30 está abocardado en dirección de su alejamiento del manguito cilíndrico 20. Por otra parte, como se ha representado en la figura 1, el espesor del labio 30 disminuye en dirección de su alejamiento del manguito cilíndrico 20, a partir de su unión con el cilindro 20 hacia su borde libre 31.

En la parte opuesta al labio de estanqueidad 30 citado, el manguito cilíndrico 20 está provisto de una pared de base 40 transversal, es decir perpendicular al eje A-A. Esta pared de base 40 está provista de un orificio cilíndrico central 41. Por ello, la pared de base 40 se presenta en forma de una corona anular de extensión radial.

Se notará por otra parte la presencia de un burlete 42 de sección recta axial rectangular, en resalte axialmente hacia el exterior del capuchón, sobre la periferia del orificio 41.

Además, como ha sido anteriormente mencionado, están previstos varios niveles de estructuras en resalte sobre la cara interna del manguito cilíndrico 20, estando dichos niveles de estructuras separados axialmente.

5 Más precisamente, se distingue en la figura 1 una primera serie de nervaduras 21 en resalte, dispuestas sensiblemente sobre una circunferencia interna común del manguito adyacente a la zona de unión entre el manguito cilíndrico 20 y el labio de estanqueidad 30, así como una segunda
10 serie de estructuras en resalte 22 dispuestas sobre una segunda circunferencia interna común del manguito, decalada axialmente hacia el interior del manguito cilíndrico 20 con respecto a la circunferencia interna citada.

Más precisamente, según el modo de realización
15 representado en la figura 1, cada serie de estructuras citadas comprende cuatro nervaduras 21 o 22 que cubren cada una un sector angular del orden de 45° sobre la superficie periférica interna 23 del manguito cilíndrico 20.

Esta disposición no debe sin embargo ser
20 considerada como limitativa.

Así, por ejemplo, se pueden idear estructuras en resalte que se extienden en 360° y que cubren por ello la totalidad de una circunferencia interna de la superficie periférica 23 citada.

25 Por otra parte, el número de series o niveles de estructuras en resalte previstos en la periferia interna 23 del manguito 20 no es en modo alguno limitativo.

En el caso en que las nervaduras 21, 22, cubren cada una un sector limitado de la circunferencia interna del manguito, las nervaduras en resalte 21, 22 están preferentemente decaladas angularmente, relativamente, de un nivel al otro, como se ha representado en la figura 1.

5

Como se ha ilustrado esquemáticamente en la figura 2, las nervaduras en resalte 21, 22 están destinadas a acoplarse sobre el reborde 111 del portalámparas 110. Más precisamente, la superficie de extensión radial dirigida hacia la pared de base 40 de las nervaduras 21 o 22 está destinada a apoyarse contra la superficie del reborde 111 del portalámparas 110 dirigida hacia el reflector 100, como se ha representado en la figura 2.

10

Para facilitar dicho acoplamiento, de las nervaduras en resalte 21, 22 más allá del reborde 111 del portalámparas, que necesita una deformación elástica del material del capuchón 10, las nervaduras 21, 22 presentan preferentemente, como se ha representado en la figura 1, una sección recta (considerada en un plano de sección axial que intersecciona el eje A-A) de forma triangular.

15

20

Más precisamente, las nervaduras 21, 22 están delimitadas por una parte por una superficie posterior 24, 25, de extensión radial (es decir perpendicular al eje A-A), estando esta superficie posterior 24, 25 destinada a descansar contra el reborde 111 del portalámparas 110 en la utilización, como se ha representado en la figura 2, y por otra parte por una superficie de acoplamiento 26, 27

25

inclinada con respecto al eje A-A, y simétrica de revolución alrededor de este último.

Más precisamente, las superficies de acoplamiento 26, 27 que están adaptadas para facilitar el acoplamiento de las nervaduras 21, 22 sobre el reborde 111 del portalámparas 110, divergen con respecto al eje A-A, en dirección de una aproximación del labio de estanqueidad 30.

5

10

15

Como se ha representado en la figura 2, el capuchón 10 es acoplado sobre el faro de tal manera que, cuando una de las nervaduras de enganche 21, 22 ha sobrepasado el borde 111 del portalámparas 110, y descansa contra la superficie de éste dirigida hacia el reflector 100, el borde libre 31 del labio de estanqueidad 30 o incluso una parte de la superficie periférica interna 32 de éste, de forma general troncocónica (la zona más alejada del manguito cilíndrico 20) descansa contra la superficie posterior del reflector 100 para asegurar la estanqueidad entre el capuchón y el reflector.

.....

20

25

Se ha representado a la izquierda de la figura 2, un capuchón de estanqueidad 10 anclado sobre el portalámparas 110 gracias a las nervaduras 21 más próximas al labio de estanqueidad 30, mientras que la derecha de la figura 2 ilustra el mismo capuchón de estanqueidad 10 anclado sobre el portalámparas 110 gracias a las segundas nervaduras 22 más interiores.

El examen de la figura 2 muestra que el borde libre 31 del labio de estanqueidad 30 que desliza sobre la

superficie posterior del reflector 100 abocardada en dirección de su alejamiento del portalámparas 110, debe soportar una deformación en el sentido de un mayor abocardado, cuando tiene lugar el paso del anclaje gracias a las nervaduras más exteriores 21 (semivista izquierda de la figura 2) al anclaje gracias a las nervaduras 22 más interiores (semivista derecha de la figura 2) para asegurar constantemente la estanqueidad entre el capuchón de protección 10 y el reflector 100.

5

10

Más precisamente, la deformación citada del labio de estanqueidad debe presentar una componente radial y (definida como el desplazamiento en una dirección radial con respecto al eje A-A, para cada uno de los puntos del borde libre 31 del labio 30) del mismo orden de amplitud que la separación axial x que existe entre dos niveles adyacentes de estructuras en resalte 21, 22.

15

20

Más precisamente aún, la componente radial y citada debe estar comprendida entre aproximadamente 0,4 y 0,9 veces la separación axial que existe entre dos niveles adyacentes de estructuras en resalte 21, 22.

25

La relación citada que une la componente radial y de la deformación del labio de estanqueidad y la separación axial x que existe entre dos niveles adyacentes de estructuras en resalte está determinada sobre la base de la relación $y = x \operatorname{tg} \alpha$, relación en la cual el ángulo α representa la inclinación con respecto al eje A-A de la tangente media a la superficie posterior del reflector 100 a

nivel del punto de contacto entre el labio de estanqueidad 30 y este último, sabiendo que, teniendo en cuenta la geometría clásica de los reflectores utilizados en los faros de vehículos automóviles, el ángulo α citado está generalmente comprendido entre 30° y 60°.

5 El razonamiento citado relativo a la figura 2 y que concierne al anclaje de dos niveles de resaltes diferentes sobre el collarín 111 de un portalámparas 110 dispuestos a una distancia constante al reflector 100, puede aplicarse de forma equivalente para analizar las características que debe respetar el labio de estanqueidad 30 para permitir el enganche del capuchón de protección 10 sobre dos portalámparas 110 cuya distancia al reflector 100 difiere en una amplitud x , y desde luego cubrir toda la zona de separación axial cubierta por esta amplitud x .

10 Por ello, utilizando un labio de estanqueidad que respete la relación citada y disponiendo sobre la cara interna del manguito unos resaltes de enganche que cubran una separación axial igual a la zona de variación posible de la altitud z del reborde del portalámparas (distancia entre este reborde y el reflector) se obtiene un capuchón de protección universal.

20 Como se ha ilustrado en la figura 1, la pared de base transversal 40 del capuchón 10 está por otra parte preferentemente adaptada para recibir, con estanqueidad, una pieza tubular acodada que sirve de conducto para las conexiones eléctricas de una lámpara integrada al faro.

25

Dicho codo 200 está particularmente adaptado a las lámparas de tipo H1.

Según un modo de realización presentado en la figura 1, la pieza 200 está formada por un casquillo 201 unido a una prolongación tubular 202 que le es transversal.

En la utilización, el casquillo 201, cilíndrico de revolución, es coaxial con el eje A-A citado.

El borde libre del casquillo 201 está destinado a ser montado sobre el burlete 42 que rodea el orificio 41 de la pared de base 40 del capuchón. Para ello, el casquillo 201 está provisto en su superficie periférica exterior, por una parte, en la proximidad de su borde libre, de una primera nervadura anular 203 y, por otra parte, de una segunda nervadura anular 204 separada axialmente de la primera en alejamiento del borde libre del casquillo 201.

La distancia axial que separa las dos nervaduras 203 y 204 es sensiblemente igual al espesor del burlete 42, considerado en una dirección axial (paralela al eje A-A), de tal manera que después de inserción de la nervadura 203 en el orificio 41, las dos nervaduras 203 y 204 encuadran el burlete 42 y aseguran una inmovilización del casquillo 201 y por tanto de la pieza 200 sobre el capuchón de protección 10, asegurando al mismo tiempo una estanqueidad entre estos dos elementos.

Preferentemente, como se ha representado en la figura 1, la superficie periférica exterior 205 de la primera nervadura 203 converge hacia el eje de simetría del cas-

quillo 201 en dirección al borde libre de este último, a fin de facilitar la introducción de dicha nervadura 203 en el orificio 41 citado.

5

Desde luego, la pieza acodada 200 citada es susceptible de numerosas variantes de realización.

10

Por otra parte, la pieza acodada 200 que acaba de ser descrita puede ser reemplazada por una faldilla generalmente cilíndrica dispuesta sobre la pared de base transversal 40 y que presenta un labio secundario flexible destinado a descansar contra el casquillo de una lámpara integrada al faro.

Dicha faldilla flexible está adaptada en particular al faro equipado con lámparas de tipo H4.

15

Esta faldilla flexible puede ser solidaria de la superficie interna de la pared de base transversal 40 (extendiéndose coaxialmente al eje A-A en dirección al labio de estanqueidad 30).

20

Dicha faldilla flexible puede estar realizada en una pieza independiente destinada a ser inmovilizada sobre el burlete 42, gracias a unas nervaduras similares a las nervaduras 203 y 204 anteriormente descritas.

25

Según un modo de realización particular de la presente invención, dado a título de ejemplo no limitativo, el capuchón de protección (más precisamente el manguito cilíndrico 20, el labio de estanqueidad 30 y la pared de base transversal 40) están realizados por moldeo monobloque en un elastómero sintético que presenta una dureza comprendida

entre 50 shore A y 60 shore A, preferentemente 55 shore A.

Por otra parte, según este modo de realización particular, dado a título de ejemplo no limitativo, el capuchón está realizado en un elastómero del tipo 100EPDM (Copolímero Etileno/propileno/Dieno)

y:

- el manguito cilíndrico 20 presenta una anchura axial del orden de 30 mm,

10

- el espesor del manguito cilíndrico 20 es del orden de 3 mm,

- dos series de cuatro nervaduras 21, 22 que cubren cada una un sector angular del orden de 45° están previstas en la superficie periférica interna 23 del manguito cilíndrico 20,



15

- la separación axial que existe entre las dos series de nervaduras es del orden de 8 mm,



- la longitud del labio de estanqueidad es del orden de 16 mm,



20

- el espesor del labio de estanqueidad disminuye progresivamente, a partir de una posición adyacente al manguito cilíndrico 20, en dirección del alejamiento de este último,

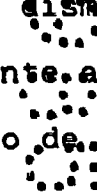

25

- la conicidad del labio de estanqueidad 30 es tal que el diámetro interno del manguito cilíndrico 20 siendo del orden de 62 mm, el diámetro del labio de estanqueidad 30 a nivel de su borde libre 31 es del orden de 80 mm.

Se notará que es deseable dar al manguito cilíndrico

drico un espesor suficiente para evitar una deformación axial de este último, en la utilización, de tal manera que el esfuerzo axial aplicado al capuchón por el anclaje de éste sobre el portalámparas se traduzca únicamente por una deformación elástica del labio de estanqueidad.

5

A los efectos consiguientes se declaran de novedad, propiedad y utilidad para España, sus territorios y plazas de soberanía, las reivindicaciones que siguen.

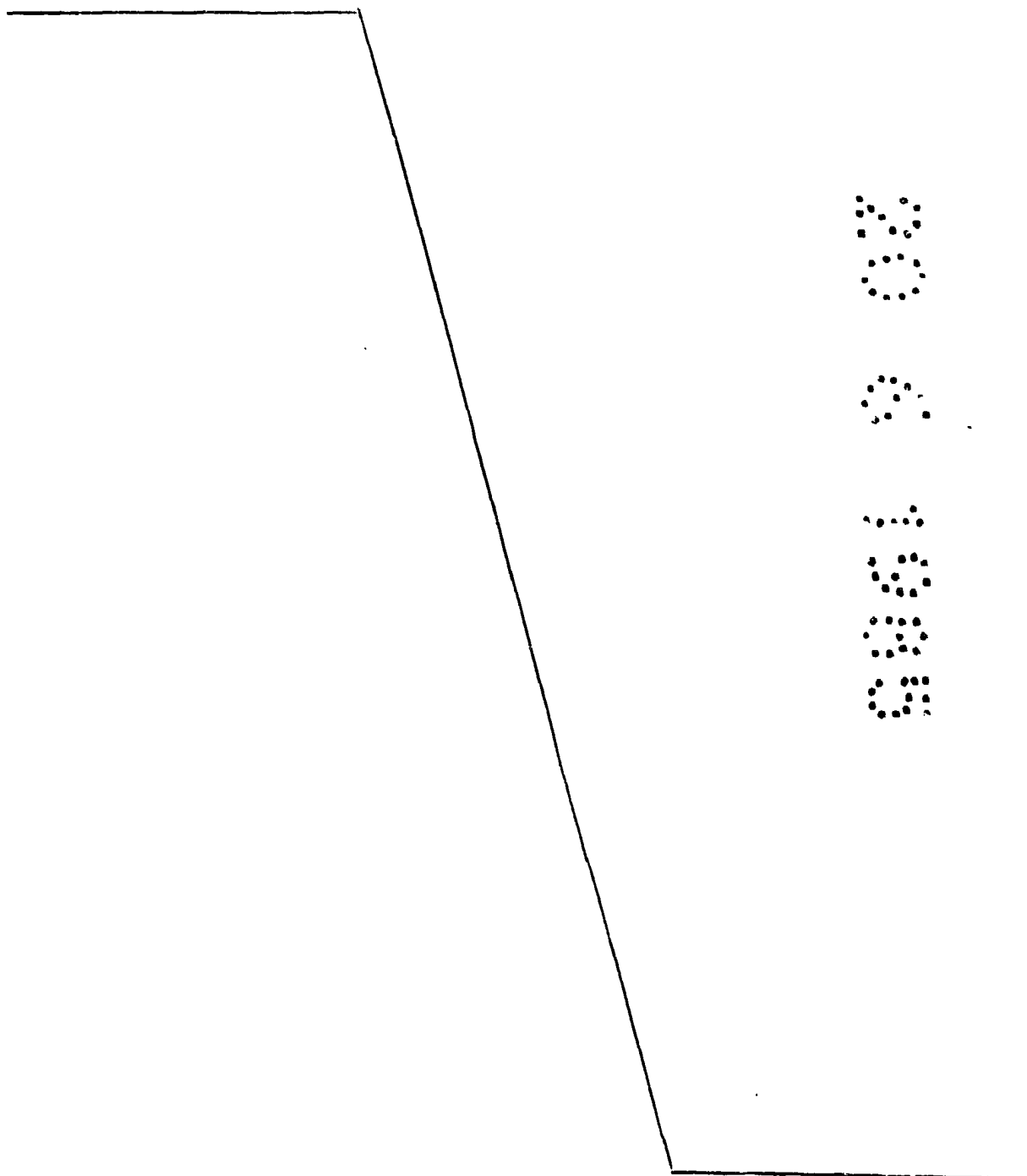

R E I V I N D I C A C I O N E S

1.- Capuchón de protección para faro de vehículo
automóvil, destinado a ser montado en la parte posterior
de un reflector (100) incorporado al faro, y del tipo que
5 comprende un manguito envolvente (20) que presenta, por una
parte, interiormente, unos medios de enganche (21, 22) en
resalte destinados a cooperar con un reborde (111) del fa-
ro, y provisto por otra parte de un labio flexible de estan-
queidad (30) periférico que descansa, en la utilización,
10 contra el reflector, caracterizado porque:

- los medios de enganche comprenden una pluralidad de nive-
les (21, 22), separados axialmente, de estructuras general-
mente anulares en resalte sobre la cara interna (23) del
manguito (20), y porque

15 - el labio de estanqueidad (30) de forma general aborcarda-
da hacia su borde libre (31) y está adaptado para soportar
una deformación en el sentido de un mayor abocardado cuya
componente radial (y) es del mismo orden de amplitud que
la separación axial (x) que existe entre dos niveles adya-
20 centes (21, 22) de estructuras en resalte, asegurando al
mismo tiempo una estanqueidad correcta sobre la superficie
posterior del reflector (100).

2.- Capuchón según la reivindicación 1, caracteri-
zado porque las estructuras en resalte (21, 22) están adap-
25 tadas para ser enganchadas sobre el reborde (111) de un por-
talámparas (110) solidario del reflector (100).

3.- Capuchón según cualquiera de las reivindica-

ciones 1 ó 2, caracterizado porque el labio de estanqueidad (30) está adaptado para soportar una deformación cuya componente radial (y) está comprendida entre 0,4 y 0,9 veces la separación axial (x) que existe entre dos niveles adyacentes (21, 22) de estructuras en resalte.

4.- Capuchón según cualquiera de las reivindicaciones 1 a 3, caracterizado porque comprende dos niveles de estructuras en resalte (21, 22) sobre la superficie interna (23) del manguito (20).

5.- Capuchón según cualquiera de las reivindicaciones 1 a 4, caracterizado porque cada nivel de estructuras en resalte (21, 22) comprende una pluralidad de nervaduras repartidas generalmente sobre una circunferencia interna común del manguito (20) y que cubren cada una un sector limitado de esta circunferencia.

6.- Capuchón según la reivindicación 5, caracterizado porque las nervaduras en resalte (21, 22) están decaladas angularmente relativamente de un nivel al otro.

7.- Capuchón según cualquiera de las reivindicaciones 5 y 6, caracterizado porque cada nivel de estructuras en resalte (21, 22) comprende cuatro nervaduras que cubren cada una un sector angular del orden de 45° .

8.- Capuchón según cualquiera de las reivindicaciones 1 a 7, caracterizado porque el manguito envolvente (20) está provisto en la parte opuesta al labio de estanqueidad (30) de una pared de base transversal (40) que presenta un orificio (41) y equipada con medios de estanquei-

dad secundarios (200).

5 9.- Capuchón según la reivindicación 8, caracterizado porque la pared de base transversal (40) del manguito (20) está adaptada para recibir con estanqueidad una pieza tubular acodada (200) que sirve de conducto para las conexiones eléctricas de una lámpara (120) integrada al faro.

10 10.- Capuchón según la reivindicación 8, caracterizado porque la pared de base transversal (40) del manguito (20) está equipada con una faldilla generalmente cilíndrica que presenta un labio secundario flexible destinado a descansar contra el casquillo de una lámpara (120) integrada al faro.

15 11.- Capuchón según cualquiera de las reivindicaciones 1 a 10, caracterizado porque el manguito (20) y el labio (30) asociado a éste están realizados por moldeo monobloque en un elastómero sintético que presenta una dureza comprendida entre 50 shore A y 60 shore A.

20 12.- "CAPUCHON DE PROTECCION PARA FARO DE VEHICULO AUTOMOVIL".

Todo ello conforme se describe y reivindica en la presente memoria que consta de veinte hojas foliadas y mecanografiadas por una sola de sus caras y de dos figuras que la ilustran.

MADRID 20 JUN. 1985

P. A. M. CURELL SUÑOL



FIG. 1

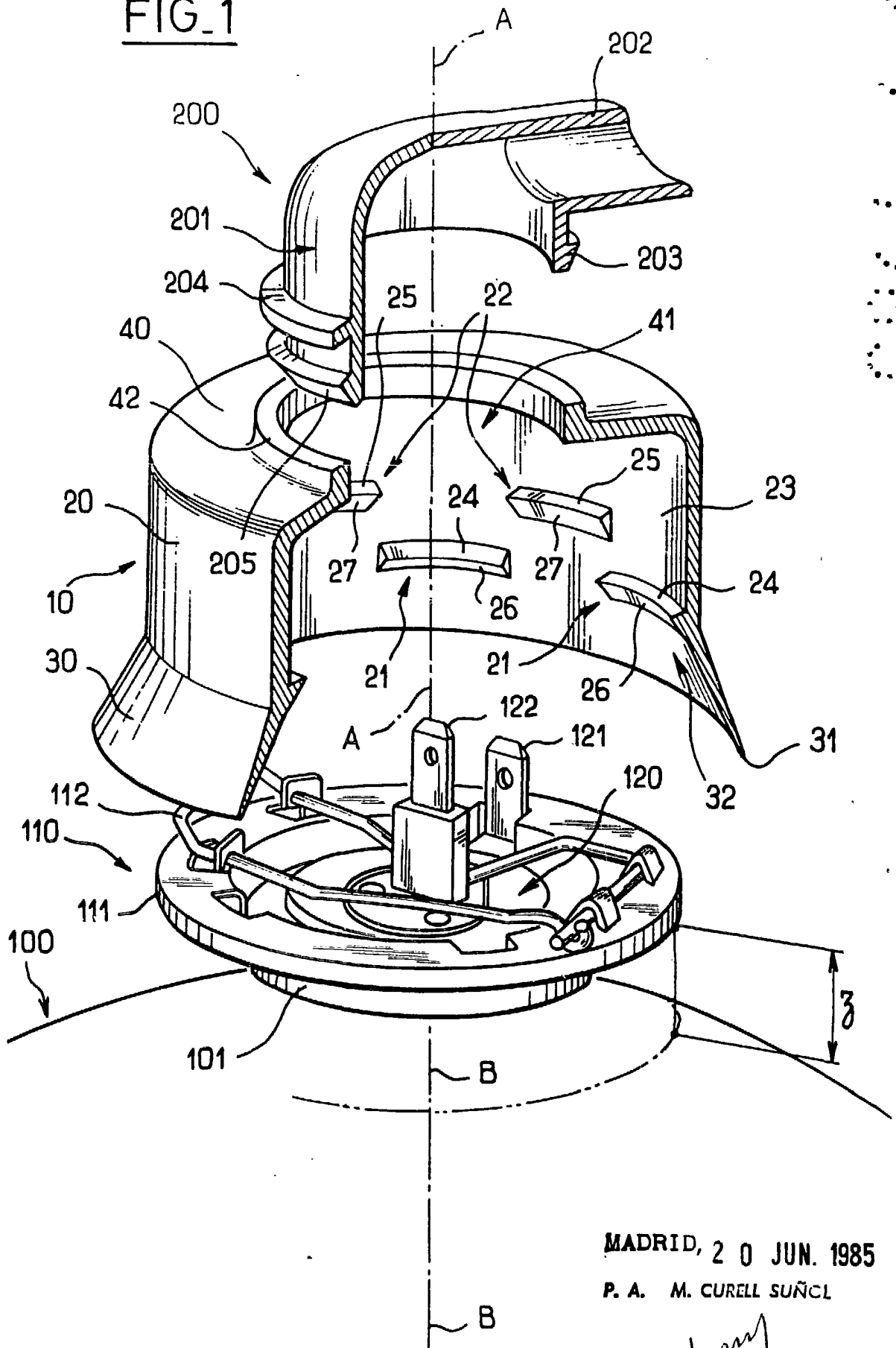

MADRID, 20 JUN. 1985

P. A. M. CURELL SUÑEL

M. Curell Suñel

FIG. 2

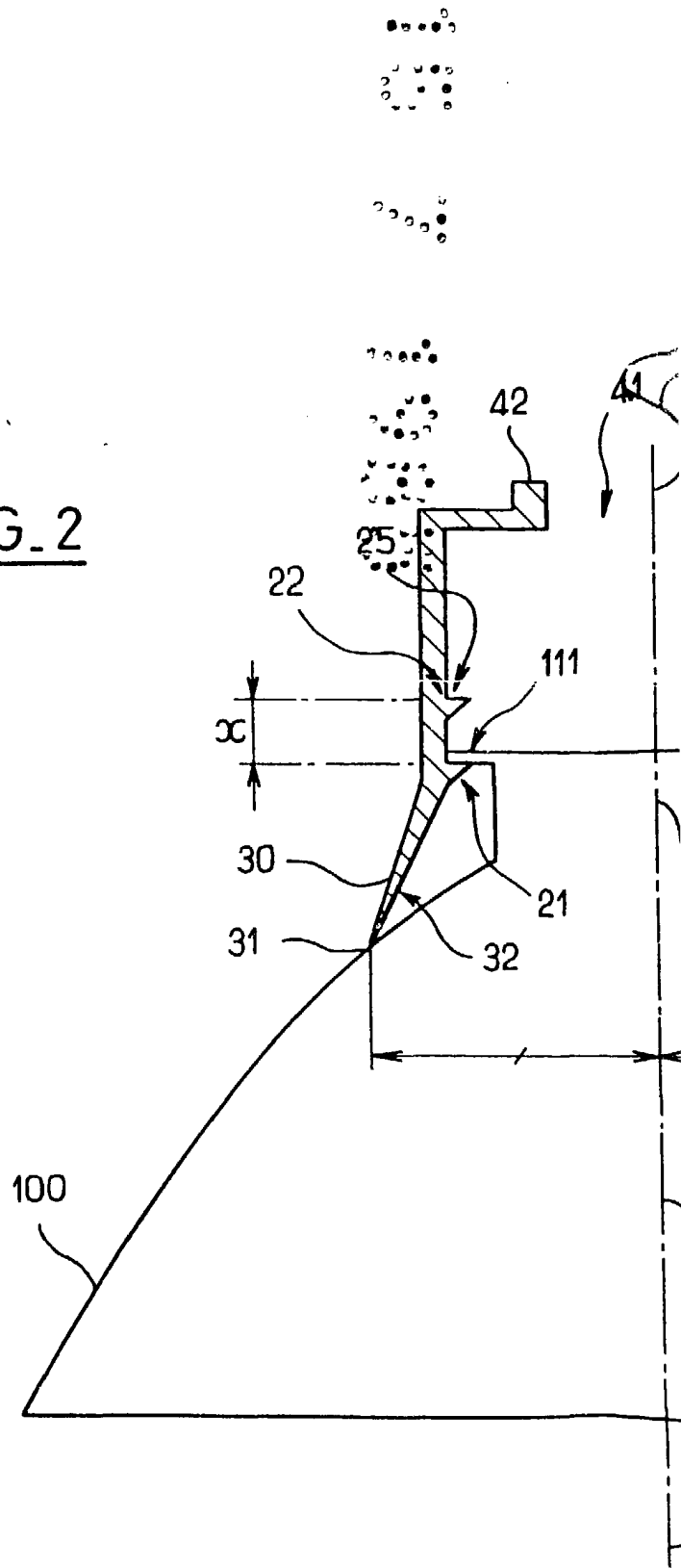

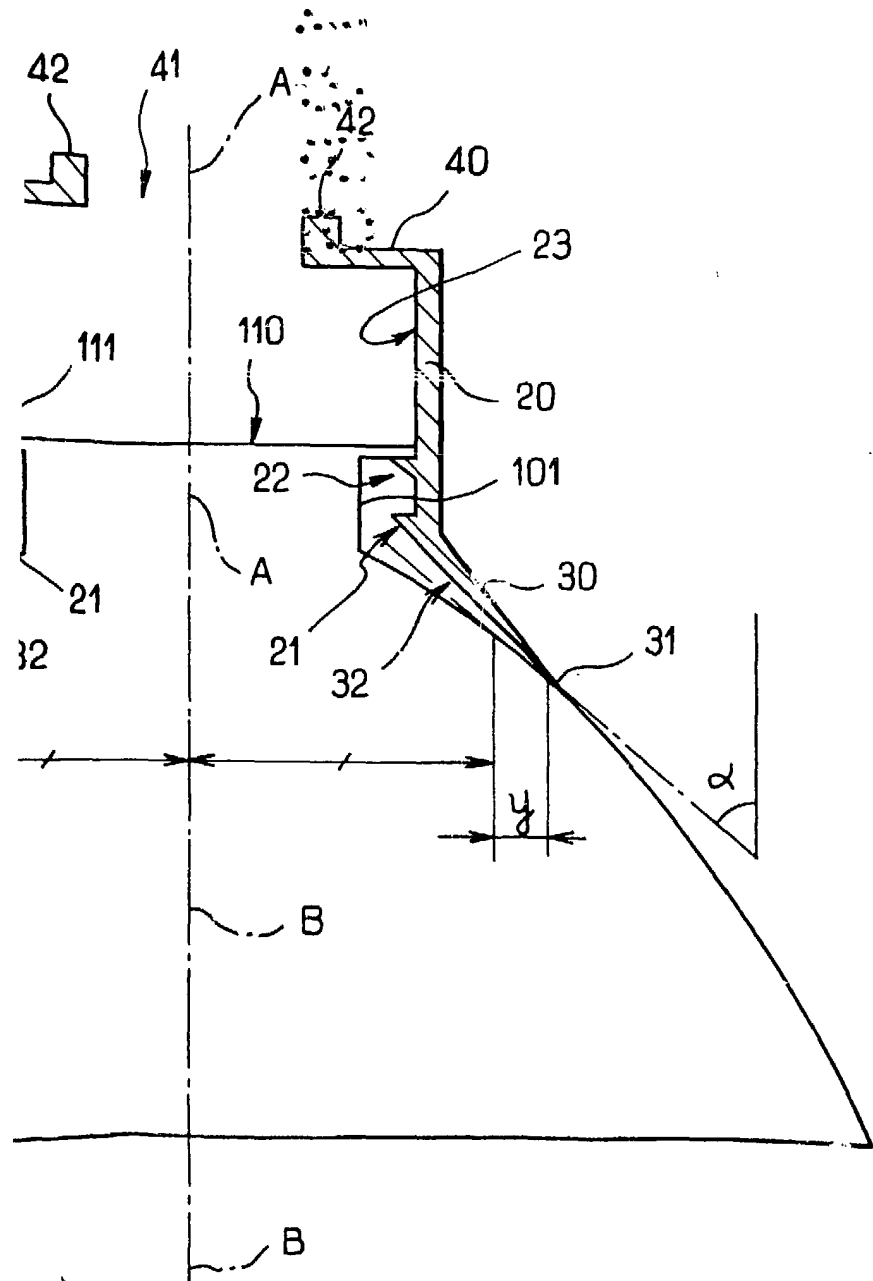

MADRID, 20 JUN. 1985

P. A. M. CURELL SUÑOL