

(19) ES (11) (21) (22)	NUMERO <b>287529</b>	(10) Y
	FECHA DE PRESENTACION <b>19 JUN 1986</b>	



ESPAÑA

MODELO DE UTILIDAD

1- FEB. 1986

(30) PRIORIDADES:	(32) FECHA	(33) PAIS
(31) NUMERO		

(47) FECHA DE PUBLICIDAD	(51) CLASIFICACION INTERNACIONAL
1	G11B <sup>23/04</sup>

(54) TITULO DE LA INVENCIÓN

"SOBRECUBIERTA PARA CAJAS UNITARIAS DE CINTAS A CASSETTES DE VIDEO Y SIMILARES"

(71) SOLICITANTE (ES)

D. JOSE LUIS CERDA VICEDO

DOMICILIO DEL SOLICITANTE

IBI (Alicante) - Avda. José Antonio s/n. Polg. Ind. Carrero Blanco

(72) INVENTOR (ES)

(73) TITULAR (ES)

(74) REPRESENTANTE

D. MANUEL DE ARPE FERNANDEZ.- Agente Oficial Propiedad Industrial

La presente invención se encuentra referida a una sobrecubierta para las cajas o envases unitarios de cintas a cassette de video y similares con cuyo empleo es posible la perfecta identificación y archivo de las cintas contenidas.

5.-

Las cajas o envases para cintas a cassette de video no reúnen en general condiciones adecuadas para la protección de la cassette que contienen. Por otra parte tampoco proveen espacios exteriores destinados a la identificación de su contenido. En consecuencia, se plantea la necesidad de proveer sobrecubiertas para estos envases o cajas unitarios que permitan una sencilla identificación de su contenido y una protección de las mismas. Adicionalmente, el aspecto externo de estas cajas o envases no resulta acorde con la estética de su entorno o mobiliario en el que se ubican.

10.-

15.-

Es pues misión de la invención desarrollar una sobrecubierta del tipo indicado en un principio que permita paliar los inconvenientes enunciados. Para ello, la sobrecubierta que se preconiza está fundamentalmente constituida por una pieza de disposición paralelepípedica, fabricada a base de materiales plásticos o similares, interiormente hueca, desprovista de al menos unas de sus caras, excepto la frontal, estando dicha cara frontal configurada a modo de lomo de libro con zonas destinadas a la inscripción de leyendas para identificación de su contenido, en donde al menos una de las antedichas caras restantes po-

20.-

25.-

drá quedar configurada en las proximidades de su borde externo una pestaña o lengüeta flexible, inclinadamente dirigida hacia el interior de la caja que determina la sobrecubierta, ejerciendo una presión suficiente sobre la caja unitaria de la cassette.

Otras características y ventajas de la invención resultarán más claramente de la siguiente descripción, realizada con la ayuda de la lámina de dibujos anexa referida a un ejemplo de ejecución no limitativo y en la que:

La figura 1, es una vista en perspectiva de una sobrecubierta realizada según las directrices de la invención.

La figura 2, ilustra con una perspectiva el acoplamiento de la sobrecubierta de la figura 1, sobre una caja o envase unitario de cassettes de video.

La sobrecubierta 1, de disposición paralelepípedica, desprovista de su cara posterior, fabricada a base de material plástico adecuado, presenta una cara frontal 2, preferentemente conformada a modo de lomo de libro, con una pluralidad de zonas 3 destinadas a la inclusión de leyendas indicadoras de su contenido.

Las caras laterales 4 y 5, así como la inferior 6, quedan configuradas en aproximadamente dos tercios de su longitud, a modo de lengüetas o pestañas 4', 5' y 6' respectivamente, que se desprenden con una pequeña inclinación hacia el interior de la sobrecubierta 1. Debido a la naturaleza del material constitutivo de la sobrecubierta 1, dichas lengüetas 4', 5' y 6' presentarán una cierta flexibilidad.

De esta manera, al introducir la caja unitaria

60.- 7 contenedora de la cassette 8, en la sobrecubierta 1, las lengüetas 4', 5' y 6' ejercerán una cierta presión sobre las correspondientes caras de la caja 7, de manera que ambas quedan solidariamente acopladas.

65.- Como ha de resultar casi evidente para los expertos, las lengüetas flexibles podrán quedar configuradas en una o varias de las caras de la sobrecubierta, y no necesariamente en las tres previstas en ejemplo representado en la presente descripción.

70.- Suficientemente descrito que nos es el objeto del modelo de utilidad que nos ocupa, que lo es solamente a título de ejemplo y una de las múltiples formas de realización a que en la práctica puede llegarse tomando como fundamento en su contrucción el descrito en la presente memoria, únicamente nos resta señalar que las modificaciones de forma, tamaños, materiales empleados u otras no fundamentales, no deben ser consideradas variaciones que afecten a su esencialidad.

75.-

N O T A  
= = = =

El modelo de utilidad descrito recaerá pues, sobre las siguientes reivindicaciones:

80.- 1ª.- "SOBRECUBIERTA PARA CAJAS UNITARIAS DE CINTAS A CASSETTE DE VIDEO Y SIMILARES", caracterizada por cuanto está constituida por una pieza de disposición paralelepípedica, fabricada en plástico o material similar, hueca interiormente y desprovista de al menos una de sus caras, excepto la frontal, que irá preferentemente configurada a modo de lomo de libro, con zonas reservadas para la inscripción de leyendas adecuadas a su contenido, en donde al menos una de cuyas caras restantes podrá ir conformada en su borde o extremo distal a modo de pestaña o lengüeta flexible inclinadamente dirigida hacia el interior de la caja que determina la sobrecubierta, de manera que ejerza una presión suficiente sobre la caja unitaria de las cintas a cassette de video o similar que contiene, para así acoplarse solidariamente a ella, sobre la cara opuesta a la abertura de dicha caja contenedora.

95.- 2ª.- "SOBRECUBIERTA PARA CAJAS UNITARIAS DE CINTAS A CASSETTE DE VIDEO Y SIMILARES", de acuerdo con la primera reivindicación, caracterizada por cuanto las antedichas pestañas o lengüetas flexibles se entenderán total o parcialmente a lo largo del fondo de la sobrecubierta.

100.- 3ª.- "SOBRECUBIERTA PARA CAJAS UNITARIAS DE CINTAS A CASSETTE DE VIDEO Y SIMILARES".

Todo ello, tal y conforme queda descrito, representado y reivindicado.

Esta memoria consta de seis hojas, mecanogra-

105.- fiadas y foliadas por una sola de sus caras conteniendo un total de ciento cinco líneas.

MADRID A 4 OCT. 1985

MANUEL DE ARPE  
P.P.

A handwritten signature in dark ink is written over a vertical stamp. The signature is a cursive name, possibly 'Manuel de Arpe', with a large flourish at the bottom. The stamp consists of a vertical line of dots on the right side, with some horizontal lines intersecting it.

D I S E Ñ O

DE UN MODELO DE UTILIDAD, A FAVOR DE  
D. JOSE LUIS CERDA VICEDO, DOMICILIA-  
DO EN IBI (Alicante), AVDA. JOSE ANTO-  
NIO, S/N. - POLIGONO INDUSTRIAL CARRE-  
RO BLANCO, POR: SOBRECUBIERTA PARA CA-  
JAS UNITARIAS DE CINTAS A CASSETTE DE  
VIDEO Y SIMILARES".

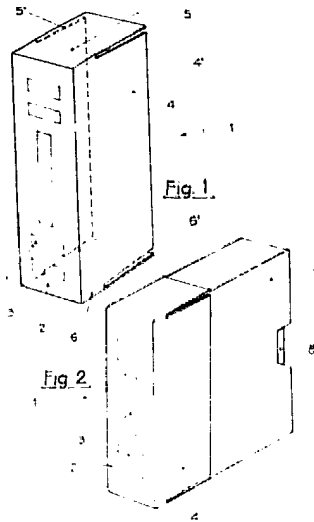

Escala variable.

MADRID A 4 OCT 1985

MANUEL DE ARPE

