

⑩ ES	⑪ NUMERO	⑩ Y
	287523	
	⑫ FECHA DE PRESENTACION	



ESPAÑA

MODELO DE UTILIDAD

16 DIC. 1985

③① PRIORIDADES:	③② FECHA	③③ PAIS
③① NUMERO		

④⑦ FECHA DE PUBLICIDAD	⑤① CLASIFICACION INTERNACIONAL
	101 011 - B65D 83/04

⑤④ TITULO DE LA INVENCIÓN
RECIPIENTE PARA CONTENER Y DISTRIBUIR PRODUCTOS EDULCORANTES.

⑦① SOLICITANTE (S)
Dña. María del Carmen Mahillo Carrizosa.

BOMICILIO DEL SOLICITANTE
Plaza Malagueta, 3 MALAGA.-

⑦② INVENTOR (ES)

⑦③ TITULAR (ES)
Dña. MARIA DEL CARMEN MAHILLO CARRIZOSA.

⑦④ REPRESENTANTE
EUSEBIO VALDES MOREIRAS 331(X)

El objeto de la presente solicitud de Modelo de Utilidad, al amparo de lo que se establece en el vigente Estatuto de la Propiedad Industrial, en sus artículos 171 y siguientes, se refiere a un recipiente para contener productos edulcorantes.

El recipiente para contener y distribuir productos edulcorantes, que es objeto de la presente Memoria descriptiva, se ha ideado especialmente para servir de almacenaje y extraer con facilidad las pequeñas pastillas de edulcorante que están en su interior, con un deslizamiento de la tapa superior y la salida posterior, con un simple movimiento, por el orificio de la pieza que está encajado en el recipiente inferior que es donde están contenidas las pastillas.



El recipiente está formado por tres piezas diferentes, que ensambladas forman el conjunto cuya solicitud de registro es objeto de la presente memoria descriptiva.



En las cuatro hojas de dibujos se ha representado, las tres piezas que forman el conjunto (Fig. 1, Fig. 2 y Fig. 3) y en la Fig. 4, tal y como queda el recipiente una vez ensambladas las mismas.



La Figura 1, es la tapa superior (1) está representada por tres vistas (principal, planta y lateral izquierdo) tiene unas aletas (4) que sirven de guía y sujeción al recipiente inferior (2); dos resaltes (5) dirigidos hacia el recipiente inferior, que hacen que se limite la apertura de esta tapa superior de forma que quede libre el orificio de salida (7); otro resalte (6) situado en la zona final de la tapa superior (1) que facilita el cierre completo de la tapa superior sobre el recipiente inferior (2).

La Figura 2, es el recipiente inferior (2) contenedor de las pastillas, que en la hoja de dibujos está representado por tres vistas (principal, planta y lateral derecho) se han formado dos embuticiones laterales (8) que sirven de guía a las aletas



(4) de la tapa superior (1) y unos resaltes (9) adonde encaja la pieza distribuidora (3).

5 La Figura 3, es la pieza distribuidora (3), que en la hoja de dibujos está representada por cuatro vistas (principal, superior, inferior y lateral derecho) tiene un orificio de salida (7) y unos nervios (10) donde ajusta esta pieza distribuidora (3) con el recipiente inferior (2).

10 Por último la Figura 4, representa el recipiente para contener y distribuir productos edulcorantes ensamblado por las tres piezas que forman el conjunto, es decir por la tapa superior (1), el recipiente inferior (2) y la pieza distribuidora (3).

15 En resumen, reivindica el recurrente, en virtud de la presente solicitud de registro de Modelo de Utilidad, el privilegio exclusivo de fabricación, venta y explotación industrial en España, por un plazo de veinte años según determina el vigente Estatuto de la Propiedad Industrial del objeto del mismo, el cual queda esencialmente caracterizado por las siguientes:

NOTAS.- REIVINDICACIONES.-

20 PRIMERA.- Recipiente para contener y distribuir productos edulcorantes, esencialmente caracterizado porque sirve de almacenaje y para extraer con facilidad las pequeñas pastillas de edulcorantes que están en su interior, con un deslizamiento de la tapa superior y la salida posterior, con un simple movimiento, por
25 el orificio de la pieza que está encajada en el recipiente inferior, donde están contenidas las pastillas.

30 SEGUNDA.- Recipiente para contener y distribuir productos edulcorantes según la anterior reivindicación y asimismo esencialmente caracterizado porque está formado por tres piezas diferentes que ensambladas entre sí forman el conjunto es decir la tapa superior, el recipiente inferior y la pieza distribuidora.

5 TERCERA.- Recipiente para contener y distribuir productos edulcorantes según las anteriores reivindicaciones y asimismo esencialmente caracterizado porque la tapa superior tiene unas aletas que sirven de guía y sujeción al recipiente inferior; dos resaltes dirigidos hacia el recipiente inferior, que hacen se limite la apertura de esta tapa superior de forma que quede libre el orificio de salida, otro resalte situado en la zona final de la tapa superior que facilita el cierre completo de la tapa superior sobre el recipiente inferior.

.....

10 CUARTA.- Recipiente para contener y distribuir productos edulcorantes, según las anteriores reivindicaciones y asimismo esencialmente caracterizado porque en el recipiente inferior, contenedor de las pastillas, se han formado dos embuticiones laterales que sirven de guía a las aletas de la tapa superior y también unos resaltes donde encaja la pieza distribuidora.

.....

15 QUINTA.- Recipiente para contener y distribuir productos edulcorantes, según las anteriores reivindicaciones y asimismo esencialmente caracterizado porque la pieza distribuidora tiene un orificio de salida y unos nervios donde ajusta con el recipiente inferior.

SEXTA.- RECIPIENTE PARA CONTENER Y DISTRIBUIR PRODUCTOS EDULCORANTES.

20 Todo ello, según se describe en la memoria que antecede, que consta de cuatro hojas mecanografiadas por una sola cara y que se da a título de ejemplo no limitativo, en las cuatro hojas de dibujos que se acompañan a la misma.

Madrid, 19 JUN. 1985

P.A.

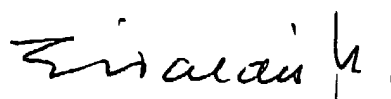

EUSEBIO VALDES MOREIRAS
Agente Oficial de la Propiedad Industrial

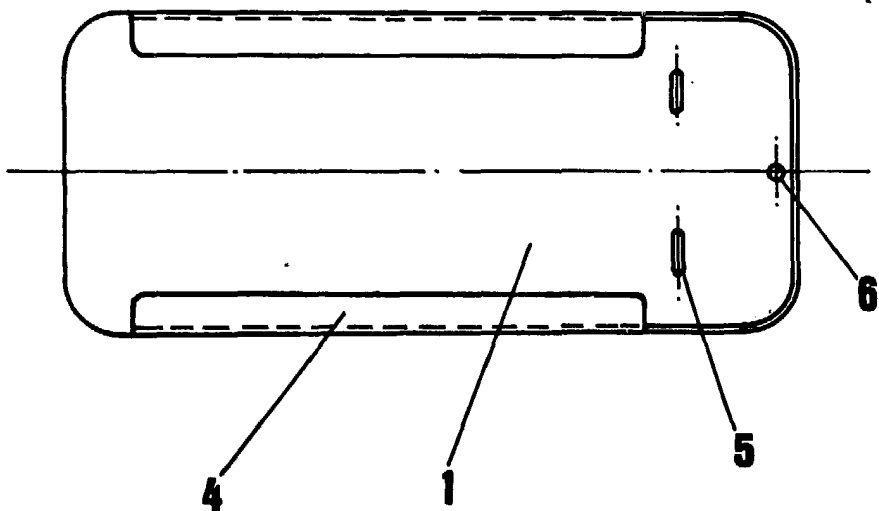
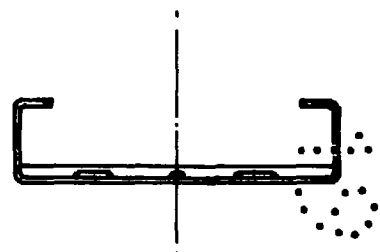
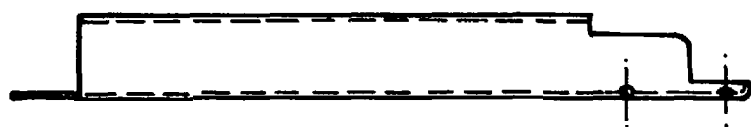

FIG. 1

Madrid 19 JUN. 1985
P.A.

Eusebio Valdes Moreiras

EUSEBIO VALDES MOREIRAS
Agente Oficial de la Propiedad Industrial

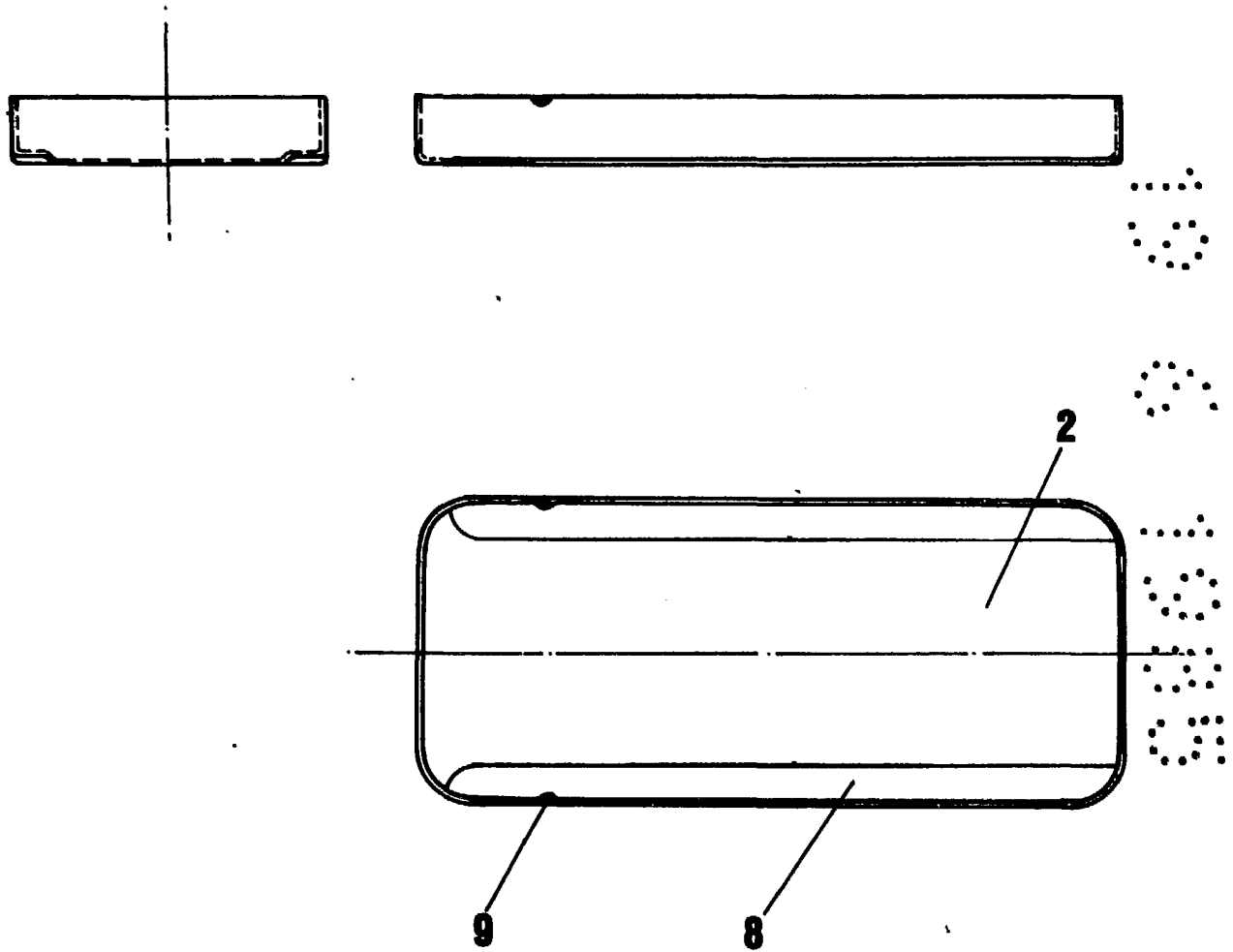

FIG. 2

Madrid, 19 JUN. 1985

P.A.

Eusebio Valdes

EUSEBIO VALDES MOREIRAS
Agente Oficial de la Propiedad Industrial

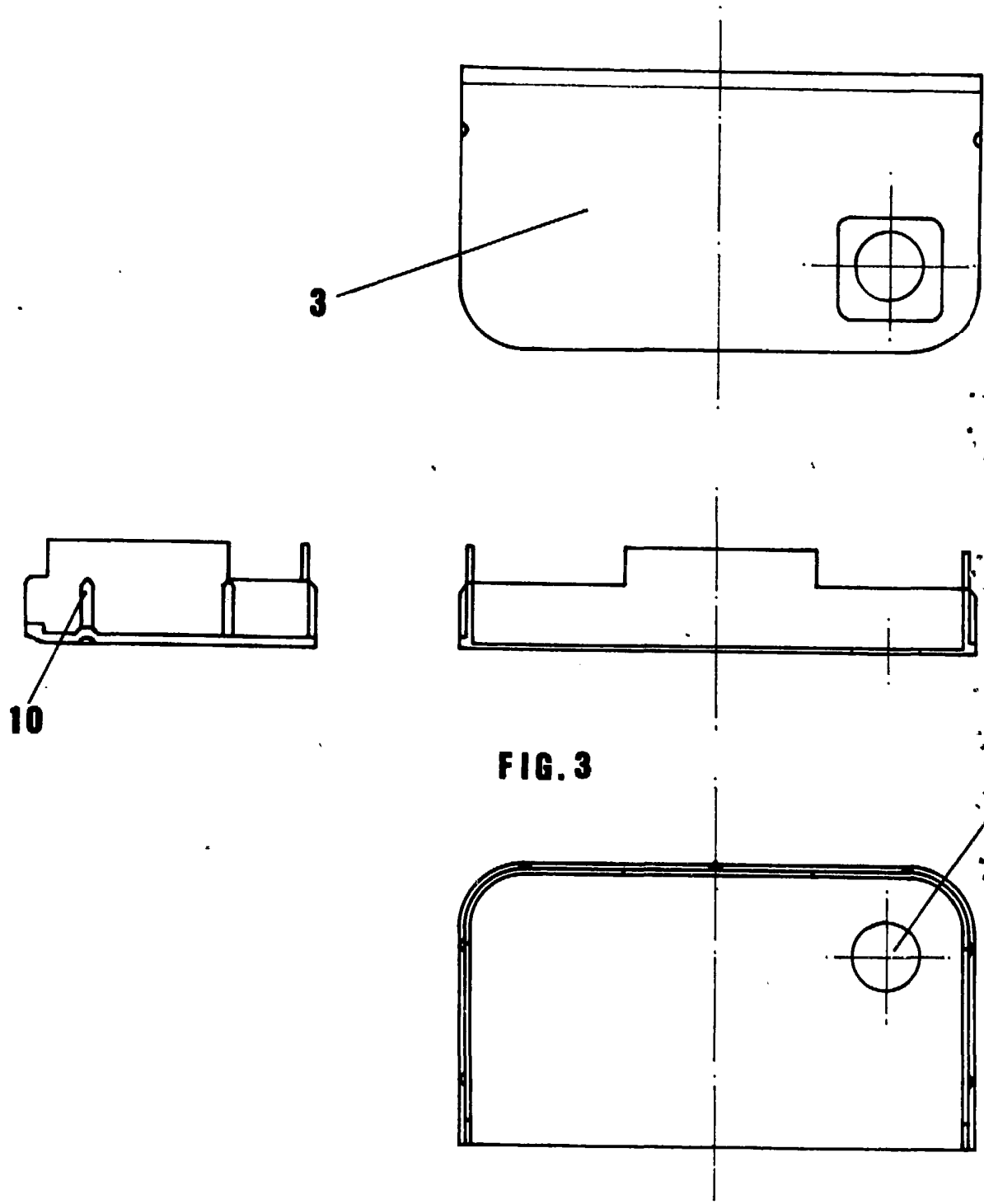

FIG. 3

Madrid. 19 JUN. 1985
P.A.

Luis Valdes Moreiras

LUIS VALDES MOREIRAS
Agente Oficial de la Propiedad Industrial

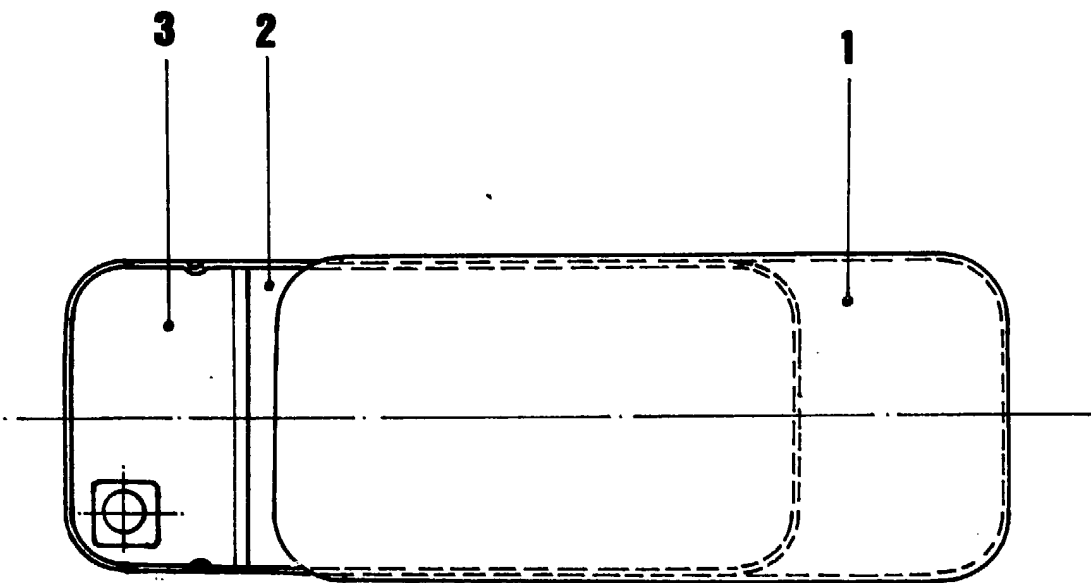

FIG. 4

Madrid, **19 JUN. 1985**
P.A.

EUSEBIO VALDES MOREIRAS
Agente Oficial de la Propiedad Industrial

Eusebio Valdes