

MINISTERIO DE INDUSTRIA Y ENERGIA

Registro de la Propiedad Industrial



ESPAÑA

⑩ ES ⑪ 287514 ⑩ Y
 ⑫
 ⑬ FECHA DE PRESENTACION

16 DIC. 1985

MODELO DE UTILIDAD

③① PRIORIDADES.
 ③② NUMERO ③③ FECHA ③④ PAIS

④⑦ FECHA DE PUBLICIDAD ④⑧ CLASIFICACION INTERNACIONAL
 B65D 85/60

④⑨ TITULO DE LA INVENCIÓN
 DOSIFICADOR PARA PRODUCTOS LIQUIDOS O SEMILIQUIDOS.

④⑩ SOLICITANTE (S)
 D. Hilario SERRALLONGA VILASECA

DOMICILIO DEL SOLICITANTE
 GRANOLLERS (Barcelona), Av. de Joan Prim, 3r. 1a.

④⑫ INVENTOR (ES)

④⑬ TITULAR (ES)

④⑭ REPRESENTANTE
 D. Ignacio PONTI GRAU

La presente invención se refiere a un dosificador acoplable a cualquier envase, mediante el cual pueden realizarse tres operaciones fundamentales: obtener una dosis perfectamente graduable a voluntad; verter la dosis; y verter directamente el contenido del frasco sin dosificar.

Son muchos los productos cuya utilización requiere una dosis que puede variar según la aplicación concreta. En este sentido pueden mencionarse como ejemplo los productos limpiadores del hogar y también los productos farmacéuticos.

Para estos casos se utilizan diversos medios para conseguir la dosis necesaria. A veces es preciso utilizar cucharas de tipo normal o bien especialmente ideadas para conseguir la dosis del producto. Otras veces se utilizan vasos medidores e incluso el propio tapón del frasco que hace las veces del vaso medidor.

Todos los medios indicados son poco prácticos, porque no son inherentes al frasco y complican la operación del dosificador.

Para solucionar los inconvenientes expuestos se ha ideado el dosificador objeto de la invención, de realización sencilla y eficaz.

El dosificador en cuestión se caracteriza porque comprende un fondo vinculado a un frasco, cuyo fondo está dotado de una salida en comunicación con un envase contenedor del producto a dosificar, frente a la cual está montado un medio distribuidor-obturador, el cual puede adoptar tres posiciones distintas entre sí respecto a la salida; una en la que la salida permanece cerrada; otra en la que comunica con una

cubeta que forma parte del dosificador; y otra en la que comunica directamente con un vertedor, con la particularidad de que cuando permanece cerrada, la cubeta y el vertedor se intercomunican.

5 Ventajosamente se ha previsto que el medio distribuidor-obturador de la salida comprende una compuerta montada giratoria respecto al fondo del dosificador, accionable manualmente.

10 Más concretamente el medio distribuidor-obturador está formado por un cuerpo giratorio a modo de vertedor, con una abertura enfrentable selectivamente a la salida del fondo del dosificador. El vertedor está incorporado a una cubeta medidora en posición invertida, enfrentable selectivamente con dicha salida, según la posición angular que adopta.

15 El fondo del dosificador presenta un resalte-obturador que ajusta contra la abertura del vertedor, cuando la salida del fondo comunica con el interior de la cubeta.

20 Se ha previsto que la cubeta sea preferentemente translúcida y graduada, para determinar exactamente la dosis del producto a verter.

25 Preferiblemente el medio distribuidor-obturador de la salida y el frasco al que se incorpora el dispositivo disponen de medios complementarios de señalización, los cuales indican la posición en la que se halla el distribuidor-obturador.

El dispositivo distribuidor y el frasco al que se aplica el mismo, están dotados de medios de tope que limitan el desplazamiento giratorio del primero.

La salida del fondo del dosificador puede estar cerrada de origen mediante un obturador que constituye precinto. En este caso es posible que la rotura del precinto y la apertura de la salida se lleve a cabo mediante el propio cuerpo distribuidor-obturador al iniciar el primer movimiento posicional.

Para la mejor comprensión de cuanto queda descrito en la presente memoria, se acompañan unos dibujos en los que tan sólo a título de ejemplo, se representa un caso práctico de realización del frasco dosificador.

En dichos dibujos, la figura 1 es una vista en sección longitudinal del dispositivo dosificador antes de desprecintarlo; la figura 2 muestra en planta el dispositivo distribuidor-obturador en la posición correspondiente a la obtención de la dosis; la figura 3 es una vista similar, mostrando la posición en la que la salida permanece cerrada; la figura 4 es una vista similar que corresponde a la posición en la que la salida comunica directamente con el vertedor; y las figuras 5, 6 y 7 son sendas vistas a mayor escala y en sección longitudinal, mostrando las distintas posiciones del dosificador-obturador, en el mismo orden que en las figuras 2, 3 y 4.

El dosificador para productos líquidos o semilíquidos se ha representado en los dibujos incorporado a un frasco de referencia general -1- con un cuello -2- de configuración opcional, a cuyo alrededor está montado un cuerpo -3- giratorio a modo de capuchón, con un reborde -4- que encaja en una acanaladura -5- del cuello citado.

El cuello -2- está cerrado según un fondo -6- con una abertura -7- en la que ajusta un tapón -8- provisto de una boquilla -9- cerrada de origen, debilitada para poder romperla con medios apropiados y dejar un paso de salida -10-. El tapón puede ser de mayor diámetro, prácticamente el que corresponde al diámetro interno del cuello -2-, en cuyo caso presentará una salida excéntrica, cerrada ventajosamente de origen con un obturador desprecintable.

El capuchón giratorio -3- consta de una cubeta invertida -11-, de paredes ventajosamente translúcidas para poder observar el contenido, y con una escala graduada -12- para poder determinar con exactitud la cantidad de líquido a dosificar.

El propio capuchón comprende un vertedor -13-, con la boca extrema -14- abierta y facultativamente obturable con un tapón (no representado). El fondo de este vertedor comprende una porción -15- cerrada, capaz de ajustar herméticamente sobre la superficie del tapón -8-. Al lado de esta porción cerrada, el vertedor -13- presenta una abertura -16- comunicable con la cubeta -11-, puesto que se halla en un plano distinto al que se encuentra el fondo -6- del frasco -1-.

El fondo del dosificador está dotado de un resalte obturador -6a-, capaz de cerrar la abertura -16- del vertedor -13-, cuando la salida -10- comunica con el interior de la cubeta.

El cuerpo giratorio -3- está dotado de un índice señalizador -17-, que se desplaza entre dos topes -18- y recorre tres indicaciones -19-, que corresponden a las posibles

posiciones del capuchón respecto a la salida -10-.

Es posible invertir la situación del índice y las indicaciones, es decir, el índice -17- podrá situarse en el frasco y las indicaciones -19- en el capuchón giratorio.

5 Asimismo, los topes limitadores -18- pueden estar situados en posición oculta.

10 Cuando se utiliza por primera vez el frasco, es preciso abrir la boquilla -9-, lo cual puede conseguirse por medio de uno de los bordes de la abertura -16- que actúa de cizalla, cortando la boquilla por una zona debilitada de la misma prevista a tal fin. Una vez abierta la salida -10-, si se desea obtener una dosis del producto es preciso girar el capuchón -3- de forma que la salida -10- quede en comunicación directa con la cubeta -11- (figuras 2 y 5). En esta posición la abertura -16- del vertedor queda cerrada por el saliente obturador -6a- del fondo -6-. Invertiendo la posición del frasco, se conseguirá que el producto que contiene salga por el orificio -10- y vaya llenando la cubeta -11-. Cuando alcance el nivel correspondiente a la dosis que se desea; se hace girar el cuerpo -3- para cerrar el orificio -10- mediante la zona -15- del fondo del vertedor. Este movimiento conviene realizarlo una vez enderezado el frasco. A continuación se invierte la posición del frasco y el contenido de la cubeta -11- pasa por la abertura -16- al vertedor -13- y sale al exterior (figuras 3 y 6).

15

20

25

En esta posición la salida -10- permanece cerrada y es la adecuada cuando el frasco se halla en reposo.

Si se desea verter el contenido del frasco sin ne-

cesidad de dosificarlo, se coloca el capuchón giratorio en la posición que indican las figuras 4 y 7, es decir, con el orificio de salida -10- orientado directamente frente a la abertura -16- del fondo del vertedor -13-.

5 Las posiciones descritas están debidamente indicadas por el índice -17- que se enfrenta a las tres referencias -19-. De esta forma es fácil saber la posición en que se halla el dispositivo dosificador y también colocarlo en la posición exacta, en función a la operación que convenga realizar.

10

El dosificador descrito es de configuración sencilla, hasta el punto de que puede utilizarse en un envase perdido. El manejo del dosificador no ofrece ninguna dificultad, ya que basta con girar el capuchón -3- para conseguir la posición correspondiente del vertedor, cuya posición, según se ha indicado, se conoce desde el exterior observando la posición del índice -17- en relación a las referencias -19-.

15

El dosificador puede adoptar cualquier línea estética según las particularidades del mercado al que va dirigido. Además, el dispositivo es apropiado para dosificar productos dentro de una amplia gama de densidades y grados de viscosidad, lo que amplía considerablemente su campo de aplicación.

20

También hay que señalar que el frasco al que se incorpora el dosificador resulta prácticamente irrellenable, lo que garantiza la inviolabilidad del contenido.

25

Serán independientes del objeto de la invención los materiales empleados en la fabricación de los componentes del

frasco , formas y dimensiones de los mismos y cuantos detalles accesorios puedan presentarse , siempre y cuando no afecten a su esencialidad.

- . -

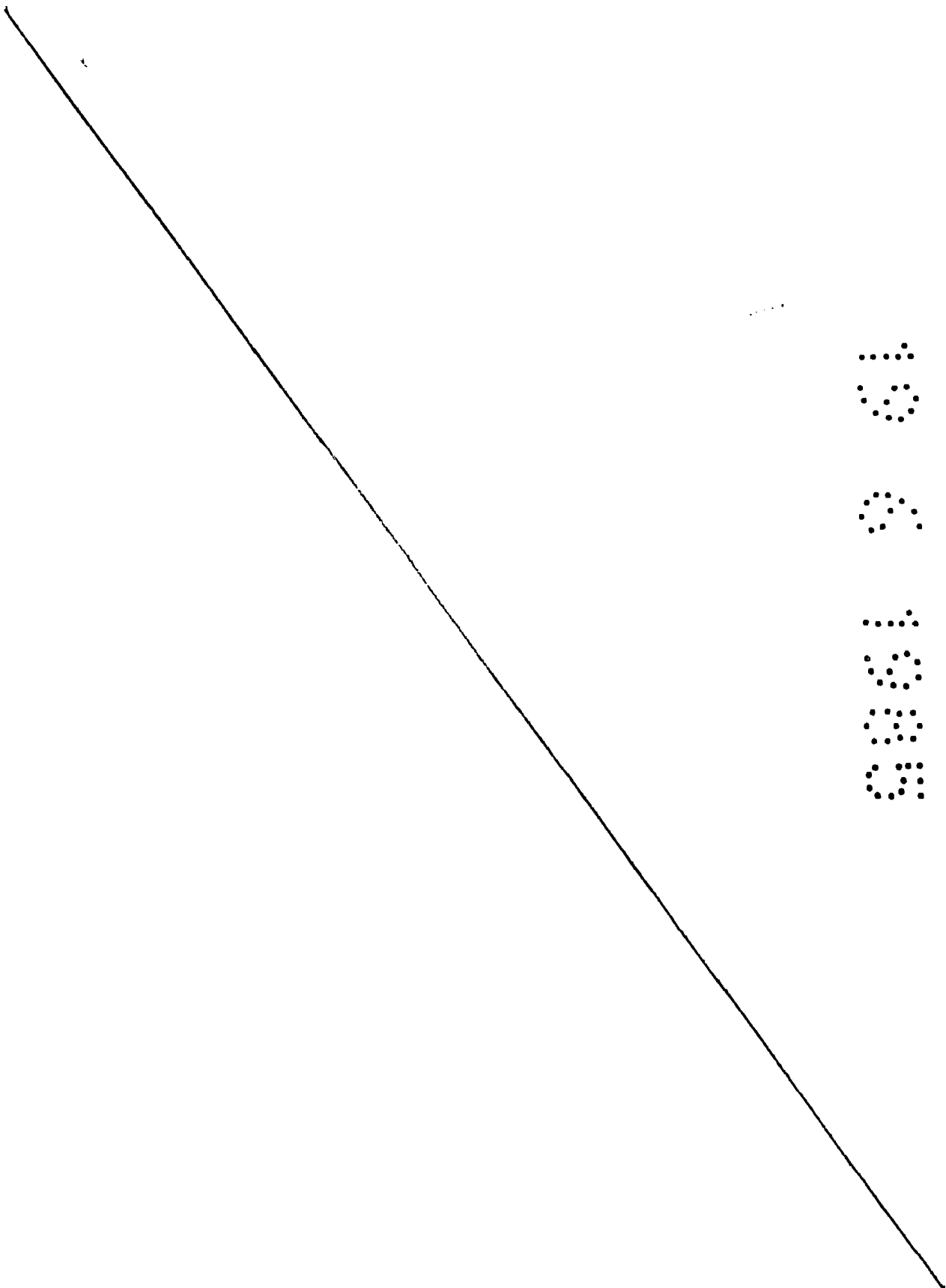

R E I V I N D I C A C I O N E S

1. Dosificador para productos líquidos o semilíquidos, caracterizado esencialmente por el hecho de que consta de un fondo dotado de una salida, ventajosamente precintada de origen, que comunica con un frasco al que está vinculado el dosificador, frente a la que se halla montado un grupo suministrador-obturador movable, que puede adoptar, por lo menos, tres posiciones estables: una en la que la salida está cerrada por el dispositivo; otra en la que la salida comunica con una cubeta incorporada al dosificador; y una tercera en la que la salida comunica directamente con un vertedor que también forma parte del dosificador, con la particularidad de que cuando la salida permanece cerrada por el dispositivo suministrador-obturador, la cubeta y el vertedor se comunican entre sí.

2. Dosificador para productos líquidos o semilíquidos, según la reivindicación anterior, caracterizado por el hecho de que el dispositivo suministrador-obturador comprende una compuerta giratoria montada en el cuello del frasco, que es accionable manualmente.

3. Dosificador para productos líquidos o semilíquidos, según las reivindicaciones 1 y 2, caracterizado por el hecho de que, en una realización posible el fondo del mismo forma parte de un cuello cerrado del frasco, con un tapón provisto de una boquilla cerrada de origen y desprecintable, alrededor de cuyo cuello está montado un cuerpo giratorio a modo de capuchón, que comprende una cubeta invertida, venta-

josamente translúcida y con una escala graduada, y un vertedor, el fondo del cual constituye una compuerta que presenta una abertura comunicable con la cubeta y con la boquilla del tapón una vez desprecintado, y una parte cerrada, adyacente a la abertura, capaz de ajustar contra la salida del tapón, cerrándola herméticamente.

4. Dosificador para productos líquidos o semilíquidos, según las reivindicaciones 1 a 3, caracterizado por el hecho de que el fondo está dotado de un obturador capaz de cerrar la abertura del vertedor, cuando la salida del fondo comunica con el interior de la cubeta.

5. Dosificador para productos líquidos o semilíquidos, según las reivindicaciones 1 a 4, caracterizado por el hecho de que el fondo está constituido ventajosamente por un tapón ajustado al cuello del frasco, cuyo tapón presenta una boquilla precintada de origen, que constituye la salida del dosificador, así como un obturador de la abertura del vertedor.

6. Dosificador para productos líquidos o semilíquidos, según las reivindicaciones 1 a 5, caracterizado por el hecho de que, preferiblemente, el capuchón giratorio y el frasco presentan medios complementarios de señalización, los cuales indican la posición en la que se encuentra el dispositivo suministrador-obturador respecto a la salida.

7. Dosificador para productos líquidos o semilíquidos, según las reivindicaciones 1 a 6, caracterizado por el hecho de que el capuchón giratorio y el frasco presentan topes limitadores de giro del primero.

8. Dosificador para productos líquidos o semilíquidos.

La presente memoria descriptiva consta de once hojas foliadas, escritas a máquina por una sola cara.

Barcelona, 19 de junio de 1.985

Hilario SERRALLONGA VILA-
SECA

p.a. **I. PONTI**
P.p.

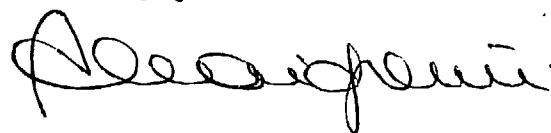

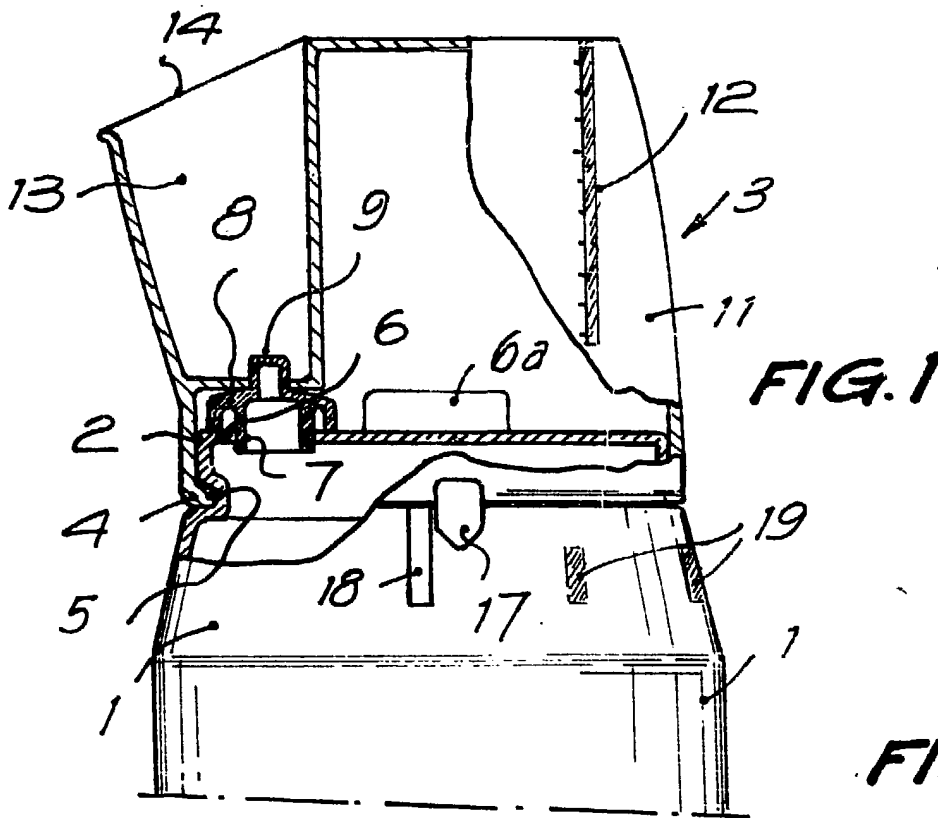

FIG. 1

FIG. 2

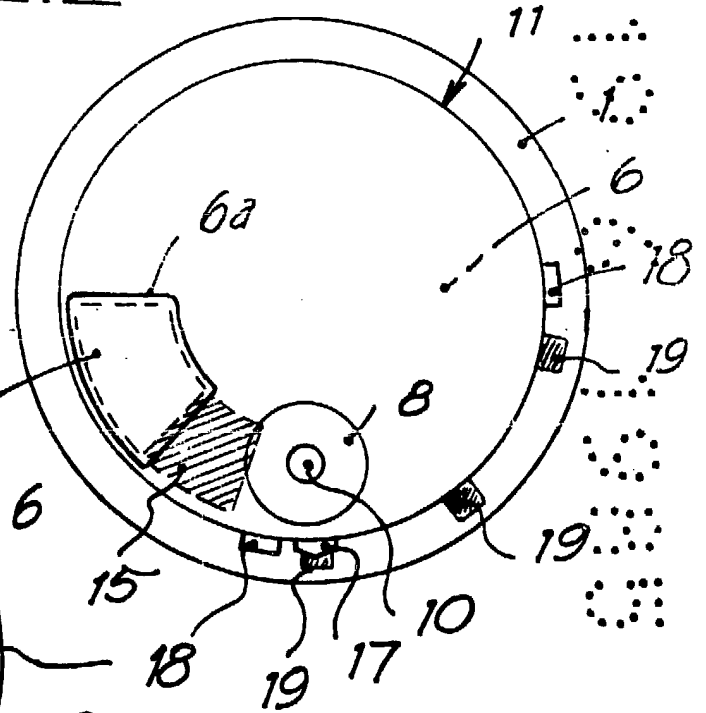
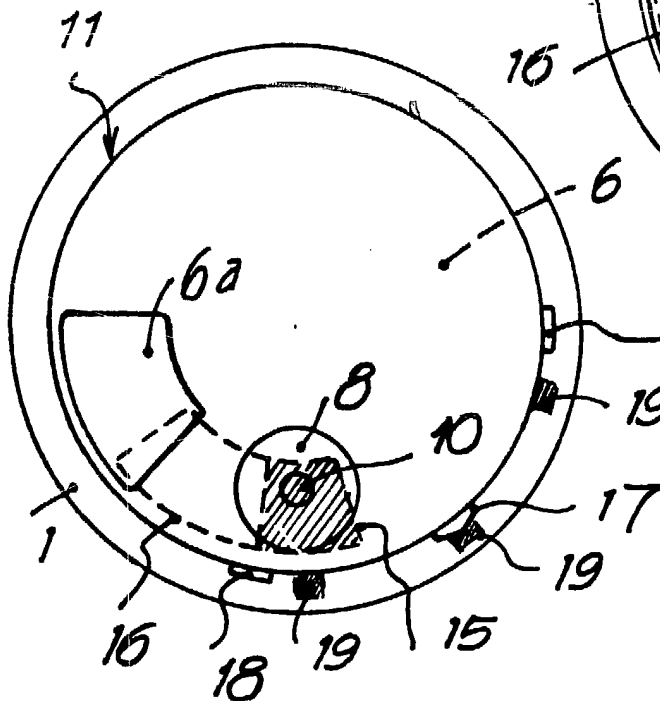

FIG. 3



Barcelona, a 19 de junio 1985

p.a. **I. PONTI**

P.P.

Arredigato

34386/2

34386/2

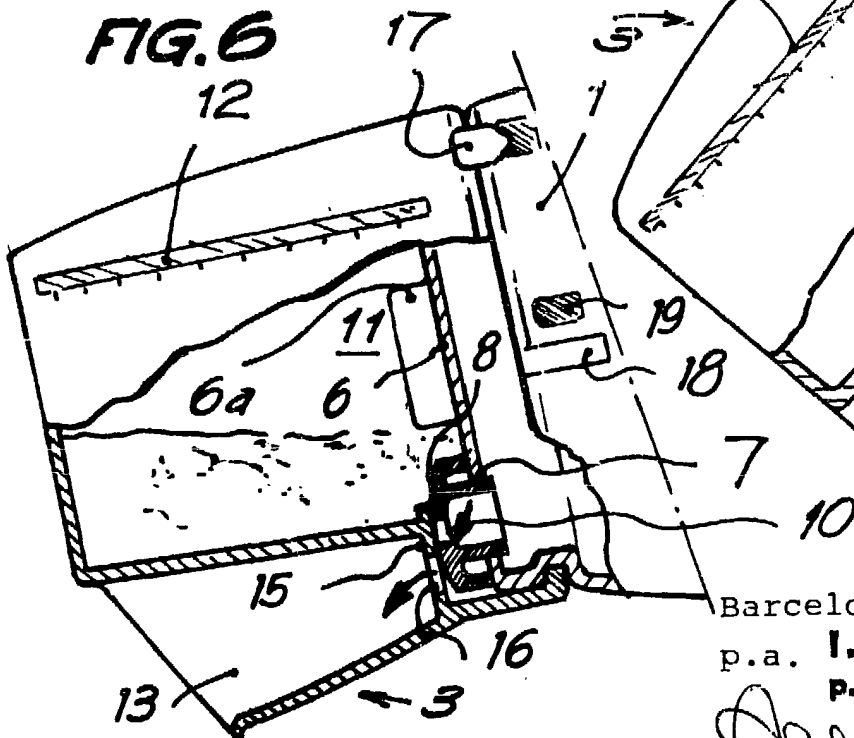
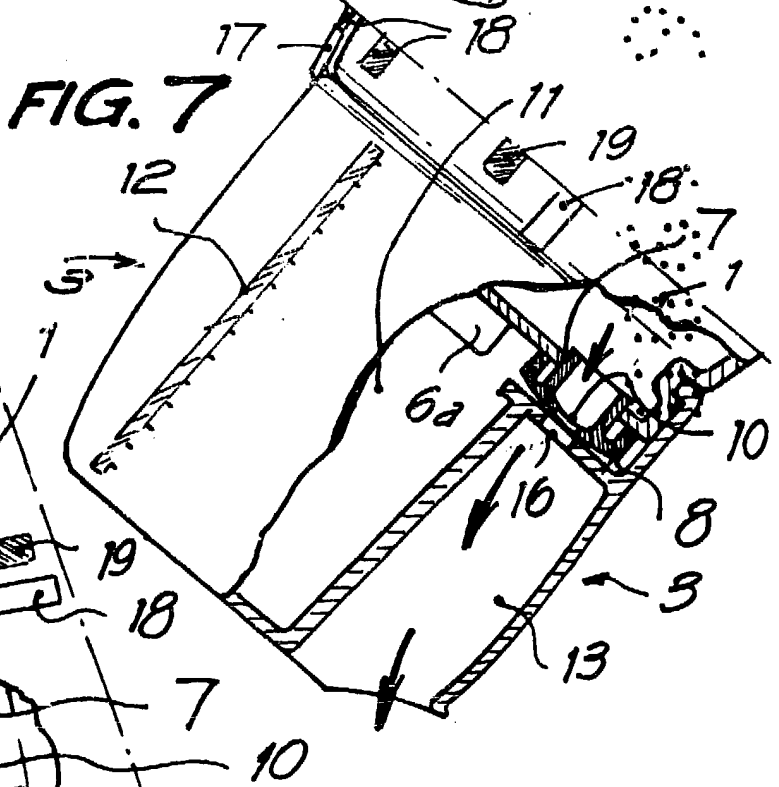
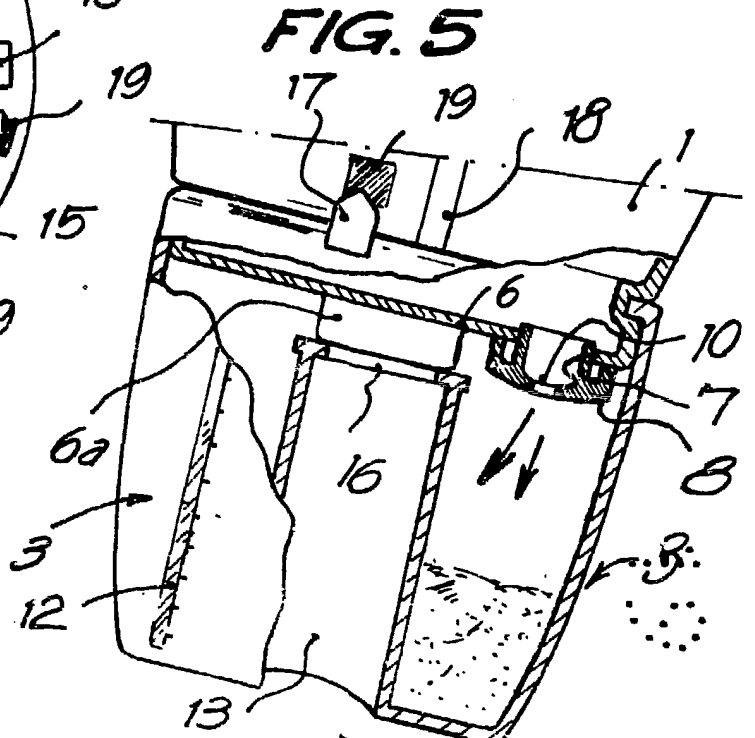
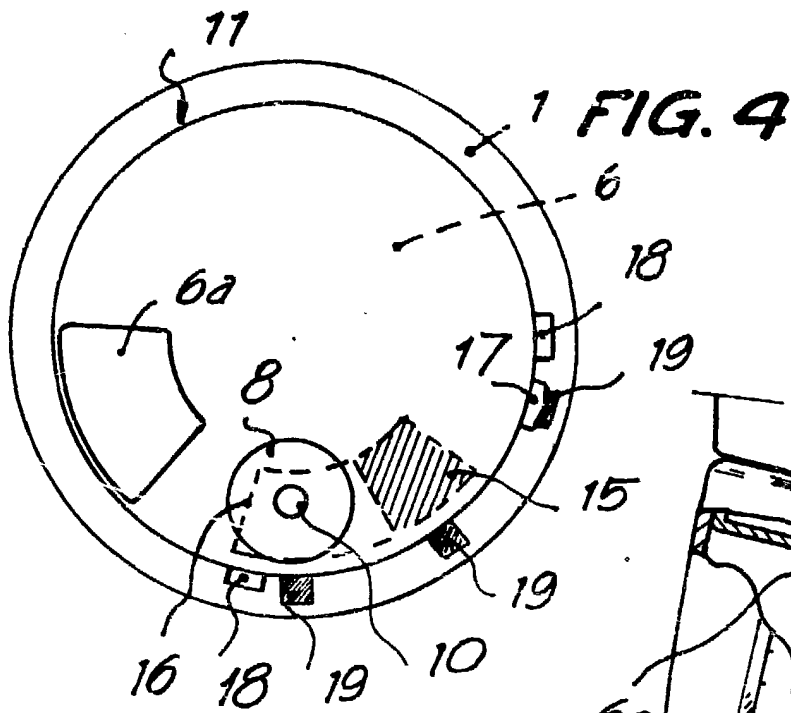

Barcelona, 19 de junio de 1985

p.a. I. PONTI

P.P.

[Handwritten signature]