

(10) ES (11) (21) (22)	NUMERO 287313	(10) Y
	FECHA DE PRESENTACION 10 JUN. 1985	



ESPAÑA

MODELO DE UTILIDAD

1 - DIC. 1985

(30) PRIORIDADES:	(31) NUMERO	(32) FECHA	(33) PAID
-------------------	-------------	------------	-----------

(47) FECHA DE PUBLICIDAD	(51) CLASIFICACION INTERNACIONAL Int. Cl. G09F 5/02
--------------------------	---

(54) TITULO DE LA INVENCIÓN
"UN EMBALAJE EXPOSITOR"	

(71) SOLICITANTE (S)
D ^a Ana M ^a PUENTE Liceaga	

DOMICILIO DEL SOLICITANTE
EL MASNOU (Barcelona) - San Jorge, nº 1	

(72) INVENTOR (ES)	
--------------------	--

(73) TITULAR (ES)	
-------------------	--

(74) REPRESENTANTE	
D. Alfonso Durán Olivella 08008 BARCELONA - Paseo de Gracia, 101, pral.	

MEMORIA DESCRIPTIVA

El presente Modelo de Utilidad se refiere a un embalaje expositor, que sirve al mismo tiempo como envase para contener artículos diversos y como exhibidor de los mismos a efectos de su promoción y venta.

- 5. El nuevo embalaje es del tipo formante de una caja constituida a base de una pieza de cartón o cartoncillo, con unas líneas de plegado que definen múltiples caras constitutivas del envase en el que se alojarán los artículos a contener y otras caras formantes de un soporte que permita
- 10. poner a la vista de posibles compradores los artículos en cuestión.

.....

Para facilitar la explicación, se acompaña a la presente memoria unos dibujos en los que se ha representado, a título de ejemplo ilustrativo y no limitativo, un caso de

- 15. realización de un embalaje expositor, según los principios de las reivindicaciones.

En los dibujos:

- 20. Las figuras 1 y 2 muestran el nuevo embalaje en su posición de cerrado, con protección total de su contenido, y la figura 3 lo representa en su posición de abierto y con exhibición de los artículos alojados.

La figura 4 es el desarrollo de la pieza laminar semirrígida cuyo plegado da lugar a la formación del embalaje en cuestión.

- 25. Los elementos designados con números en los dibujos corresponden a las partes indicadas a continuación.

El nuevo embalaje está formado por una cara -1-

destinada a formar parte de una caja cuadrangular, normalmente de reducido espesor respecto a su longitud y anchura, con la zona -2- diferenciada por la línea transversal de doblado -3-, completándose la estructura contenedora mediante la cara delantera -4-, de longitud 5. sensiblemente inferior a la suma de las caras -1- y -2-, dejando así un amplio espacio que permite ver la parte superior y extrema de los objetos contenidos.

En su lado superior, la zona -2- se prolonga en la 10. parte -5-, seguida de otra zona muy estrecha -15- correspondiente al espesor de la caja contenedora y, por consiguiente, de los productos susceptibles de ser contenidos, para continuarse en la cara -6-, de dimensiones equivalentes, y en la zona terminal -7- en forma de solapa 15. cuadrangular, formante de un apéndice o lengua -8-, capaz de introducirse en una hendidura -9- existente en la cara -5-, según las figuras 1 y 2, con lo que se tiene el envase cerrado y protegido su contenido. Alternativamente, la lengua -8- puede introducirse en la hendidura -10- 20. practicada paralelamente al borde superior de la cara delantera -4-, con lo que el envase queda en posición de exhibición de su contenido, según la figura 3.

Para pasar de la posición de envase cerrado a la de 25. exposición del contenido, la solapa -7- se separa de la cara posterior -5- y, mediante la lengüeta -8-, se aplica a la cara delantera -4-, quedando la cara -6- como base de apoyo, en la forma que se ve en la citada figura 3.

Las solapas laterales -11- determinan el grosor del

envase y de los artículos contenidos, y presentan unas aberturas -12- destinadas a recibir unas pestañas -13- formadas por cortes en los extremos de las solapas -14- correspondientes a aquéllas.

5. El embalaje descrito resulta adecuado para objetos alargados y de diámetro reducido, tales como lápices de colores y otros instrumentos escritores.

10. Todo cuanto no afecte, altere, cambie o modifique la esencia del embalaje descrito, será variable a los efectos del actual Modelo.



N O T A

Se reivindica como objeto de este registro por Modelo de Utilidad:

5. 1.- Un embalaje expositor, del tipo constituido por una caja cuadrangular aplanada de material laminar, caracterizada esencialmente porque la parte superior del cuerpo del envase se prolonga sucesivamente en dos caras de dimensiones equivalentes a las de la cara mayor de dicho cuerpo, dispuestas una a continuación de otra y separadas por una estrecha zona de anchura correspondiente a la del envase, terminando en un solapa formante de un lengüeta en su borde libre, susceptible de introducirse alternativamente en una hendidura transversal practicada en la cara delantera del envase y en otra hendidura existente en la primera zona de prolongación, determinando de esta manera el cierre completo del envase y la exhibición de su contenido, respectivamente.

15. Sean cuales fueren las circunstancias que concurran en la esencialidad del Modelo de Utilidad, definido en la anterior reivindicación, cuyo objeto es:

2.- "UN EMBALAJE EXPOSITOR"

Consta la presente memoria de cuatro hojas foliadas mecanografiadas por una sola cara y de los dibujos unidos a la misma.

25. Barcelona, 10 JUN. 1985
P.A. de D^a Ana M^a PUENTE Liceaga

FIG.1

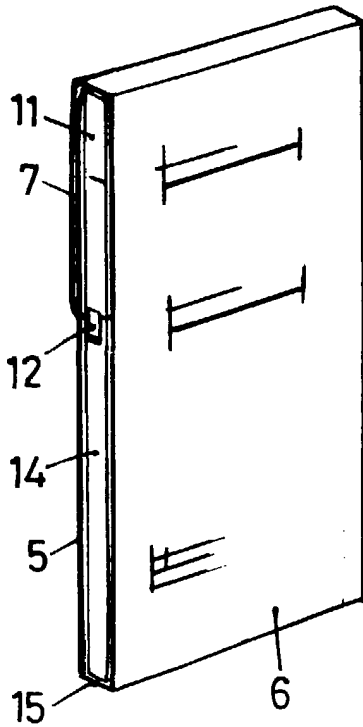

FIG.2

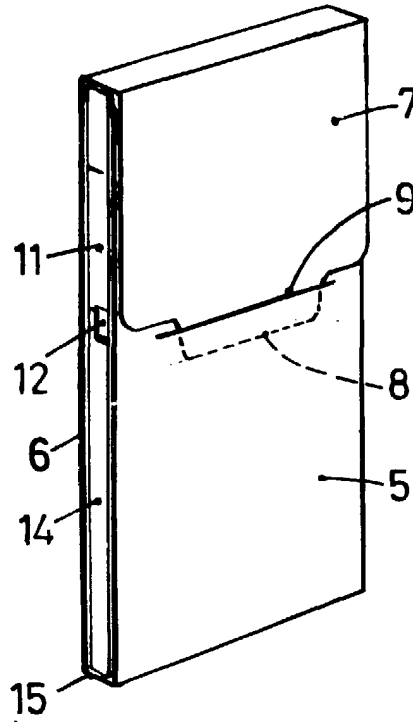

FIG.3

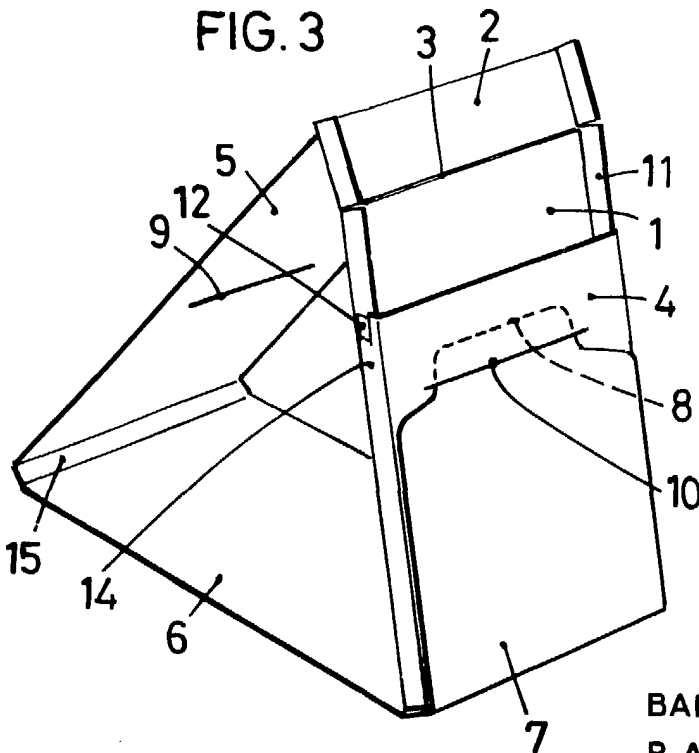
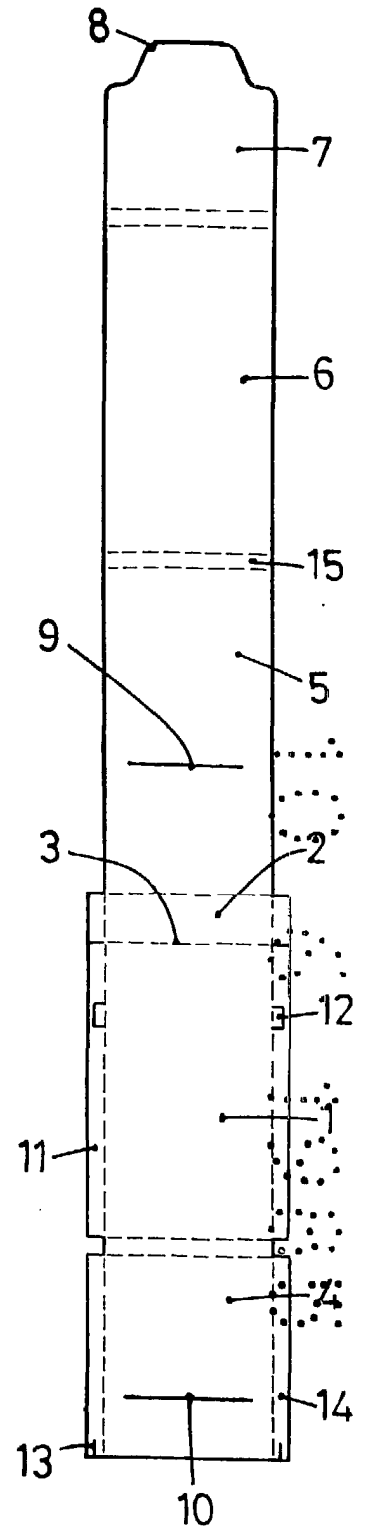

FIG.4



BARCELONA, 10 JUN. 1985
P.A.

ESCALA VARIABLE

N. 307 DINA-4