

287274

10	ES	11	21	22	10	Y
NUMERO . 287274						
FECHA DE PRESENTACION						
7 JUN. 1985						



ESPAÑA

MODELO DE UTILIDAD

1 - DIC. 1985

30 PRIORIDADES: 31 NUMERO	32 FECHA	33 PAIS
------------------------------	----------	---------

47 FECHA DE PUBLICIDAD	39 REGISTRO INTERNACIONAL Int Cl ⁴ A43B 10/00
------------------------	---

54 TITULO DE LA INVENCIÓN

"DISPOSITIVO PERFECCIONADO PARA PREFABRICADOS DE PISOS DE CALZADO"

71 SOLICITANTE (S)

D. JESUS SOTO GONZALEZ

DOMICILIO DEL SOLICITANTE

• ELCHE (Alicante), C/ Manuel Perez Ruiz, 11

72 INVENTOR (ES)

73 TITULAR (ES)

74 REPRESENTANTE

D. MANUEL DE ARPE FERNANDEZ, Agente Oficial Propiedad Industrial

M E M O R I A D E S C R I P T I V A
 = = = = =

Con el dispositivo objeto del modelo de utilidad que nos ocupa se logra un conjunto para el prefabricado de pisos de calzado.

5.- En la figura 1ª, se representa una vista en alzado anterior del dispositivo que es objeto del modelo de utilidad que nos ocupa, con detalle de los diversos elementos que lo constituyen.

La figura 2ª, representa una vista en planta superior de dicho objeto.

10.- La bancada, firme y rígida fabricada en materiales normalizados de acero, lleva acoplada una cinta transportadora 1.

15.- Dicha cinta transportadora 1, es accionada por medio del motor 2, y variador de velocidad mediante transmisión por correa.

20.- Sobre la bancada se acopla un túnel de secado 3, fabricado en acero laminado, provisto superiormente de un ventilador 4, para impulsar el aire hacia el interior del túnel, que se calentará en virtud de los elementos 5, de infrarrojos de que está provisto.

Seguidamente al túnel de secado 3, se dispone otro segundo túnel 6, en acero laminado con elementos de infrarrojos 7, y aislamiento térmico para aprovechamiento del calor en el reactivado.

25.- En el extremo opuesto de la bancada se montan una pluralidad de rodillos 8, 9 y 10 accionados por pistones 11, de regulación neumática mediante las

tuercas 12.

30.- Dichos rodillos 8, 9 y 10, prensan los pisos prefabricados.

Con todo lo cual se logra un dispositivo para el prefabricado de pisos de calzado.

35.- Suficientemente descrito que nos es el objeto del modelo de utilidad que nos ocupa, que lo es solamente a título de ejemplo y una de las múltiples formas de realización a que en la práctica puede llegarse, tomando como fundamento en su construcción el descrito en la presente memoria, únicamente ños resta señalar que las modificaciones de forma, tamaños, materiales empleados u otras no fundamentales, no deben ser consideradas variaciones que afecten a su psencia lidad.

40.-



N O T A
= = =

El modelo de utilidad descrito, recaerá pues sobre las siguientes reivindicaciones:

- 45.- 1ª.- "DISPOSITIVO PERFECCIONADO PARA PREFABRICADOS DE PISOS DE CALZADO"; caracterizado por cuanto está constituido por una bancada firme y rígida fabricada en materiales normalizados de acero, que lleva incorporada una cinta transportadora accionada por medio del motor y variador de velocidad mediante transmisión por correa; sobre cuya bancada se acopla un tunel de secado fabricado en acero laminado y provisto superiormente de un ventilador para impulsar el aire hacia el interior del tunel cuyo aire se calienta en virtud de los elementos de infrarrojos de que está provisto; colocándose a continuación de dicho tunel de secado otro para el reactivado, provisto de aislamiento térmico y elementos de infrarrojos; en el extremo opuesto de la bancada se montan una pluralidad de rodillos accionados por pistones de regulación neumática mediante tuercas adecuadas. Con todo lo cual se logra un dispositivo para el prefabricado de pisos de calzado.

- 65.- 2ª.- "DISPOSITIVO PERFECCIONADO PARA PREFABRICADOS DE PISOS DE CALZADO".

Todo ello, tal y conforme queda descrito, re presentado y reivindicado.

Esta memoria consta de cinco hojas mecanografiadas y foliadas por una sola de sus caras conteniendo

70.- do un total de setenta líneas.

MADRID A 7 JUN. 1985
MANUEL DE ARPE
P.P.



4
2
3
3
3

D I S E Ñ O

=====

DE UN MODELO DE UTILIDAD, A FAVOR DE D. JESUS SOTO GONZALEZ, DOMICILIADO EN ELCHE (ALICANTE), C/ MANUEL PEREZ RUIZ, 11, POR: "DISPOSITIVO PERFECCIONADO PARA PREFABRICADOS DE PISOS DE CALZADO".

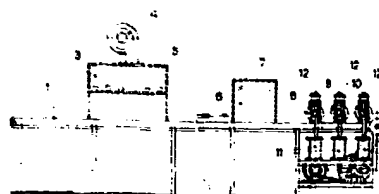

FIG. 1

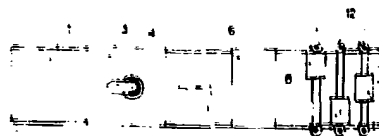

FIG. 2



Escala variable.

MADRID A 7 JUN 1950

MANUEL DE ARPE

M.P.



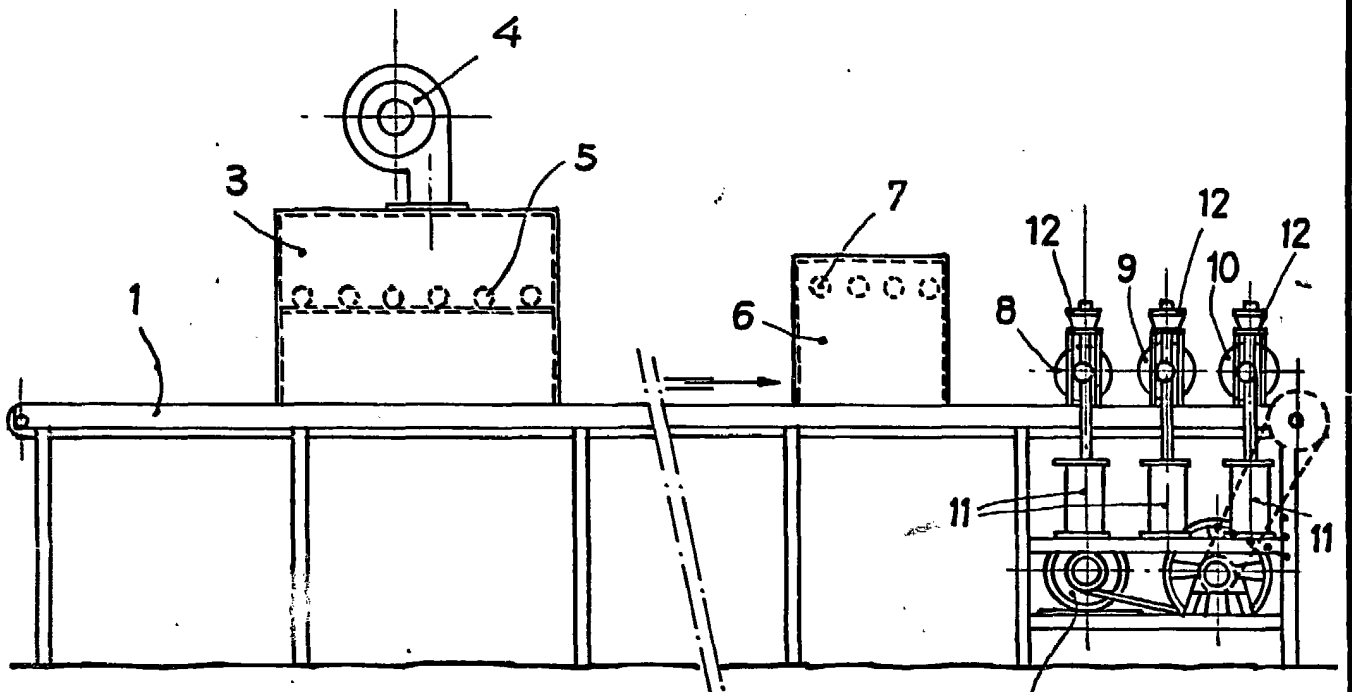

FIG. 1

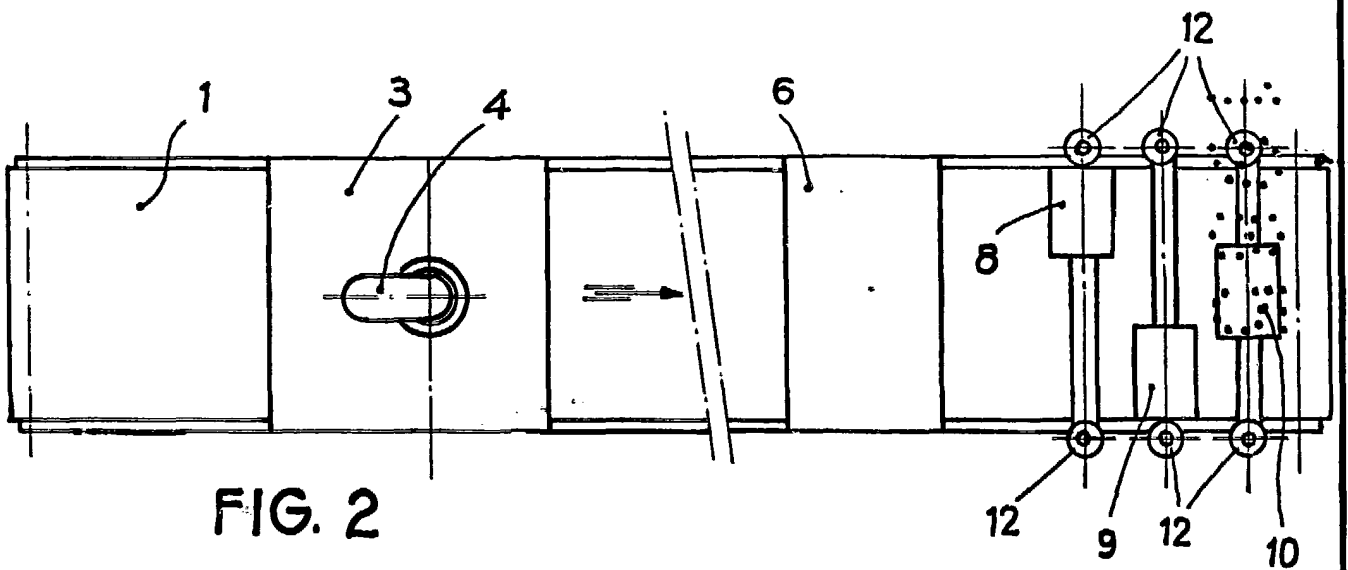

FIG. 2

Madrid, 7 JUN. 1925
MANUEL DE ARPE
P.R.