

19	ES	11	NUMERO	287221	10	Y
		21				
		22	FECHA DE PRESENTACION	4 JUN. 1985		



ESPAÑA

MODELO DE UTILIDAD

1 - DIC. 1985

30	PRIORIDADES	31	NUMERO	32	FECHA	33	PAIS
----	-------------	----	--------	----	-------	----	------

47	FECHA DE PUBLICIDAD	48	CLASIFICACION INTERNACIONAL
			Int. Cl. A45C 1/12 // A63H 33/30

54	TITULO DE LA INVENCION
	"CASA HUCHA MUSICAL".

71	SOLICITANTE (ES)
	DA Maria Benito Martinez.

	DOMICILIO DEL SOLICITANTE
	General Primo de Rivera, nº 12 ALICANTE.-

72	INVENTOR (ES)

73	TITULAR (ES)

74	REPRESENTANTE
	DON JOSE LOPEZ CORTES.-



M E M O R I A D E S C R I P T I V A  
 = = = = = = = = = = = = = = = = = = = = = =

En la presente memoria descriptiva y en los dibujos complementarios que se acompañan, vamos a tratar de referirnos a una casa hucha musical, que constituye un juguete de gran entretenimiento para los niños y niñas, comprendiendo unos cajones extraíbles que actúa de joyero, permitiendo montarse en una posición con medios de enclavamiento, llevando superiormente un asa por la que se puede llevar cómodamente, articulando en sus distintas partes para formar diferentes tipos de casas de muñecas, llevando además un dispositivo musical que se pone en funcionamiento cuando se abren las partes que forman la casa; del mismo modo, ésta casa hucha musical en una de las partes, dispone de medios para llevar adicionada una hucha con acceso por su parte inferior, permitiéndose además desprenderse los distintos cuerpos por los propios puntos de articulación, presentando unas características estructurales y constitutivas que difieren notablemente de las distintas casas de muñecas con o sin hucha actualmente conocidas, razones todas éstas que unidas a sus cualidades de novedad y utilidad práctica en los juegos de niños, son las que le prestan fundamento suficiente para obtener el privilegio de exclusividad que se solicita, en lo referente a su fabricación y venta por la titular en España, como consecuencia del presente registro de Modelo de Utilidad.

Esta casa hucha musical, está compuesta por cuatro piezas de planta cuadrangular provistas de medios para articular entre sí con un giro máximo de ciento ochenta grados, llevando sobre



éstas mencionadas bases ó plantas cuadrangulares, unas casas acoplables entre sí de forma que en una de las posiciones que permite la formación de una gran casa con puertas y ventanas accesibles, llevando una de las bases, una hucha con la correspondiente ranura y medios de acceso por el plano inferior, así como en otra de las bases, existirá un dispositivo musical con cuerda accionable superiormente.

Las otras dos piezas de planta cuadrangular que constituyen las restantes dos casas, llevarán unos cajones extrahibles a modo de joyeros, llevando el conjunto montado, un asa retráctil por medio de la cual se permite llevar la casa montada, obteniéndose la fijación de las cuatro partes en una sola, por medio de un cierre ajustable a presión que se mantendrá cerrado hasta que sea desenclavado por el propio usuario del juguete.

El mecanismo musical provisto de una llave para darle cuerda que resulta saliente por el plano superior de la correspondiente pieza de planta rectangular, se mantendrá sin ponerse en servicio hasta que las partes articuladas sean abiertas, dejando libre un pivote de enclavamiento e iniciándose la música.

Esta casa hucha musical, además de poder formar la gran casa con las cuatro partes adosadas entre sí, permite realizar varias versiones más, formando casas independientes en grupos de dos ó tres casas, e incluso podrán formarse cuatro pequeñas casas independientes, ofreciendo una gran versatilidad para el juego de los niños, que dispondrán de acceso al interior y exterior de las casas.



Para una mejor comprensión de las características generales anteriormente expuestas, se acompañan seis láminas de dibujos que nos muestran gráficamente representado, un caso de realización práctica de la casa hucha musical objeto del presente registro, haciendo constar, que dada la condición eminentemente informativa de los dibujos en cuestión, las figuras diseñadas en los mismos, deberán ser examinadas con un más amplio criterio y sin carácter limitativo alguno.

Las figuras representadas en las seis hojas de dibujos adjuntas, exponen como a continuación se especifica:

Figura 1.- Vista frontal en alzado de la casa plegada y enclavadas sus cuatro partes por un cierre central, viéndose en las dos bases contiguas de ésta parte frontal, unos cajones extraíbles que actúan de joyeros, y el asa superior de canto para ser llevada de un lugar a otro.

Figura 2.- Planta general de la casa plegada, observándose las cuatro piezas de planta cuadrangular articuladas entre sí por los dos laterales y por la parte posterior, llevando cada pieza, una casa acoplables con las demás.

Figura 3.- Vista posterior en alzado de la casa plegada, cuyas dos bases contiguas llevan una de ellas la cuerda para el mecanismo musical y la otra la hucha, siendo las casas de éste lado, de menor altura que las del lado anterior.

Figura 4.- Vista lateral izquierda en alzado de la figura 2, encontrándose la casa plegada.



Figura 5.- Vista lateral derecha en alzado de la figura 2, observándose superiormente el asa extraída para su traslado, permaneciendo cerrada la casa.

Figura 6.- Vista general en alzado de la casa desplegada en una posición en la que se transforma en dos casas independientes, articulando por la bisagra trasera, observándose en esta posición desplegada, por el interior de las casas obtenidas, totalmente accesibles para el juego de los niños.

Figura 7.- Planta de la casa desplegada en dos casas según la figura 6, obtenida después de desenclavar el mecanismo de cierre y con la articulación por la bisagra trasera ó central de las tres que unen los cuerpos de la casa.

Figura 8.- Vista frontal en alzado desde el exterior de las casas formadas según las figuras 6 y 7.

Figura 9.- Vista general en alzado de la casa desplegada de forma que se transforma en tres casas independientes; articulando por las bisagras laterales permaneciendo sin articulación la bisagra trasera, quedando libre el dispositivo musical que se pondrá en servicio mientras tenga cuerda.

Figura 10.- Planta de la casa desplegada en tres casas de acuerdo con la figura 9, permaneciendo sin articular la bisagra trasera, mientras que las bisagras laterales describen un giro de ciento ochenta grados.

Figura 11.- Vista frontal en alzado del conjunto de tres casas vistas exteriormente, obtenidas por plegado según las figuras 9 y 10.



Figura 12.- Planta del conjunto de las cuatro piezas articuladas entre sí por medio de las bisagras posterior y laterales, observándose la posición independiente de todas ellas, pudiendo incluso formarse casas independientes.

5 Siempre refiriéndonos a los dibujos que se acompañan, hay que hacer constar que en las figuras de las seis hojas anexas, se han incorporado acotaciones numéricas relacionadas con las descripciones que de sus características y funcionamiento se realizan a continuación, facilitando de éste modo su inmediata localización, siendo -1-, -2-, -3- y -4-, las bases cuadrangulares huecas sobre las que se encuentran respectivamente las casas -5-, -6-, -7- y -8- acoplables y adaptables entre sí, llevando las bases -1- y -2- frontalmente, los cajones -9- provistos de la correspondiente asa -10-, actuando de joyeros.

15 Todas las bases con sus correspondientes casas, serán plegables sobre sí y llevarán un medio de enclavamiento constituido por el enganche flexible -11- fijado solidariamente a la casa -6-, presentando el saliente -12- en forma de cuña, que se aloja y enclava detrás del asa -13- solidaria de la casa -5-, pudiendo llevarse la casa plegada, por medio del asa -14- que es retráctil y resulta saliente por la parte superior de la casa -6- desde su tejado, pudiendo esconderse por simple presión hacia abajo.

20 La base -1- irá montada en forma articulada a la base -3-, por medio de la bisagra -15-, del mismo modo que la base -3-, se montará a la base -4- a través de la bisagra -16-, situada opuestamente a la abertura de las casas, disponiéndose además otra bisagra



gra -17- entre la base -4- y la base -2-, para permitir la articulación y conversión de la casa en varias versiones.

Las casas -5-, -6-, -7- y -8-, dispondrán de puertas -18- y ventanas -19- accesibles o simuladas, llevando en su interior, diversos utensilios y elementos -20-, imitando casas reales para facilitar el juego de los niños.

La base -1- llevando montada la casa -5-, llevará el techo -21- basculante que articula por el punto -22-, formando una a modo de terraza a la que accederá (todo simuladamente), por la escalera -23- que parte del altillo -24-, rematando superiormente el techo -21-, la chimenea -25- en forma simulada.

La base -3- portadora de la casa -7-, lleva interiormente incorporado un mecanismo musical, llevando en forma saliente la llave -26- para darle cuerda, disponiendo en forma saliente por un lateral, el pivote -27- que al quedar libre, pone en servicio el mecanismo musical.

La base -4-, comprende la protuberancia saliente -28- a modo de montículo en donde se ha practicado la ranura -29- constituyendo una hucha accesible por el plano inferior de la propia base.

Todas las bases -1-, -2-, -3- y -4-, llevarán sobre su superficie, unos salientes en forma rugosa y coloreados -30-, imitando setos, césped y zonas verdes, así como también la cavidad



-31- imitando una piscina susceptible de incorporársele agua para darle una apariencia más real, disponiendo de las escaleras de acceso -32- a las bases -3- y -4- ó en las otras.

5 Finalmente cabe destacar que en los cantos de las bases -1-, -2-, -3- y -4- que enfrentan entre sí, se encuentran las regletas salientes -33-, que se alojan y acoplan dentro de las cavidades -34- de la base que enfrenta, mejorando su fijación y estabilidad.

10 Una vez descritas ámpliamente todas y cada una de las partes que constituyen la casa hucha musical objeto de la invención, solamente nos resta manifestar la posibilidad de que sus diferentes partes puedan fabricarse en variedad de materiales, tamaños y formas, pudiendo igualmente introducirse en su constitución, aquellas variaciones de tipo constructivo que la práctica aconseje, siempre y cuando las mismas, no sean capaces de alterar los puntos esenciales de que es objeto el presente registro  
15 de Modelo de Utilidad.

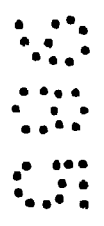



R E I V I N D I C A C I O N E S  
= = = = =

1ª.- Casa hucha musical, esencialmente caracterizada por comprender cuatro piezas ó partes articuladas formadas por unas bases o plataforma sensiblemente cuadrangulares, en las que en forma saliente, existen unas casas de diferentes estructuras adaptables entre sí, comprendiendo dos de éstas bases cuadrangulares, unos cajones extraibles con asa en uno de sus planos externos, constituyendo sendos joyeros, mientras que otra de las bases cuadrangulares, dispone interiormente de un mecanismo musical de cuerda, resultando saliente por el plano superior de la base, un mando accionable por el usuario para darle cuerda al mecanismo musical, llevando la cuarta y última de éstas bases cuadrangulares una protuberancia a modo de montículo provisto de una ranura para formar una hucha, cuyo acceso para la extracción de las monedas, se encuentra en el plano inferior de la base.

2ª.- Casa hucha musical, esencialmente caracterizada porque las cuatro partes articuladas según la anterior reivindicación, quedan unidas entre sí, de forma que la primera une con la segunda por una bisagra plana, ésta con la tercera y la tercera con la cuarta, mientras que la primera y cuarta, quedan sin articulación, pudiendo enclavarse entre sí para formar una gran casa con las cuatro casas salientes de las cuatro bases acopladas entre sí unas con otras, disponiendo para ello una de las casas, de un saliente provisto de cierta basculación y adoptando una forma de cuña, que se aloja dentro de un asa enfrentada de la otra casa, hasta que cediendo la cuña, se introduce totalmente hasta enclavar al fi-



nal de la cuña, llevando una de las casas montadas superiormente, un asa extraíble para permitir llevar el conjunto montado de un lugar a otro.

5 3ª.- Casa hucha musical, esencialmente caracterizada porque una de las casas ó varias de éstas podrán llevar partes o techos abatibles para un mejor acceso de los juegos, comprendiendo en el interior de las casas montadas a las bases según la primera reivindicación, diversos utensilios y elementos fijos, practicables o simulados imitando las casas de muñecas.

10 4ª.- Casa hucha musical, esencialmente caracterizada porque en los cantos de las bases acoplables entre sí por articulación, se encuentran unas regletas salientes, acoplables y ajustables dentro de otras tantas cavidades practicadas en el canto de la base que enfrenta, adquiriendo consistencia y seguridad en el montaje, comprendiendo la base provista del mecanismo musical según la primera reivindicación, un tetón saliente que se retrae al apoyar el canto de ésta base con la enfrentada, bloqueando el mecanismo musical, mientras que al quedar libre, queda extraído automáticamente poniendo en marcha el mecanismo.

15 5ª.- "CASA HUCHA MUSICAL".

20 De conformidad en un todo en lo esencial y fines industriales a lo descrito en la precedente memoria descriptiva y gráficamente representado en los adjuntos planos para su mejor comprensión.

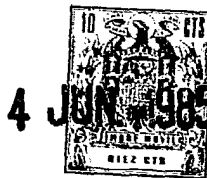

-11-

Esta memoria consta de ONCE hojas escritas o mecanografiadas por una sola cara a doble espacio.

Madrid, 4 JUN. 1985

Por autorización de la interesada.-

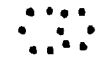

4 JUN 1985

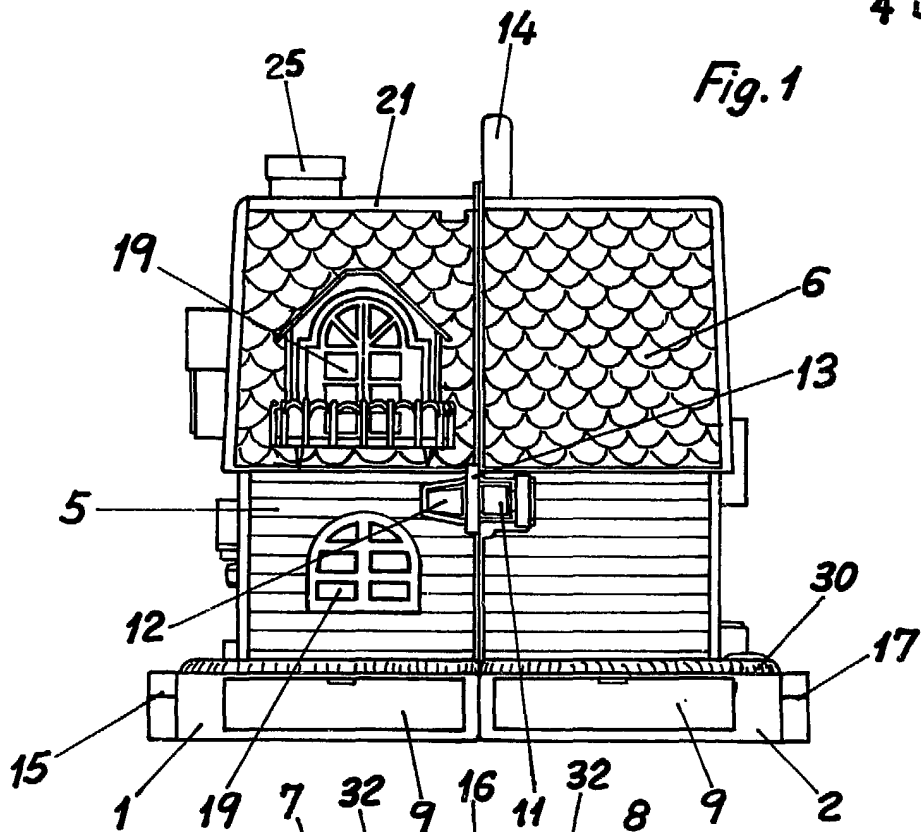

Fig. 1

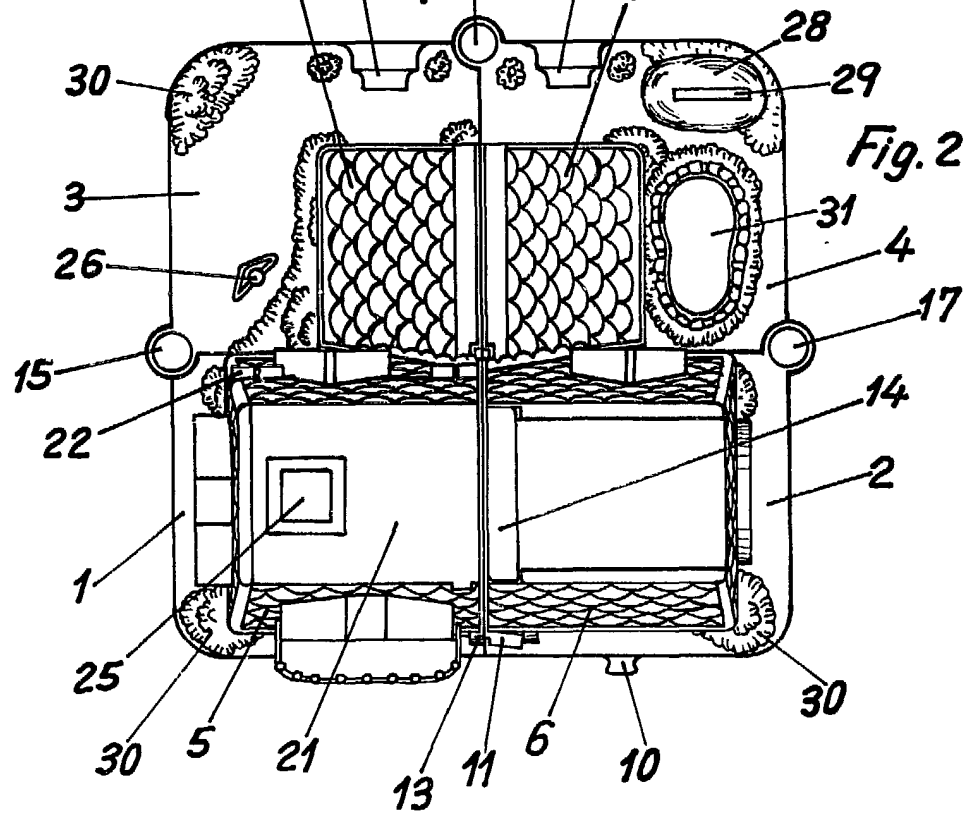
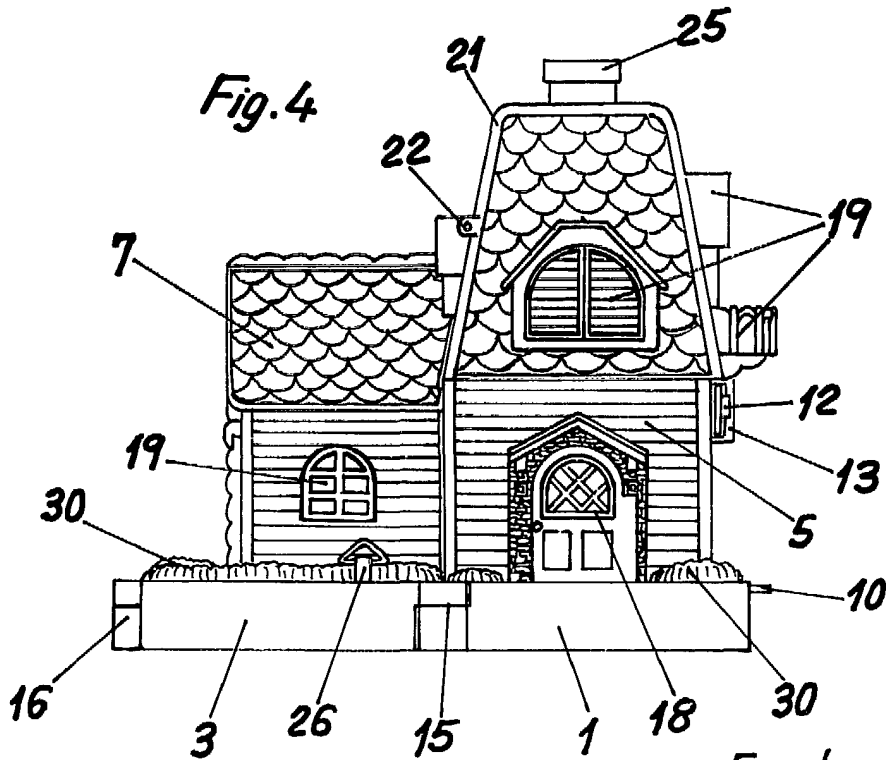
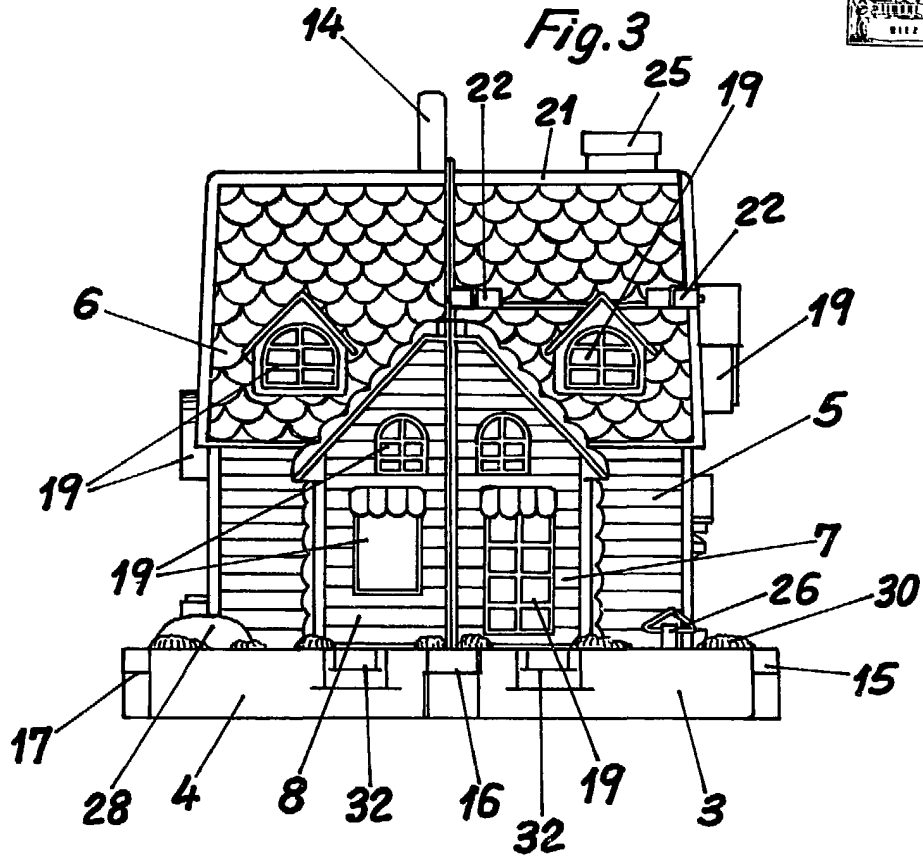

Fig. 2

Escala variable  
MADRID 4 JUN. 1985



*Escala variable*

**MADRID 4 JUN. 1985**



Fig. 5

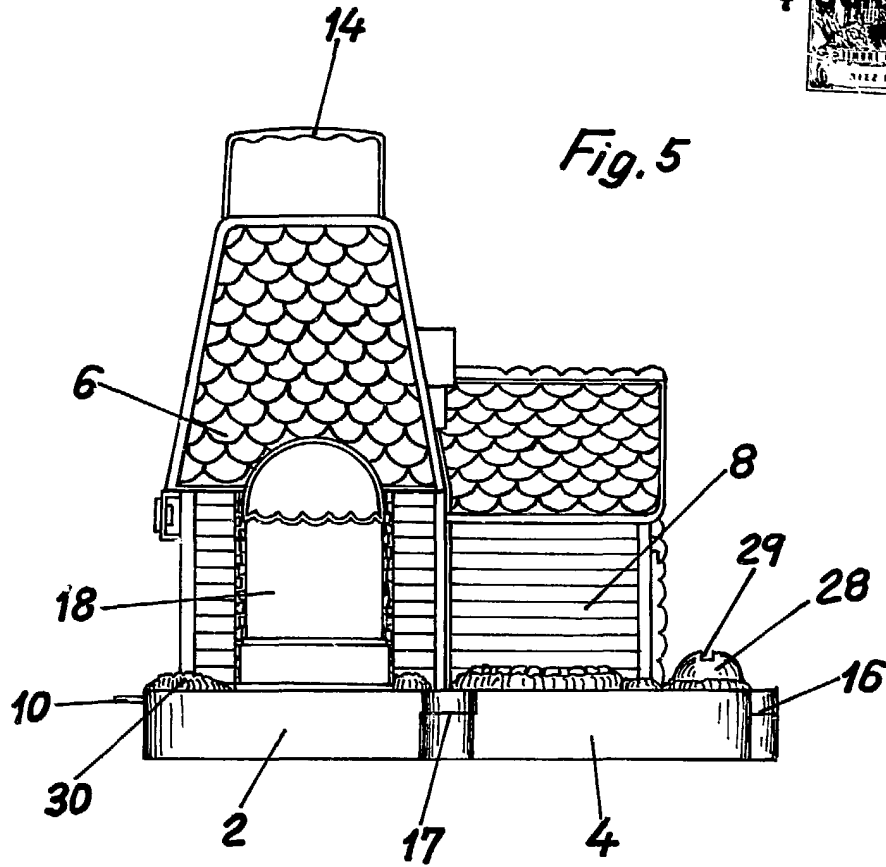
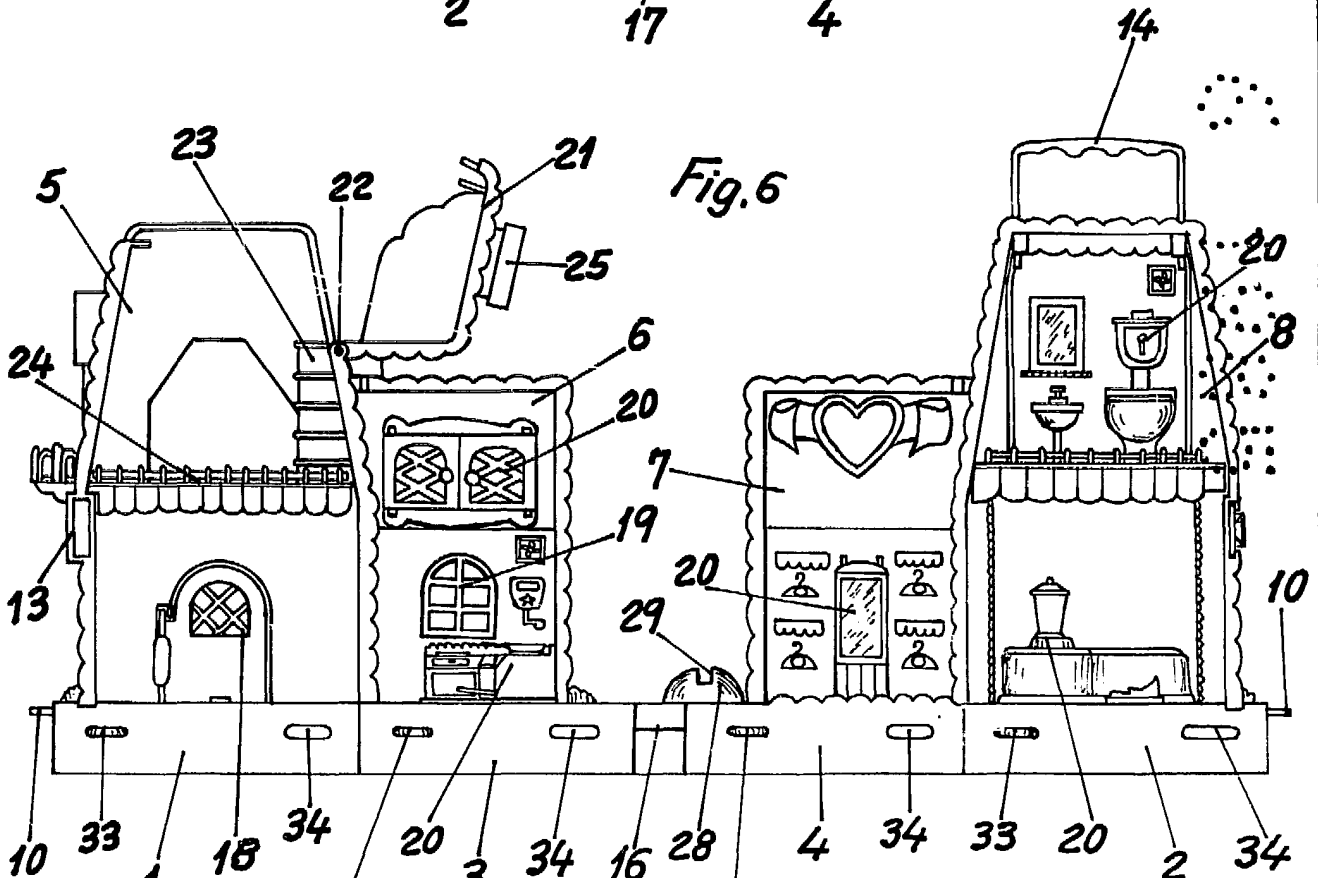

Fig. 6



Escala variable

MADRID 4 JUN 1985



4 JUN 1985

Fig. 7

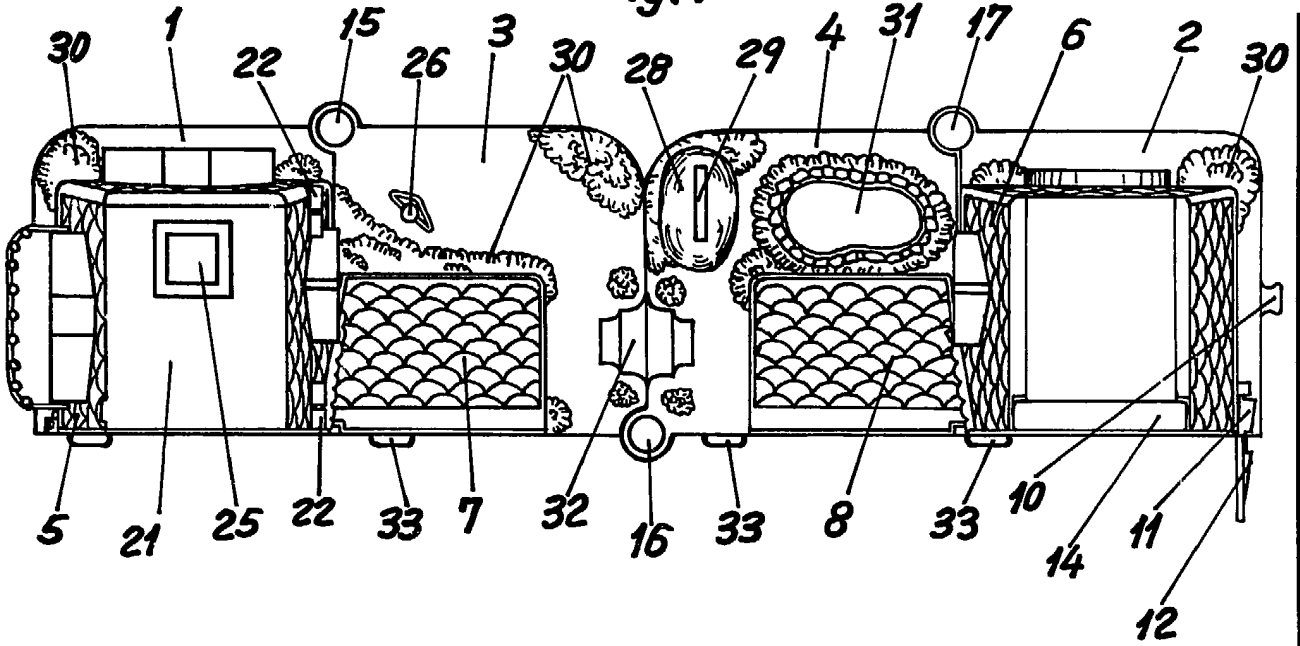
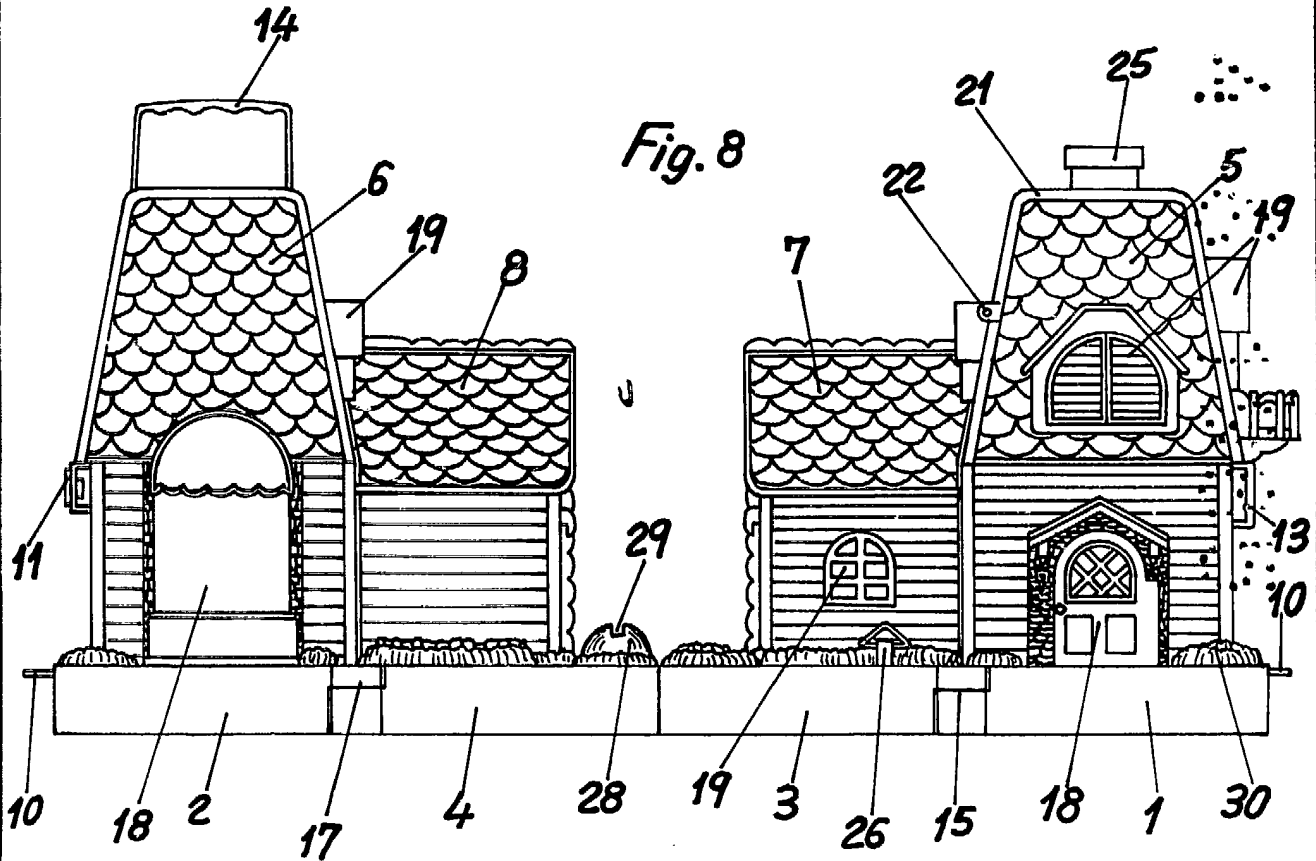

Fig. 8



Escala variable  
MADRID 4 JUN 1985



Fig. 9

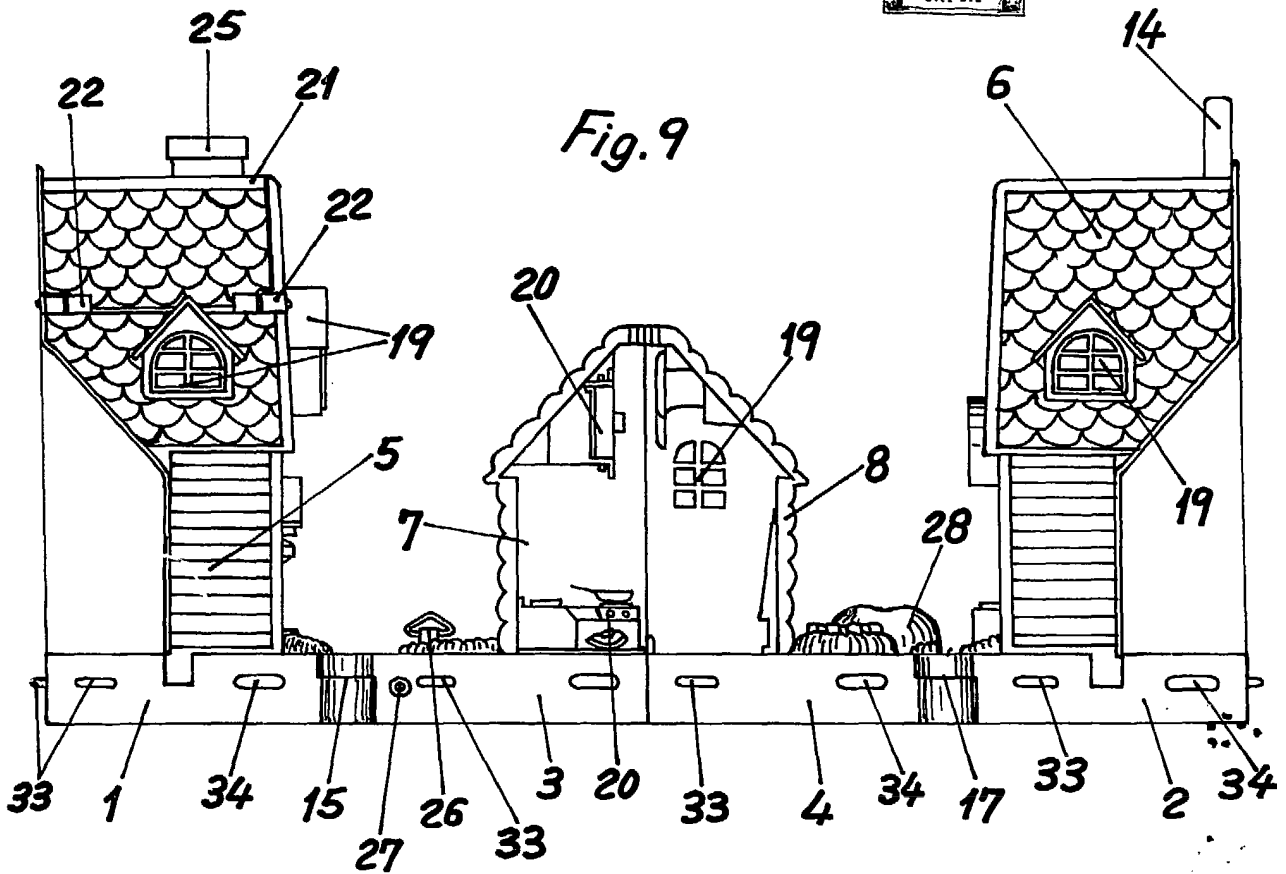
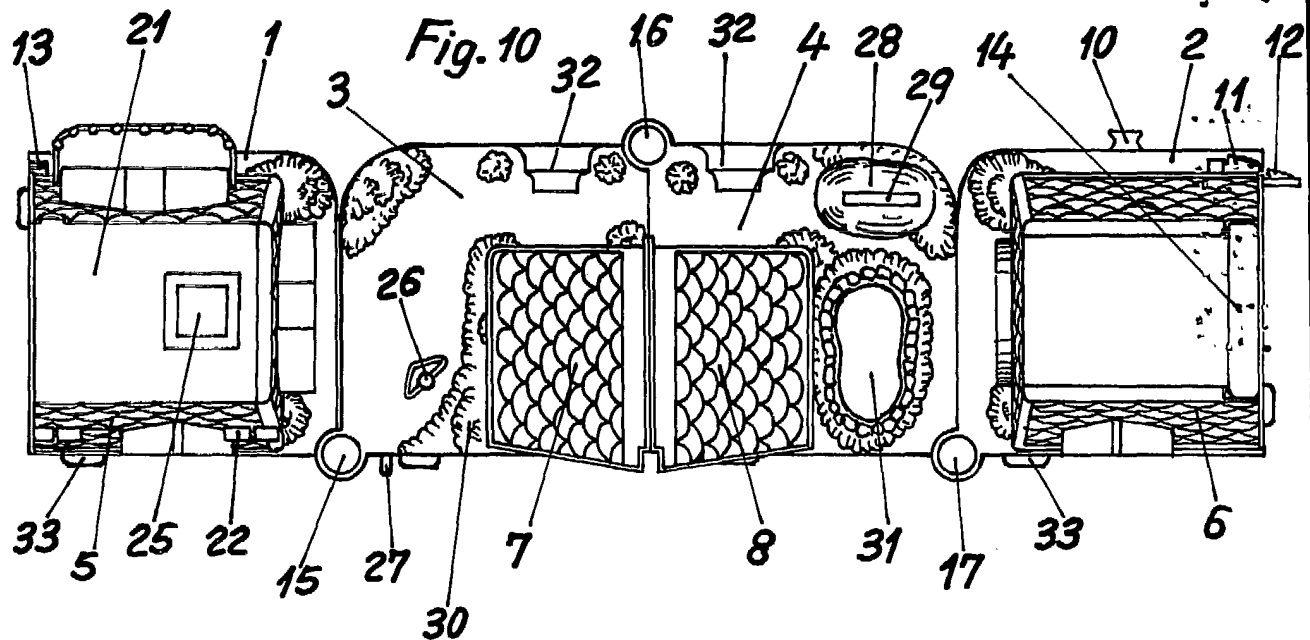

Fig. 10



Escala variable  
MADRID 4 JUN 1985

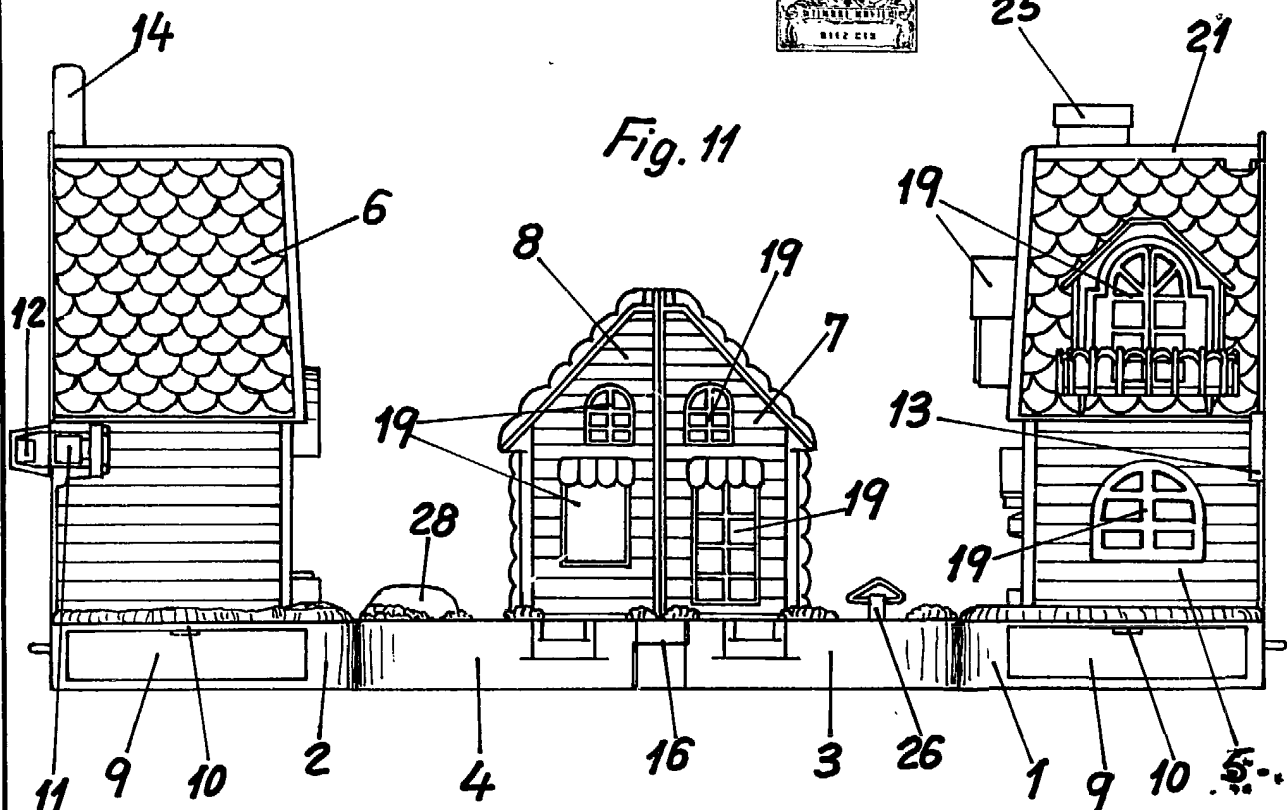

Fig. 11

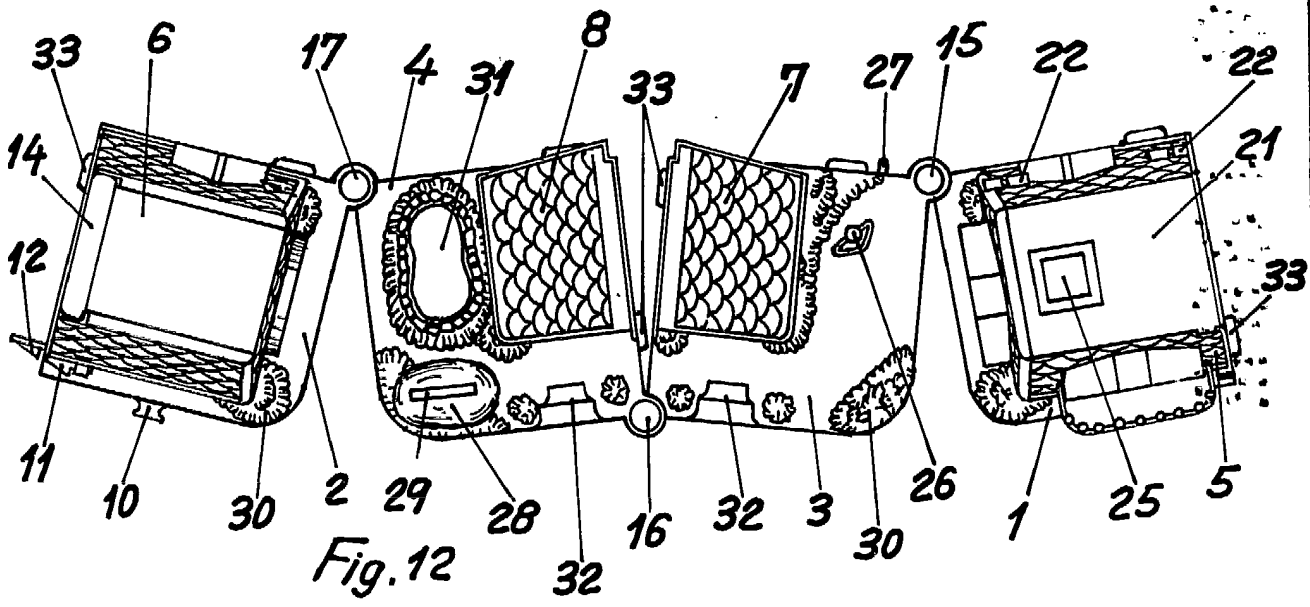

Fig. 12

Escala variable  
 MADRID 4 JUN. 1985