

MP/.



- 1 -

287172

Memoria Descriptiva

para

una Patente de Invención

por veinte años en España,

a favor de

D. José Ramón PENZOL Y VIJANDE

- de nacionalidad española -

residente en

Ribadeo (Lugo)

por:

«MEJORAS EN LA CONSTRUCCION DE CARRETES PARA LA PESCA AL

LANZADO»



287172

5 La presente patente de invención se refiere a mejoras en la construcción de carretes para la pesca al lanzado, mediante cuyas mejoras se establece un carrete destinado al indicado fin, que pasa de la posición de lanzado a la de recuperación instantáneamente, a voluntad del pescador, se le frena por una sencilla tuerca, su bobina es desarmable y puede colocarse en su eje en dos posiciones distintas y simétricas, cuenta con un devanador del sedal en la bobina y está dotado de un trinquete que permite recuperar el sedal sin posibilidad de retroceso, entre otras ventajosas características.

10 Para mayor claridad concretaremos las características del carrete que se reivindica, con referencia a las adjuntas figuras, que corresponden a una forma de ejecución, que se presenta a título de ejemplo con el fin indicado, ya que la forma, dimensiones y materiales de sus piezas, serán en cada caso los que se estimen pertinentes, sin que tales variaciones, afecten a la esencialidad reivindicada, por lo que los carretes para la pesca al lanzado, que se fabriquen con cualquiera de esas modificaciones, no serán sino variantes igualmente comprendidas y protegidas por el presente registro.

15 La fig. 1 presenta una vista lateral de un carrete de pescar al lanzado, establecido de acuerdo con lo que se reivindica y montado en el mango de la caña.

20 La fig. 2 ilustra la vista que se indica en A-B, sobre la figura anterior.

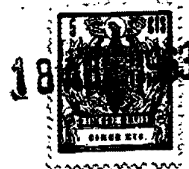

- 3 -

287172

La fig. 3 muestra la vista del carrete, prescindien-
do del mango, por el lado contrario al de la fig. 1. En ambas
figuras se representa el dispositivo colocado para la recupera-
ción.

5 La fig. 4 detalla el manguito de unión del carrete
con el mecanismo de apoyo en el mango de la caña.

La fig. 5 representa la vista que se indica en C-D,
sobre la fig. 1, señalándose el mango de la caña de trazos.

La fig. 6 se refiere al detalle lateral del devanador.

10 La fig. 7 esquematiza la disposición del trinquete que
regula el movimiento de la rueda dentada.

La fig. 8 corresponde a la proyección de los mecanis-
mos del carrete, sobre un plano paralelo a los ejes de giro de
los mismos, precindiendo de la carcasa para mayor claridad.

15 La fig. 9 es la vista correspondiente a la sección que
se indica en G-H, sobre la fig. 8.

La fig. 10 indica el detalle de la disposición de blo-
queo y desbloqueo del mecanismo lanzador y rebobinador.

20 Con referencia a dichas figuras y a los números que
sobre ellas designan las partes y detalles del carrete represen-
tado, que interesan a los fines de esta memoria, la descripción
del mismo es como sigue:

25 En el mango o empuñadura 2, de la caña 1 (figs. 1 y 5),
mediante los casquillos móviles 3 y pletina 18 de unión, se mon-
ta el eje 25 (fig. 4), solidario y perpendicular a dicha pletina



na, el cual va rodeado del resorte helicoidal 24, y éste a su vez por el manguito 9, solidario en su parte inferior de la pieza 8 (fig. 5) que, por la acción del referido resorte, unido por un extremo al vástago 25 y por el otro al casquillo 9, tiene a hacer contacto permanentemente en un pitón, solidario de la pletina 18 y designado en el dibujo con este mismo número, con lo que el carrete está en la posición de recuperación.

Esa pieza 8 lleva en su extremo el alojamiento para el tornillo 6 (fig. 5), que hace de eje de giro de la palanca 4, que presenta el alojamiento para la uña de inmovilización 5 y la forma 31, para fijar el casquillo 9 en el pitón que prolonga a la pletina soporte 18, en la posición de lanzado.

El repetido manguito 9, en su otro extremo, es solidario de la banda o parte lateral 22 (fig. 2), de la caja de mecanismos, cerrada por las tapas 16 y 29, unidas entre sí por cuatro tornillos 17 y las correspondientes tuercas.

Esa misma banda 22 presenta, en correspondencia con la tapa 16, los alojamientos para el eje transversal 15 del devanador 7 (figs. 1 y 8). Del lado del devanador 7 sale al exterior de la caja de mecanismos el eje 11, destinado a recibir el carrete 12, en el que va enrollado el hilo de nylon 27, cuyo carrete es retenido en el eje, cuando se le monta, mediante el bloqueador 10 (fig. 8), articulado en el extremo de dicho eje 11. Por su otro lado el carrete apoya en la cazoleta 26, unida a la tapa 16 por un tornillo y tuerca, y provista de un vaciado,

18 AB



287172

que dá paso al resorte 29, el cual poya en el ovalillo 50, retenido por el pasador 51 (fig. 8), y empuja al carrete contra el bloqueador 10. Entre la cazoleta 26 y tapa 16 van los ovalillos 28.

5 La otra tapa 29 de la caja de mecanismos, va unida al manguito 46, que a su vez dá salida al eje de la manivela 14 (figs. 2 y 8), que lleva montada en su extremo la mariposa 13, cuyo eje presenta la rosca 19, para la pieza bloqueadora 20, indicándose en 21 (fig. 2) la arandela tope, sobre esta tapa 29
10 va la cubierta 30 del otro extremo del eje 11.

En el interior de la caja de mecanismos, entre las tapas 16 y 29 (fig. 8) van comprendidos: el eje 42, la excéntrica 43, la rueda dentada 45, que engrana en la 48, y la 41, con la que se corresponde el trinquete 37, que puede ocupar las posiciones que se indican en 35 y 36 en la fig. 7, con una u otra
15 de las uñas 40 entrando en los dientes de la rueda 41. En 44 se indica el freno de la rueda 45 (figs. 8 y 10). El trinquete 37 tiene el mando exterior 23 (figs. 2 y 8).

El eje 15 del devanador 7 (figs. 6 y 8) presenta la
20 pieza 34, que es empujada por la excéntrica 43, contra la acción del resorte recuperador 33, montado en 32; mientras el resorte 47 es retenido en 38, indicándose en 39 el eje de giro del trinquete.

Reseñados los elementos principales que constituyen
25 el carrete y su disposición relativa, veamos su detalle y fun-



287172

5 cionamiento: el carrete se sujeta a la caña 1 por la parte de abajo, dispuesta en posición horizontal, y cuando está en posición de recuperación, el eje 11 de la bobina 12 queda perpendicular al de la caña, y de esa posición a la de lanzado pasa mediante un giro de 90°, que efectúa sobre el eje 25 solidario con el soporte 18 que le sujeta a la caña, el cual va rodeado de un resorte helicoidal 24 y el conjunto alojado en un cilindro 9, que constituye un apéndice de la caja de los mecanismos.

10 El indicado resorte 24 hace que el carrete se conserve siempre en posición de recuperación (figs. 1 y 3), pudiendo fijarse en esta posición mediante la palanca 4, que gira sobre el eje 6, introducido en un orificio practicado en la base 8 de dicho apéndice, de modo que mediante la presión del dedo pulgar que sostiene la caña, puede girarse dicha palanca ± unos 15 20°, con lo cual se desenganchará del pivote 18, fijado en el soporte del carrete, y venciendo la resistencia del resorte 24, puede girarse todo el sistema para pasarlo a la posición de lanzado perpendicular, aproximadamente, a la de recuperación (no representada en ninguna de las figuras).

20 Si en esa posición de lanzado se retiene todo el sistema con la mano izquierda, con el pulgar de la derecha se empuja la palanca 4, haciendo que su rama más larga se apoye, por la parte interior, en el pivote 18 solidario de la caña, quedando así el carrete fijo en la posición de lanzado, queda el usuario con la mano izquierda libre.

25



287172

En estas condiciones, sostenido previamente el sedal con el índice de la mano derecha, se efectúa el lanzado, se lanza el señuelo y entonces, en el momento deseado y sin pérdida de tiempo, se puede detener el mismo en su recorrido, con solo accionar dicha palanca 4, presionandola contra el usuario, con lo que su rama larga se zafará del pivote 18 en que apoya, y por la acción del repetido muelle helicoidal 24, el carrete pasará a la posición de recuperación, quedando estable en ella, en la que podemos fijarle con solo girar unos 20° la palanca 4, que enganchará en el repetido pivote, haciendo de clavija de fijación.

La pieza 20 destinada a accionar el freno en el carrete, está situada sobre el eje de la manivela 14 que mueve todo el mecanismo, y tiene forma de tuerca de mariposa, montada en la rosca 19 en dicho eje; atornillándola aumenta el frenado, y aflojándola lo disminuye. Actúa del siguiente modo: La manivela del carrete es solidaria de su eje, el cual lleva, en su extremo contrario a la virola 21, una excéntrica 43, destinada a dar lugar al devanado del sedal en la bobina, 12, cuya excéntrica 43 es solidaria, mediante un pasador, de un manguito, que abraza el eje 14 del carrete, cuyo manguito se apoya y gira dentro de un cojinete, solidario de la tapa derecha 18 de la caja.

A continuación de esa excéntrica, en el eje, van dispuestos: una arandela de híguro, un disco similar de cuero, una rueda motriz dentada 45, que engrana en el piñón 46, del eje de la

287172



bobina 12, otro disco de cuero y otra rueda dentada 41, de menor diámetro que la motriz 45, en la cual apoyan alternativamente, a voluntad, los dientes del crin o trinquete 37. (Las arandelas de hierro y de cuero no constan en las figuras).

5 Esa rueda dentada 41 lleva como eje un manguito 46, solidario a ella y provisto de dos escotaduras alargadas, destinada a que pueda deslizarse por ella un pasador, que obliga a la rueda dentada a girar, cuando lo hace la manivela del carrete, pero permitiéndole desplazarse aproximadamente ^{un} milímetro sobre el eje de la manivela.

10 Como la mariposa que sirve para accionar el freno, gira sobre el eje de la manivela, llega a tropezar y presionar el manguito 46, solidario de la rueda 41, que envuelve el eje de la manivela 14, cuya presión hace desplazar (Fig. 10) todo el mecanismo (arandela 21, casquillo 52 y ruedas 41 y 45, contra el freno 44) que apoya en la excéntrica 43, solidaria del eje e inmoviliza todas esas piezas, haciéndoles más difícil el patinar sobre el eje, puesto que éste no puede retroceder por impedirselo el diente del trinquete 37, que se aloja entre dos dientes de la rueda 41.

20 El pez, al tirar del sedal, hace necesario que éste sea retirado de la bobina, que es solidaria de su eje y éste a su vez del piñón 48, que engrana en la rueda motriz 45; para ceder sedal la bobina 12 ha de girar en sentido contrario, y efectuar este giro será solamente posible haciendo patinar la rueda motriz, venciendo la presión de la mariposa.



287:72

El carrete a que nos referimos, en cada lanzado torsiona el sedal, con tantas torsiones como vueltas salen de la bobina, con el fin de no dejar al pescador indefenso, ante las torsiones arbitrarias que se presenten en el sedal, por no registrarlas el emerillón o giratorio dispuesto próximo al señuelo; pero en la recuperación, que se hace por rotación de la bobina sobre su eje, no quita dichas torsiones al sedal, con el fin de poder enfrentarlas a las arbitrarias del carrete, mediante la inversión de la bobina en su colocación. Así, por ejemplo: si estando efectuando lanzados, se presenta, al cabo de algún tiempo, el sedal torsionado, para hacer desaparecer esas torsiones, solo hay que cambiar la posición de la bobina invirtiéndola, y ya en cada lance se imprimen al sedal torsiones contrarias a las que tenía, con lo cual lo destorsionaremos.

La bobina 12 es desarmable, y en el cilindro hueco que hace de eje de la misma, lleva dos escotaduras longitudinales y diametralmente opuestas en sus extremos, destinadas: una a alojar el pasador que va en la parte del eje mas próximo a la tapa de la caja, venciendo la resistencia de la arandela 51 (fig. 8), impulsada por el resorte helicoidal 49; y otra, en el otro extremo del eje de la bobina, que aloja el bloqueador 10. Esa misma presión del resorte 49, hace que la palanca 10 no pueda aflojarse.

El sedal se distribuye o devana en la bobina 12 mediante la anilla devanadora 7, que tiene movimiento de vaivén sobre

287172



su eje, por la acción de la excéntrica 43, siendo ventajosa la forma de tal devanadora, ya que no presiona nada el sedal y lo guía sin apenas rozarlo, impidiendo que se salga de la bobina, al mismo tiempo que no lo mantiene tirante.

5

La base de la bobina encaja, sin tocar en ella, en una cazoleta 26 o casquete esférico, que apoya por dos tornillos en la tapa 16 de la caja, con el fin de que si una espira se saliera de la bobina 12, en la dirección del carrete, o sea de la caja, esa espira quede alojada entre esta última y la cazoleta, y puedan retirarse fácilmente una o varias espiras, sin ninguna otra complicación.

10

El eje 15 sobre el cual se mueve la anilla devanadora, lleva en su parte central una pieza rectangular 34, con una cara plana, sobre la cual resbala la excéntrica 43 en su giro, para imprimirle el movimiento de vaivén. También ese eje 15 tiene una escotadura (fig. 6), en su parte central, destinada a alojar un pivote soldado interiormente en la parte media de la tapa 29 de la caja, con objeto de que la devanadora 7 no tenga posibilidad de deslizarse sobre su eje en dirección del mismo.

15

20

Un resorte 33 que rodea el eje y apoya por un extremo en el interior de la tapa de la caja, hace permanente el contacto con la excéntrica.

25

El trinquete 37, cuya posición se determina desde el exterior por el mando 23, permite invertir el sentido de giro



287172

de la manivela impidiendola siempre retroceder. Ese trinquete
tiene dos dientes de distinta longitud, que a voluntad puede in-
troducirse entre los dientes de la rueda dentada 41, sobre la
cual actua la mariposa de freno. Está dtado del resorte 47, que
le mantiene en la posición que se le coloca. Este resorte no
actua directamente sobre el trinquete, sino que apoya una de
sus ramas en un orificio, dispuesto en un cilindro alojado en un
taladro practicado en la parte extrema superior del trinquete, y
el resorte discurre sin rozamiento en una ranura, que divide al
trinquete en dos partes, paralelamente a su plano, con cuya dis-
posición se consigue una eficacia y sensibilidad máximas.

Como consecuencia de la disposición reseñada del carrete,
las ventajosas características de su empleo y funcionamiento,
son las siguientes:

- trabaja por debajo de la caña, pasa de la posición
de lanzado a la de recuperación instantaneamente y sin pérdida de
tiempo y a voluntad del pescador. Pueden ser estables las posi-
ciones de lanzado y recuperación;

- el freno se acciona por medio de una tuerca de forma
de mariposa, que puede girar sobre la rosca de la manilla del
carrete;

- en cada lanzado torsiona el sedal con tantas vueltas
como espiras se desprenden y recupera el sedal sin destorsionar-
lo.

- la bobina es desarmable y puede colocarse sobre su



- 11 -

287172

eje en dos formas simétricas y distintas, fijándose a él mediante una palanca que le impide salirse;

- devana el sedal en la bobina, mediante una anilla en forma elíptica que, oscilando con movimiento de vaivén sobre su eje, lo distribuye;

5

- mediante su crin especial o trinquete, puede recuperar el sedal, girando la bobina hacia la izquierda o hacia la derecha y sin poder retroceder, según se sitúe la posición de este crin.

18 ABH



- 12 -

287172

N O T A.-

La presente patente de invención comprende las siguientes reivindicaciones:

5
1.- Mejoras en la construcción de carretes para la pesca al lanzado, caracterizadas porque el carrete está constituido por una caja de mecanismos cilíndrica, formada por una banda lateral y dos tapas, que encajan en ella y se unen entre sí por tornillos paralelos al eje y tuercas, entre una de cuyas tapas y la banda lateral están dispuestos los alojamientos para la base o eje de una pieza en U, que en los extremos de sus brazos se une a una anilla devanadora, en forma de elipse, cuyo eje longitudinal es perpendicular al plano de la pieza en U.

15
2.- Mejoras según lo reivindicado en el punto anterior, caracterizadas porque el exterior de esa caja, por el lado de la devanadora, sale un eje, en el que va montada una cezoleta, que comprende el extremo de un carrete inserto en el eje y portador del sedal, cuyo eje lleva articulada en su extremo una palanca de retención del carrete, y éste apoya por su otro lado en una arandela, que a su vez descansa en un resorte helicoidal, que rodea al eje y es retenida por un pasador.

20
25
3.- Mejoras según lo reivindicado en los puntos anteriores, caracterizadas porque de la tapa del otro lado sobresale un manguito perpendicular, que a su vez aloja el eje de una manivela, que en su codo extremo lleva montada una mariposa, y en la parte que sobresale del manguito presenta una rosca, en



287172

que atornilla una pieza tuerca alargada, que al apoyar en el borde del manguito actúa de freno.

5 4.- Mejoras según lo reivindicado en los puntos anteriores, caracterizadas porque la caja de mecanismos aloja, dispuestos sucesivamente: un manguito, solidario de una rueda dentada, que se corresponde con un trinquete; otra rueda dentada de mayor diámetro, que actúa como motriz; una pieza que actúa de freno; y una excéntrica de accionamiento del devanador; engranando la rueda dentada motriz en un piñón, solidario del eje en el que va montado el carrete portador del sedal.

10 5.- Mejoras según lo reivindicado en los puntos anteriores, caracterizadas porque el trinquete presenta: un eje de giro, próximo a la rueda dentada con la cual se corresponde; a uno y otro lado de él, dientes de distinta longitud; y, en el lado opuesto a dicho punto de giro, recibe la acción de un resorte, montado en la tapa de la caja del lado de la manivela, cuyo resorte apoya una de sus ramas en un orificio, practicado en un cilindro, dispuesto en un taladro del extremo superior del trinquete, y discurre en una ranura que le divide en dos partes, paralelamente a su plano, yendo dotado además el trinquete de una uña exterior de manejo.

20 6.- Mejoras según lo reivindicado en los puntos anteriores, caracterizadas porque el eje sobre el cual oscila la anilla devanadora, lleva, en su parte comprendida en el interior de la caja de los mecanismos, una pieza rectangular, con una cara

25



- 14 -

287172

plana, sobre la cual actua la excéntrica montada en el eje de la manivela, asegurando el contacto permanente entre ambos elementos un resorte, que rodea dicho eje y apoya por un extremo en el interior de la correspondiente tapa de la caja; yendo además dispuesto en dicha tapa un pivote, que se corresponde con una
5 escotadura del eje, e impide su deslizamiento longitudinal.

7.- Mejoras según lo reivindicado en los puntos anteriores, caracterizadas porque la banda lateral de la caja de los mecanismos, es solidaria de un manguito, que recibe por la
10 parte inferior un eje, entre los cuales va montado un resorte helicoidal, con sus extremos unidos a uno y otro elemento; siendo a su vez solidario perpendicularmente el eje de una pieza alargada, que constituye el soporte del carrete y se monta en la empuñadura de la caña, mediante dos casquillos desplazables
15 sobre la misma, que abarcan los extremos de dicho soporte.

8.- Mejoras según lo reivindicado en los puntos anteriores, caracterizadas porque el manguito solidario de la caja de los mecanismos, lleva unida perpendicularmente, en su extremo libre, una pieza plana que hace tope en un pivote dispuesto
20 en el soporte que se monta en la caña, y retiene al carrete en la posición de recuperación; cuya pieza plana presenta además el eje de giro para una palanca que actúa de clavija de inmovilización del carrete en esa posición, y de tope que la retiene en la de lanzado, que aproximadamente forma ángulo de 90° con
25 la de recuperación.



- 15 -

287172

9.- Mejoras en la construcción de carretes para la pesca al lanzado.

Según se describe y reivindica en la presente memoria descriptiva y se ilustra con los planos que a la misma se acompañan.

Consta dicha memoria de quince hojas foliadas y escritas a máquina por una sola cara.

Madrid, a 10 ABR. 1903

CARLOS ROEB
P.R.

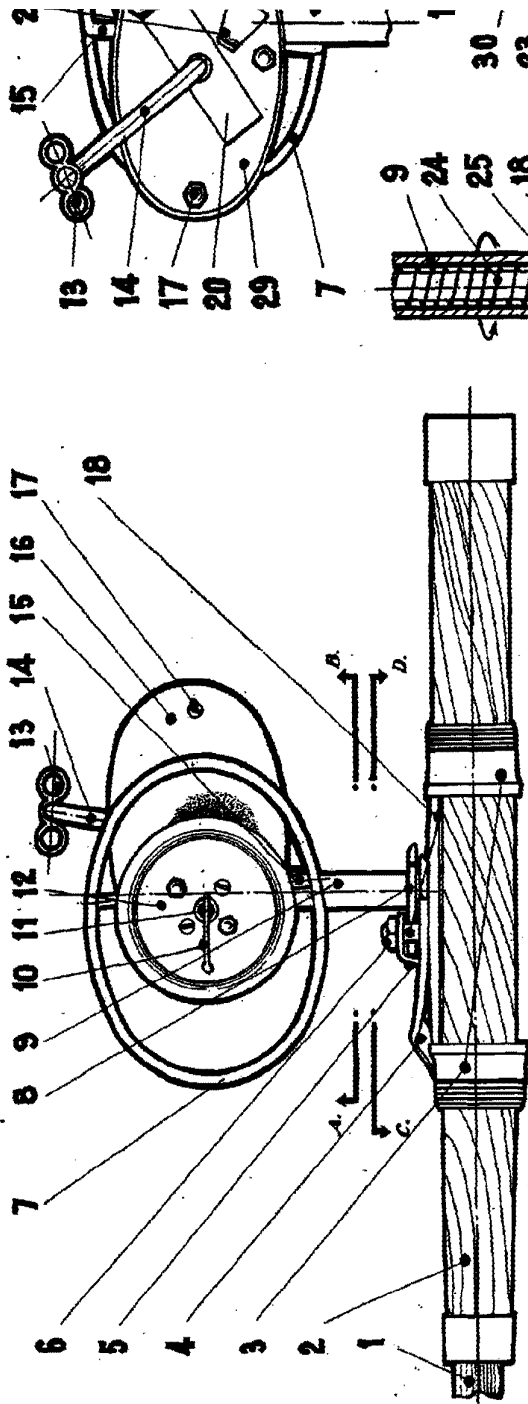

Fig. 1.

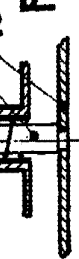

Fig. 4.

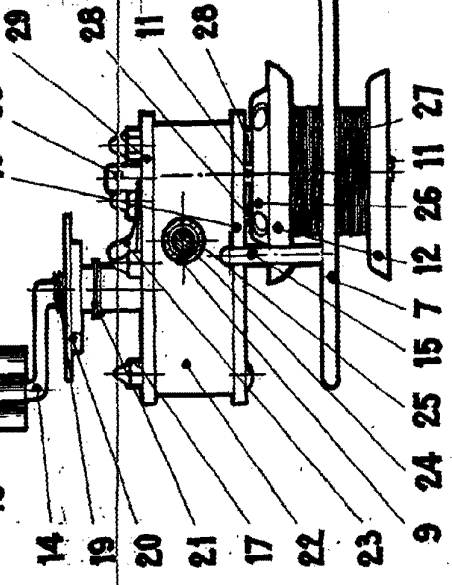

Fig. 2.

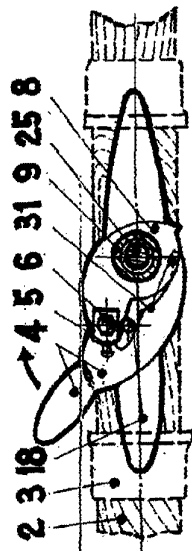

Fig. 5.

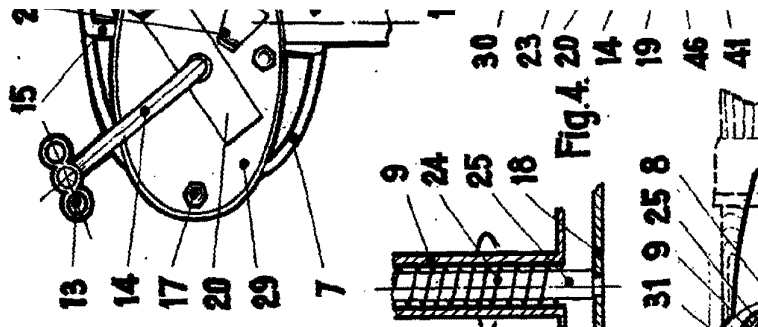

Fig. 20.

14 15 16 17

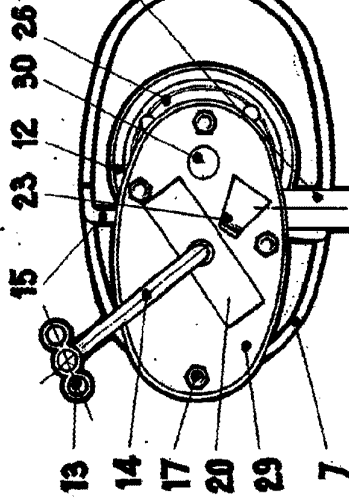

Fig. 1.

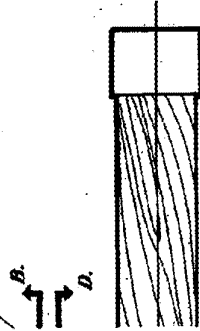

Fig. 2.

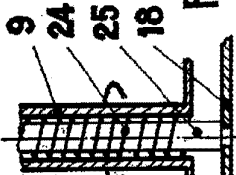

Fig. 3.

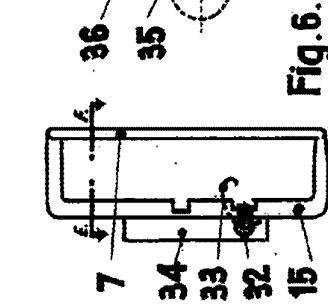

Fig. 4.

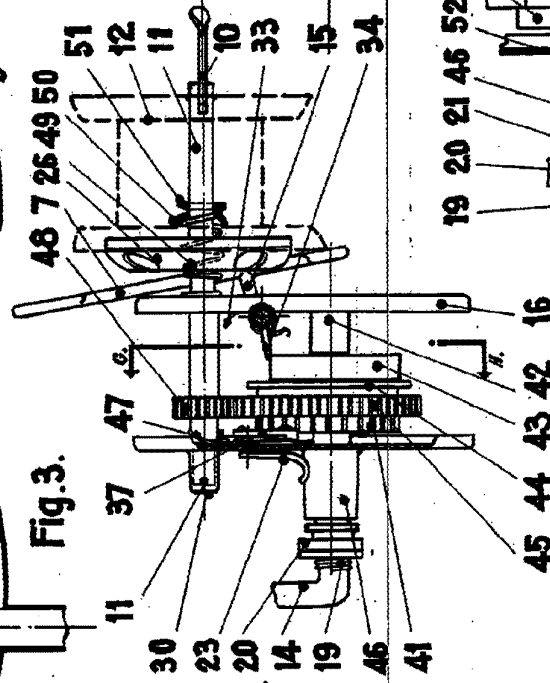

Fig. 5.

Fig. 8.

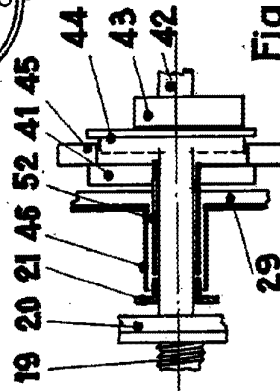

Fig. 6.

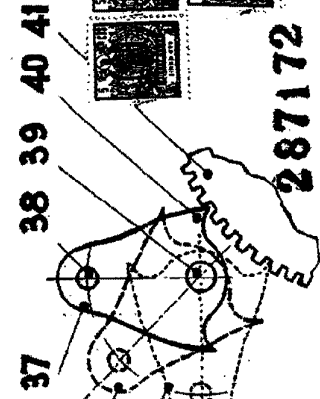

Fig. 7.

287172

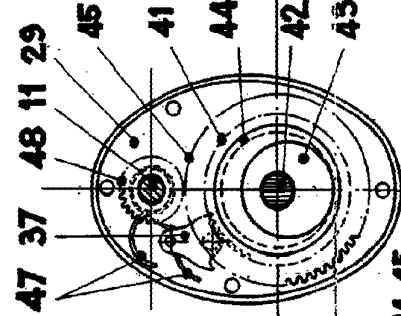

Fig. 9.

Fig. 10.

ESCALA VARIABLE

1:10