

(19) ES (21) (22)	(11) NUMERO <b>786982</b>	(10) Y
	FECHA DE PRESENTACION <b>23 de Mayo 1985</b>	



ESPAÑA

**MODELO DE UTILIDAD**

**1 - DIC. 1985**

(30) PRIORIDADES:	(31) NUMERO	(32) FECHA	(33) PAIS
-------------------	-------------	------------	-----------

(47) FECHA DE PUBLICIDAD	(51) CLASIFICACION INTERNACIONAL <b>Int. Cl. A24F15/00 // A24F27/04</b>
--------------------------	--

(54) TITULO DE LA INVENCIÓN

**ESTUCHE DE DOS CUERPOS PORTADOR DE CIGARRILLOS Y CERILLAS CON RASCADOR INCORPORADO.**

(71) SOLICITANTE (SI)

**Juan Martínez Díaz**

DOMICILIO DEL SOLICITANTE

**C/. Cipriano Sancho, 40 - 2º c // 28017 MADRID**

(72) INVENTOR (ES)

**Juan Martínez Díaz**

(73) TITULAR (ES)

(74) REPRESENTANTE

ESTUCHE DE DOS CUERPOS PORTADOR DE CIGARRILLOS Y CERILLAS CON RASCADOR INCORPORADO.

La presente solicitud concierne, como su nombre indica, a un estuche de dos cuerpos portador de cigarrillos y cerillas con rascador incorporado, de acuerdo con las descripción detallada que del mismo se realiza.

Este producto mejora notablemente todo cuanto sobre el particular se conoce y utiliza actualmente, tanto por su sencillez constructiva, como de aplicación, indeformabilidad, práctico y útil, reducido peso y volumen estético y económico.

Para la debida ilustración de este objeto, se adjunta a la presente memoria descriptiva cinco hojas de planos en las que, a título de ejemplo, se representan todas y cada una de las partes que lo forman así como la relación que guardan entre sí.

En las citadas hojas de dibujos:

LA FIGURA PRIMERA, es una vista en perspectiva del estuche de dos cuerpos cuyo registro se solicita, apreciado en posición abierta.

LA FIGURA SEGUNDA, muestra el primer cuerpo del estuche con una dotación de cigarrillos y cerillas dispuesto para ser introducido en el segundo cuerpo del estuche.

LA FIGURA TERCERA, muestra el segundo cuerpo del estuche dispuesto para recibir al primero en su interior.

LA FIGURA CUARTA, es una perspectiva desplegada del primer cuerpo del estuche, sin la dotación de cerillas y cigarrillos en la que se pueden apreciar claramente las distintas solapas y líneas de plegado del mismo.

LA FIGURA QUINTA, muestra la disposición y aspecto final de un estuche totalmente terminado, con los dos cuerpos debidamente acoplados.

En estas figuras y con el mismo valor en todas ellas se aprecian las siguientes referencias:

1) Primer cuerpo del estuche, proyectado para ser introducido en el segundo, a modo de cajoncillo parcialmente cerrado en todas sus aristas mediante solapas de distintas magnitudes destinadas a asegurar y retener el contenido y a facilitar su deslizamiento.

35 2) Segundo cuerpo del estuche o cuerpo contenedor que puede consti-  
 tuirse, al igual que el primero, a partir de una lámina de material apro-  
 piado, tal como cartón, cartulina, plástico u otro más conveniente o p  
 inyección, no existiendo sobre el particular ninguna limitación.

40 La estructura peculiar de este cuerpo es paralelepípedica rectangu-  
 lar de extremos abiertos, con la salvedad de que las dos caras mayores no  
 son paralelas sino que presentan una leve divergencia que hace que uno de  
 los extremos goce de una mayor abertura, así dispuesta para permitir el  
 fácil acomodo de la dotación de cerillas del primer cuerpo una vez éste  
 sea acoplado al segundo cuerpo.

45 3) Mayor abertura existente para permitir el fácil alojamiento de la  
 dotación de cerillas del primer cuerpo.

4) Solapa superior de forma rectangular y esquinas redondeadas, des-  
 tinada a alojar la dotación de cerillas y a servir de cobertura y protec-  
 ción a los cigarrillos contenidos.

50 5) Ranuras practicadas en sentido transversal y paralelas entre sí,  
 en la parte media de la solapa superior del primer cuerpo del estuche y  
 cuya finalidad consiste en establecer la retención, por simple presión,  
 de una dotación apropiada de cerillas.

6) Dotación de cerillas antes indicada, alojadas en las ranuras 5).

55 7) Solapa inferior de forma rectangular y esquinas redondeadas, dis-  
 yectada para la protección de los cigarrillos y el robustecimiento estruc-  
 tural de este segundo cuerpo del estuche.

8) Solapas longitudinales destinadas a la retención y afianzamiento  
 de los cigarrillos contenidos.

9) Solapillas de cierre y retención de los cigarrillos contenidos.

60 10) Líneas de doblez de las solapas sobre sí mismas y sobre el primer  
 cuerpo del estuche.

65 11) Banda de encendido o rascador de las cabezas de las cerillas, in-  
 corporado con carácter permanente en la parte media de la solapa inferior  
 del primer cuerpo del estuche. Este rascador presentará a tal fin el pro-  
 ducto abrasivo más conveniente a su finalidad.

El número de cigarrillos y cerillas contenidos pueden ser variables

con arreglo al tamaño del estuche.

El estuche podrá presentar estampaciones con anuncios, lemas o cualquier texto y será decorado en la forma y colores más apropiados.

70 La protección de las cerillas asegurada por el segundo cuerpo del estuche evita toda posibilidad de inflamación accidental.

75 Descrita suficientemente la naturaleza de este modelo de estuche, e hace constar expresamente que cualquier modificación de detalles que se introduzca en el mismo, se considerará incluida dentro de esta patente, en tanto que no altere o modifique esencialmente su finalidad característica.



R E I V I N D I C A C I O N E S

1ª) ESTUCHE DE DOS CUERPOS PORTADOR DE CIGARRILLOS Y CERILLAS CON RASCADOR INCORPORADO, caracterizado esencialmente por presentar dos cuerpos independientes introducible el uno en el otro y que en su conjunto, una vez acopladas las dos partes conforma una estructura paralelepípedica rectangular.

El primer cuerpo, adopta una forma básica de cajoncillo, apropiada para contener cigarrillos constando de dos solapas definidas por líneas de doblez que cubren en su mayor parte los cigarrillos. La superior presentando una dotación de cerillas fijadas mediante dos ranuras de sujeción. La inferior destinada principalmente a soporte de la banda abrasiva incorporada con carácter permanente.

El segundo cuerpo, contenedor, con forma esencialmente paralelepípedica, con las dos caras frontales ligeramente divergentes en uno de los extremos con el fin de facilitar la introducción del segundo cuerpo con el abultamiento ocasionado por las cerillas.

2ª) ESTUCHE DE DOS CUERPOS PORTADOR DE CIGARRILLOS Y CERILLAS CON RASCADOR INCORPORADO, compuesto por un elemento contenedor de forma esencialmente paralelepípedica de extremos abiertos permitiendo el alojamiento de un segundo cuerpo independiente con forma general de cajoncillo cerrado casi totalmente mediante solapas que aseguran la protección de los cigarrillos y la solidez estructural del conjunto. La solapa superior aloja una dotación de cerillas fijadas por simple presión entre dos ranuras paralelas transversales. La solapa inferior presenta la banda de rascador precisa para el encendido de las cerillas.

3ª) ESTUCHE DE DOS CUERPOS PORTADOR DE CIGARRILLOS Y CERILLAS CON RASCADOR INCORPORADO, caracterizado por estar formado por dos cuerpos independientes diseñados para acoplarse mutuamente, el primero destinado a soporte o matriz del segundo destinado a su vez a contener cigarrillos y a llevar incorporada una dotación de cerillas y su rascador correspondiente.

4ª) ESTUCHE DE DOS CUERPOS PORTADOR DE CIGARRILLOS Y CERILLAS CON RASCADOR INCORPORADO.

Memoria compuesta por cinco hojas mecanografiadas y cinco hojas de dibujos.

Madrid, a 23 de Mayo de 1.985



1

2

3

4

5

6

7



FIGURA-1

ESCALA VARIABLE

*Juan Martinez Diaz*



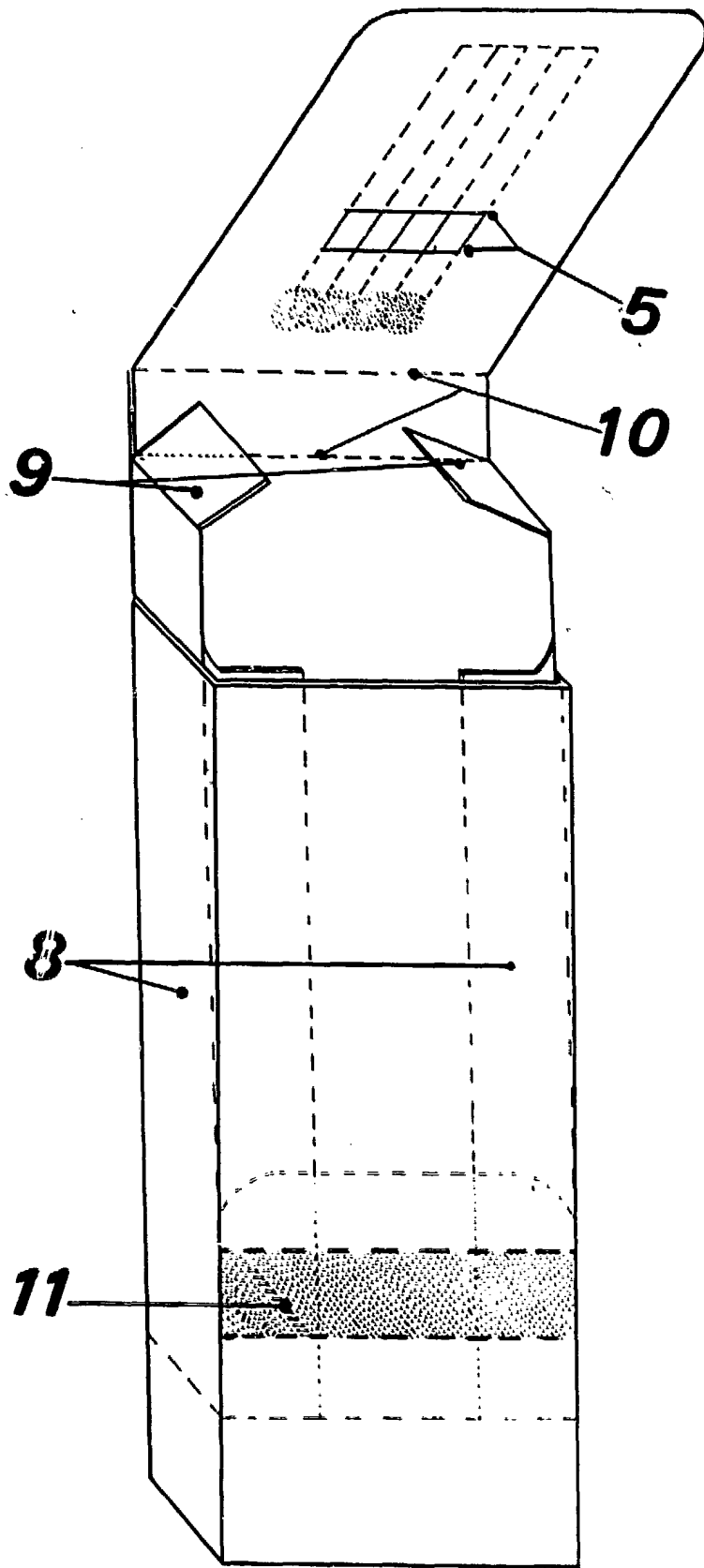

FIGURA-2

ESCALA VARIABLE

*Handwritten signature or initials*

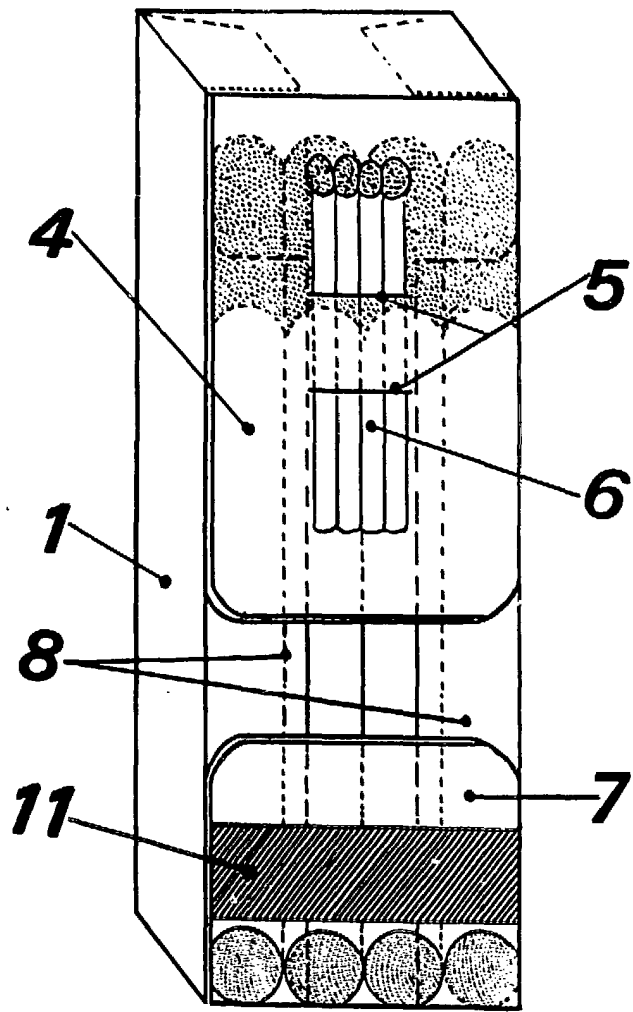

FIGURA-3



ESCALA VARIABLE

*J. Martinez Diaz*

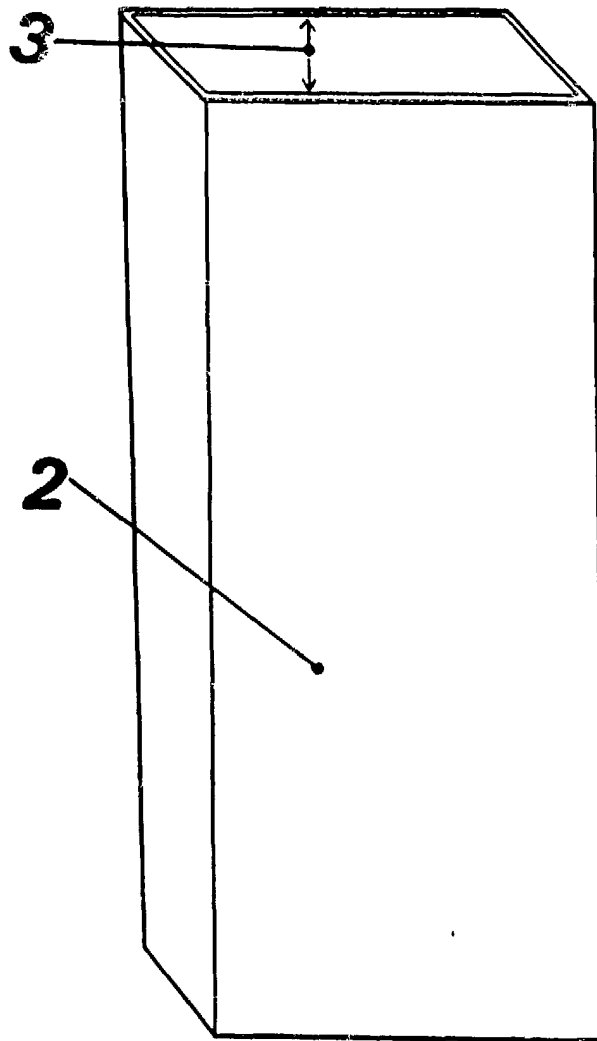

FIGURA - 4

ESCALA VARIABLE

*Juan Martinez Diaz*

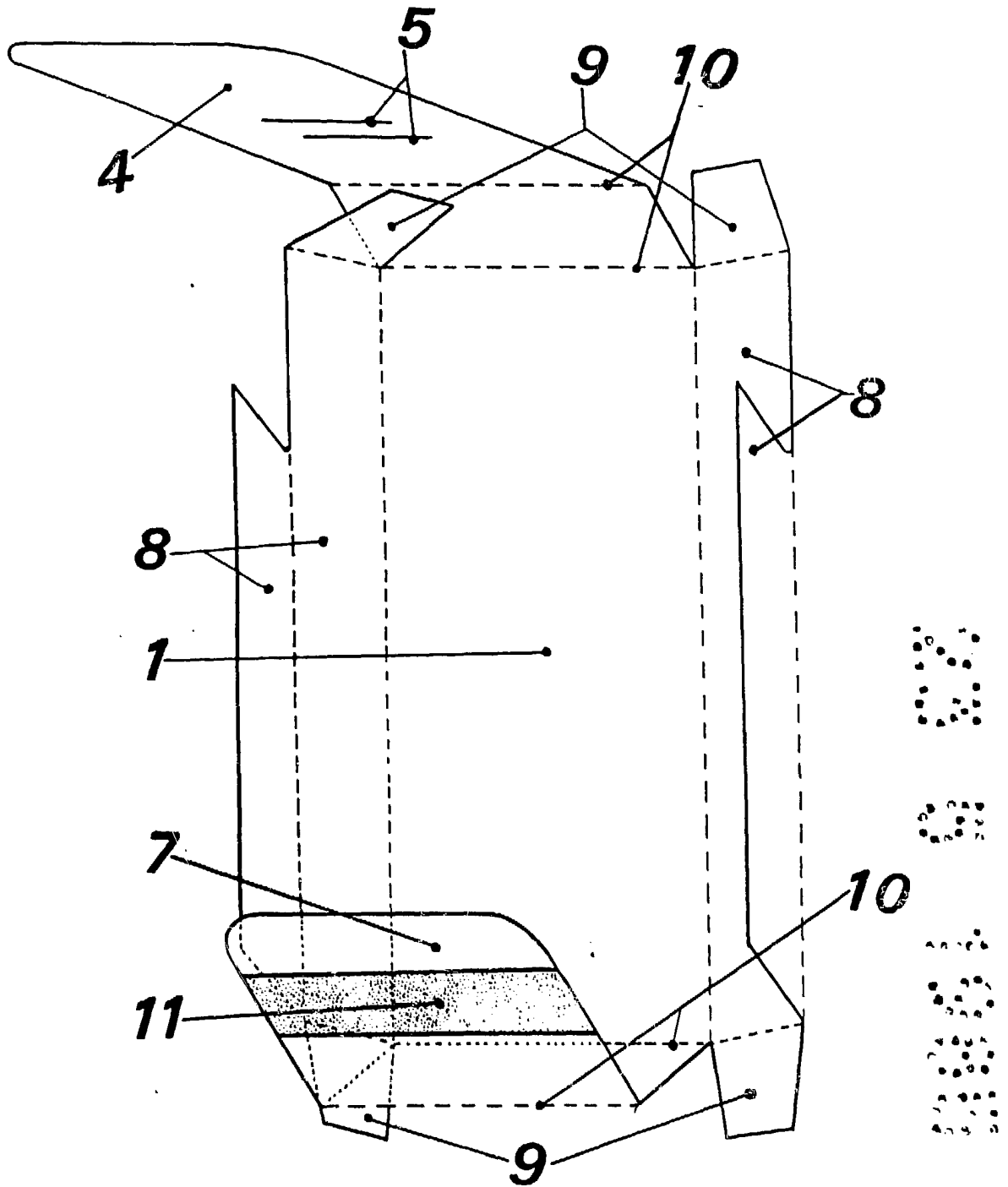
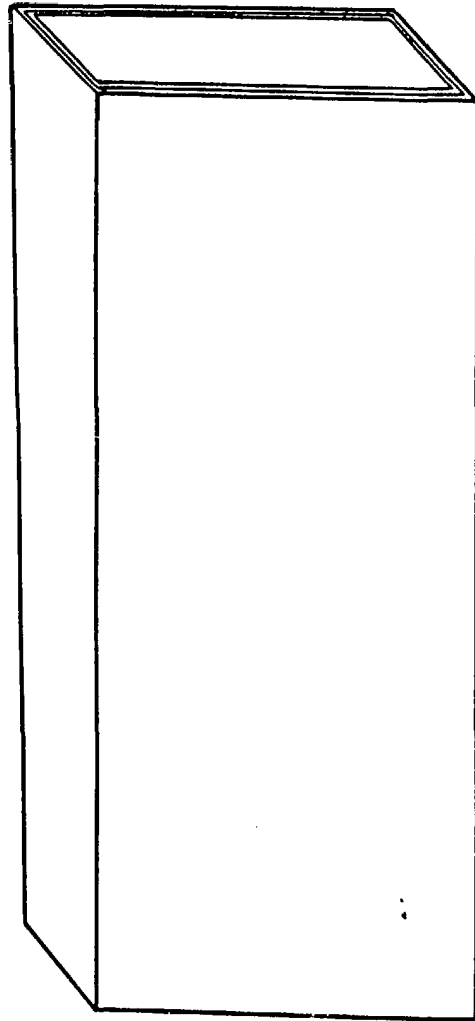

**FIGURA-5**



ESCALA VARIABLE