

(19) ES (21) (22)	(11) NUMERO 286808	(10) Y
	FECHA DE PRESENTACION 17 Mayo 1.985	



ESPAÑA

ag.

MODELO DE UTILIDAD

16 NOV. 1985

(30) PRIORIDADES:	(32) FECHA	(33) PAIS
(31) NUMERO		
6400825	31.05.84	BRASIL

(47) FECHA DE PUBLICIDAD	(81) CLASIFICACION INTERNACIONAL
	Int. Cl. <u>B60N 1/02</u>

(54) TITULO DE LA INVENCIÓN

"ASIENTO TRASERO REGULABLE PARA VEHICULOS"

(71) SOLICITANTE (S)

VOLKSWAGEN DO BRASIL, S.A.

DOMICILIO DEL SOLICITANTE

Via Anchieta Km. 23,5 Sao Bernardo do Campo, S.P. BRASIL

(72) INVENTOR (ES)

(73) TITULAR (ES)

(74) REPRESENTANTE

D. BERNARDO UNGRIA GOIBURU

1 Memoria Descriptiva de la Patente de Modelo de Utilidad para "ASIENTO TRASERO REGULABLE PARA VEHICULOS".

El presente modelo se refiere a un asiento trasero regulable para vehículos, con una parte del asiento desplazable longitudinalmente, y un respaldo basculable respecto a aquella.

Principalmente en vehículos tipo camioneta o furgoneta es bastante común que el asiento trasero tenga algunas posibilidades de regulación, con el fin de aumentar el espacio destinado al transporte de carga. Así ya es conocido guiar un asiento trasero en unas correderas, dándole una posibilidad de movilidad longitudinal, o más corrientemente, equipar el respaldo del asiento con los medios de articulación que permitan tumbarlo hacia el frente, generalmente por encima de la parte de asiento.

Ahora bien, la ejecución de correderas fijadas al suelo del vehículo deja irregular la superficie que ha de ser utilizada para la carga, de manera que se dificulta la colocación de esta carga. De la misma manera, al tumbar el respaldo por encima de la parte de asiento da lugar por lo general a una "degradación" del área convertida en plataforma de carga.

El presente modelo tiene por finalidad proporcionar un asiento trasero que no solamente permita el aprovechamiento integral de la parte trasera del vehículo como espacio para carga, sino también amplíe las posibilidades de variación de su posición con finalidades múltiples.

Este objetivo se alcanza de acuerdo con el modelo, por el hecho de que la parte de asiento puede fijarse generalmente en diversas posiciones en una placas o correderas

1 fijas, y está unida de forma pivotable a un elemento de pivota-
ción con relación a un punto igualmente fijo con relación
al vehículo.

5 A partir de un asiento trasero del tipo descrito llega
a ser posible de forma bastante sencilla colocar el asiento
en innumerables posiciones, cada una de las cuales para una
finalidad específica, tal como se describe a continuación -
con mayor claridad y detalle a base de un ejemplo de ejecución
representado en los dibujos. Las figuras muestran:

10 Fig. 1., Una vista explosionada en perspectiva del asiento -
y de sus componentes de posicionado;

Fig. 2 a 5, Vistas laterales esquemáticas de algunas de las
posibles posiciones del asiento trasero, según el -
modelo;

15 Fig. 6. Una vista en corte parcial de los componentes de po-
sicionado de la parte trasera del asiento así como
de los componentes de basculamiento del respaldo;

Fig. 6a Una vista en perspectiva de la corredera, y

20 Fig. 7. Una vista ampliada y en sección parcial de la barra
basculante según Fig. 1.

A partir de la Fig. 1. se deducen los diversos compo-
nentes esenciales del presente modelo. El elemento pivotante
está aquí representado por una barra basculante 14, sustan-
cialmente en forma de U, y fijada de forma pivotante a la -
25 parte de asiento 19 por medio de la articulación 18, sólida-
ría a esta última. Los dispositivos de fijación dispuestos
en las extremidades de la barra 14 comprenden cada uno un
segundo pasador posicionador 15, que ajusta con los agujeros
del posicionado 19, realizados en la segunda placa o correde-
30 ra 16. En la parte trasera de la parte de asiento 19, está

1 previsto a cada lado un pasador de posicionado 8 que ajusta
con los agujeros posicionadores de la placa o corredera 11.
Las correderas 11, 16 van fijadas lateralmente en el vehícu
lo y son los únicos puntos de fijación del asiento, repre-
5 sentados por los pasadores de posicionado 8, 15.

A partir de la Fig. 2 se perciben las posibilidades -
de desplazamiento longitudinal del asiento trasero, lo cual
se obtiene mediante la variación del posicionado del pasa-
dor 8 con relación a la corredera 11.

10 En la Fig. 3, con un posicionamiento adecuado del -
asiento delantero, y basculando el respaldo del asiento tra-
sero completamente hacia atrás, se obtiene una superficie -
substancialmente plana que puede servir de cama.

15 La Fig. 4 el asiento trasero está totalmente articula-
do hacia el frente, liberando la parte trasera del vehículo
para la carga.

En la Fig. 5, el segundo pasador de posicionado 15 -
fue desplazado hacia arriba en la segunda corredera 16, de
manera que el asiento trasero asume una posición inclinada
20 pudiendo servir por ejemplo de cuna o simplemente para rete-
ner con mayor seguridad algún objeto o volumen que sea colg-
cado sobre el asiento trasero.

En la Fig. 6. se ha representado con mayor detalle el
mecanismo de posicionado del asiento y para reclinar el -
25 respaldo. El pasador de posicionado 8, así como el tercer
pasador de posicionado 4 están mantenidos con los muelles
21 en sus posiciones extendidas, en la cual dichos pasadores
permanecen ajustados en el interior de los agujeros posicio-
nadores 7 y 12 que determinan la inclinación del respaldo
30 20 y la posición longitudinal del asiento, respectivamente.

1 Los agujeros de posicionado 7 para el pasador 4 están reali-
zados en las placas 1, solidarias a la parte de asiento 19,
y van distribuidas de forma semicircular en torno al rema-
che 3 que constituye el eje de pivotamiento del respaldo 20
5 y que mantienen unidas la chapa 1 del asiento y la chapa 2
del respaldo. Cada pareja de pasadores de posicionado 4 u
8 puede sacarse de su respectivo agujero posicionador por
medio de los cables 5 ó 9 respectivamente, venciendo la -
fuerza de los muelles 21, y los cables 5,9 pueden accionar-
10 se por medio de una primera y una segunda palanca 6 y 10
(Fig. 1) situadas en el respaldo 20 o en la parte de asien-
to 19, respectivamente.

Como puede verse por la Fig. 6a, cada una de las corre-
deras 11 tiene esencialmente forma de canaleta con los agujero
15 ros de posicionado 12 dispuestos en el fondo de la misma ,
mientras que cerca del extremo delantero de la corredera 11
hay una entalladura de desacoplamiento 13 que permite que ,
si se desea colocar el asiento en la posición representada -
en lá Fig, 4, se pueda sacar totalmente de la corredera 11
20 el pasador de posicionado 8, pudiendo entonces pivotar libre-
mente hacia delante el asiento alrededor de la barra bascu-
lante 14.

Con el fin de que resulte posible inclinar todo el
asiento trasero de acuerdo con lo representado en la Fig. 5,
25 los agujeros de posicionado están distribuidos verticalmente
en la segunda placa o corredera 16. De acuerdo con la Fig...7
la placa 16 es solidaria a una chapa 23 que está fija con
relación al vehículo y lleva un canal guía 24 para el pasador
30 dor 15, que una vez sacado de su posición por medio del
mando 22 venciendo la fuerza del muelle 21, se puede encajar

1 en una nueva posición en altura. En este ejemplo se han pre-
visto solamente dos posiciones en altura, ajustables median-
te dos agujeros 17; pero pueden realizarse tantos agujeros
5 como se desee para ampliar las posibilidades de nuevas regu-
laciones.

R E S U M E N

Patente de modelo de utilidad: "ASIENTO TRASERO REGU-
LABLE PARA REHICULOS".

10 El presente modelo se refiere a un asiento trasero -
regulable para vehículos, con una parte de asiento despla-
zable longitudinalmente, y un respaldo basculable con rela-
ción a aquélla.

15 El presente modelo tiene por finalidad proporcionar
un asiento trasero que no solamente permita el aprovecha-
miento integral de la parte trasera del vehículo como espa-
cio para carga, sino que también emplee las posibilidades -
de variación de sus posiciones con finalidades múltiples.

20 Tal objetivo se alcanza de acuerdo con el modelo, por
el hecho de que la parte de asiento puede fijarse lateral-
mente en diversas posiciones en placas o correderas fijas, y
está unida de forma pivotable a un elemento pivotante con
relación a un punto igualmente fijo con relación al vehícu-
lo.

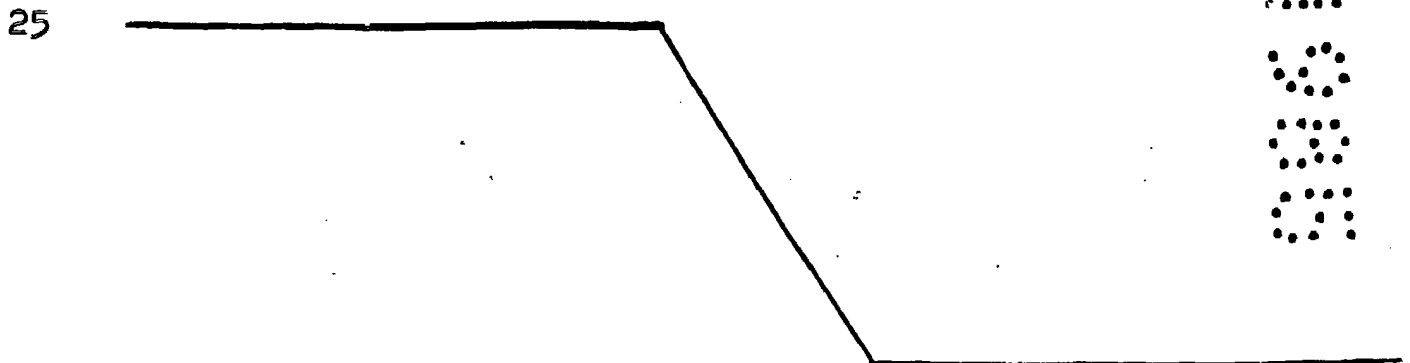

REIVINDICACIONES

1

Asiento trasero regulable para vehículos con una parte de asiento desplazable longitudinalmente y un respaldo basculable con respecto a aquéllas,

5

caracterizado

por el hecho de que la parte de asiento (19) puede fijarse lateralmente en diversas posiciones en unas placas o correderas (11), fijas, y está unido de forma pivotante a un elemento (14) que puede pivotar con relación a un punto (17)

10

igualmente fijo con relación al vehículo.

2. Asiento trasero, según la reivindicación 1,

caracterizado

por el hecho de que cada una de las correderas (11) está equipada con una serie de agujeros posicionadores (12) en los cuales puede encajarse un primer pasador de posicionado (8), previsto lateralmente en la parte de asiento (19).

15

3. Asiento trasero, según las reivindicaciones 1 ó 2,

caracterizado

por el hecho de que cada una de las correderas (11) tiene esencialmente la configuración de una canaleta, en el fondo de la cual van los agujeros de posicionado (12), y cerca de una de cuyas extremidades está prevista una entalladura de desacoplamiento (13) para el paso del pasador de posicionado (8).

20

25

4. Asiento trasero, según la reivindicación 1,

caracterizado

por el hecho de que el elemento pivotante es una barra basculante (14), aproximadamente en forma de "U", estando la barra (14) equipada en cada uno de sus extremos con un dispositivo de fijación (15) adecuado para fijar de manera desmontable

30

- 1 pivotable la barra (14) al referido punto fijo (17).
5. Asiento trasero, según la reivindicación 4,
c a r a c t e r i z a d o
por el hecho de que el dispositivo de fijación comprende un
5 segundo pasador de posicionado (15), estando el punto fijo
constituido por agujeros de posicionado (17) realizados en
una segunda placa o corredera (16), fija con relación al -
vehículo.
6. Asiento trasero, según la reivindicación 5,
10 c a r a c t e r i z a d o
por el hecho de que los agujeros de posicionado (17) estén
distribuidos verticalmente en la segunda placa o corredera
(16).
7. Asiento trasero, según la reivindicación 1,
15 c a r a c t e r i z a d o
por el hecho de que el respaldo (20) está equipado lateral-
mente con unos terceros pasadores de posicionado (4), encaja-
bles en agujeros de posicionado (7) realizados en placas -
(1) solidarias a la parte de asiento (19), y dispuestos...An
20 semicírculo alrededor del eje de pivotamiento (3) del respald
do (20).
8. Asiento trasero, según las reivindicaciones 2, 5 ó 7, -
caracterizado por el hecho de que los pasadores de posición
do (4, 8, 15) estén mantenidos en sus posiciones extendidas -
25 por medio de muelles (21).
9. Asiento trasero, según las reivindicaciones 2 ó 7,
c a r a c t e r i z a d o
por el hecho de que los primeros y terceros pasadores de po-
sicionado (8, 4) puedan sacarse de los respectivos agujeros
30 de posicionado (12, 7) por medio de cables (9, 5) accionables.

por una primera y una segunda palanca (10,6) previstas en la parte de asiento (10 y 9) y en el respaldo (20), respectivamente.

10. Se reivindica por último como objeto sobre el que ha de recaer el Modelo de Utilidad que se solicita: "ASIEN-TO TRASERO REGULABLE PARA VEHICULOS".

Todo conforme queda descrito y reivindicado en la presente memoria descriptiva que consta de ocho páginas mecanografiadas y dibujos adjuntos.

Madrid, 17 Mayo 1.985

BERNARDO UNGRIA

D.P.

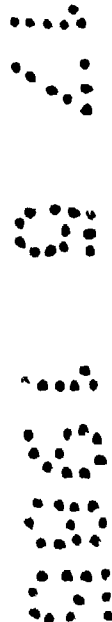

-1-

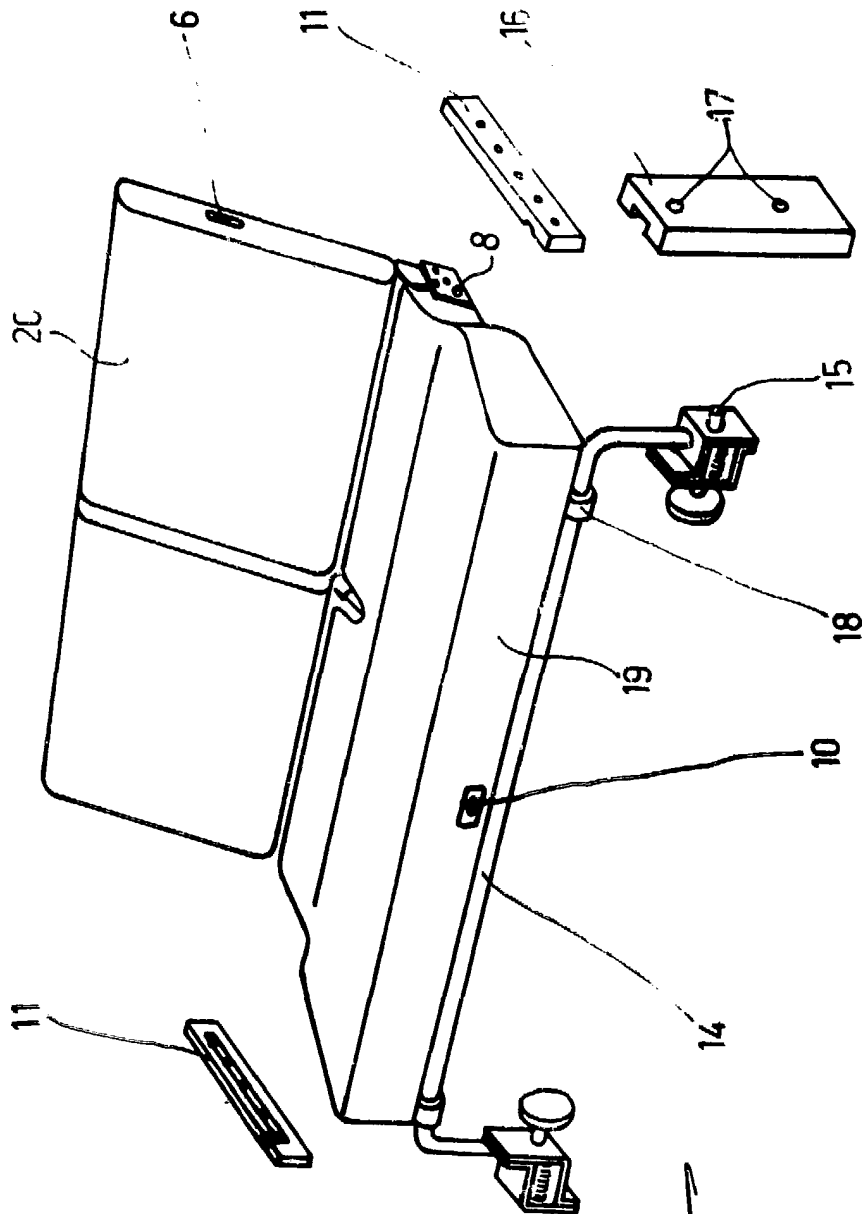
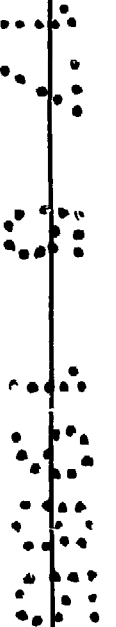

FIG. 1

ESCALA VARIABLE
Madrid, 17 Mayo 1.985
BERNARDO UNGRIA

D.P.



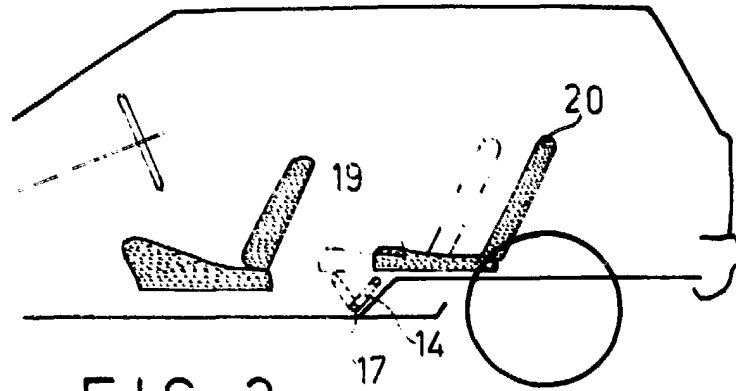

FIG. 2

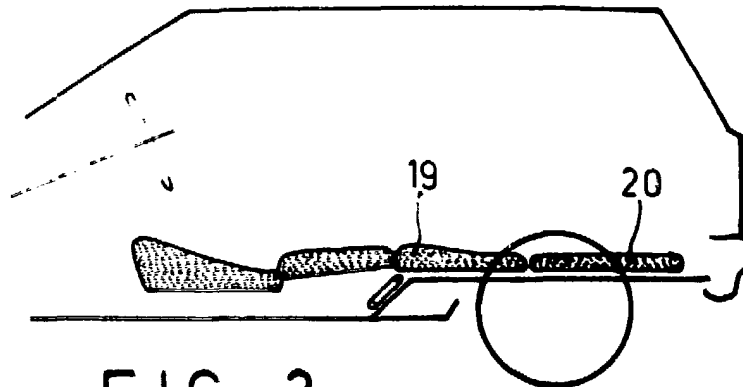

FIG. 3

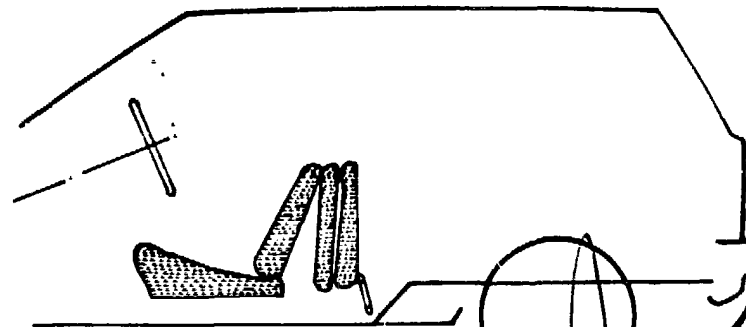
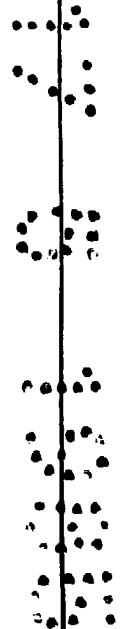

FIG. 4

ESCALA VARIABLE
Madrid, 17 Mayo 1985
BERNARDO UNGRIA
p.p.



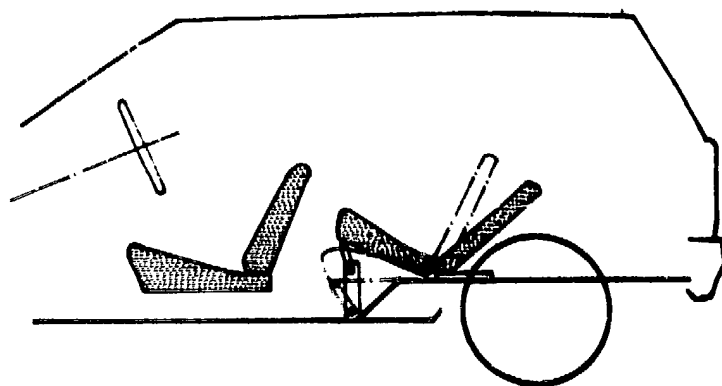

FIG. 5

ESCALA VARIABLE
Madrid, 17 Mayo 1.985
BERNARDO UNGRIA

[Handwritten signature]

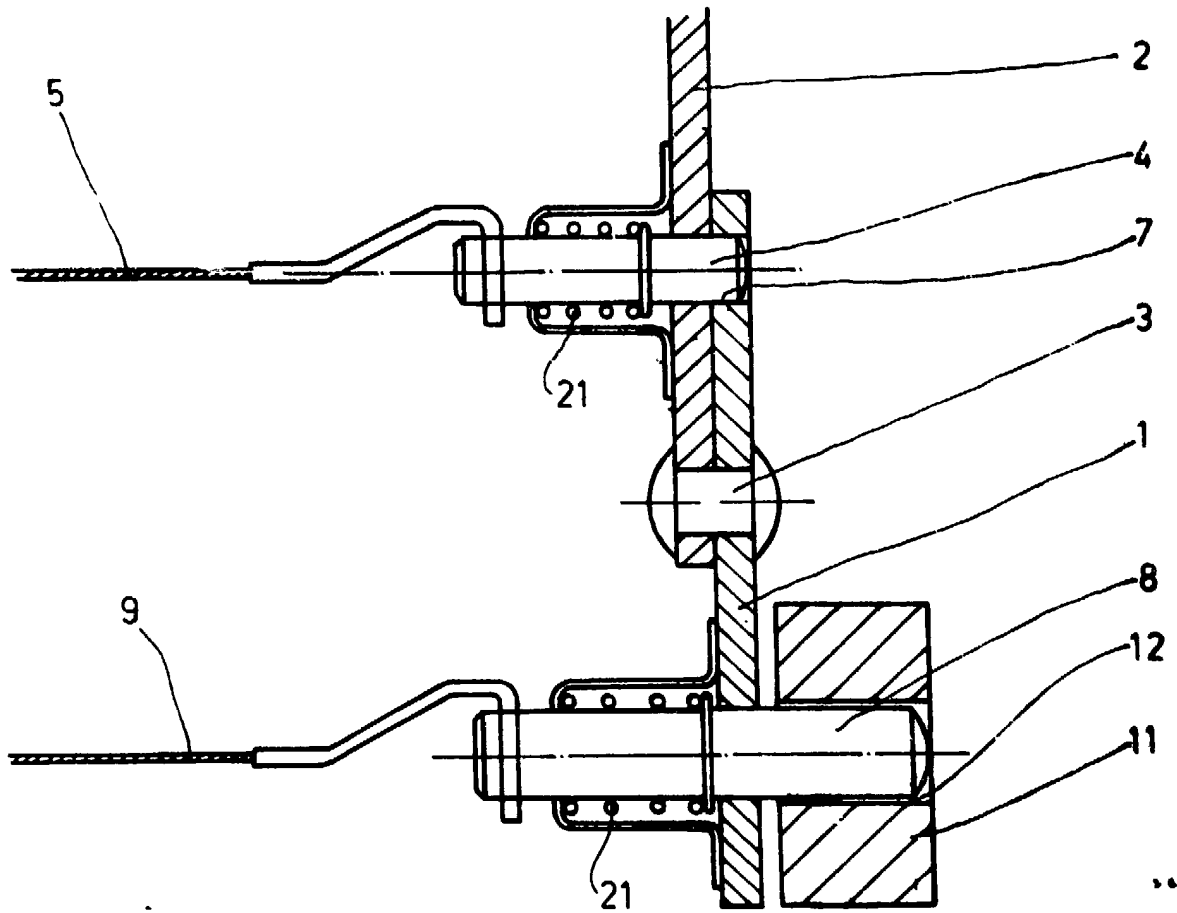
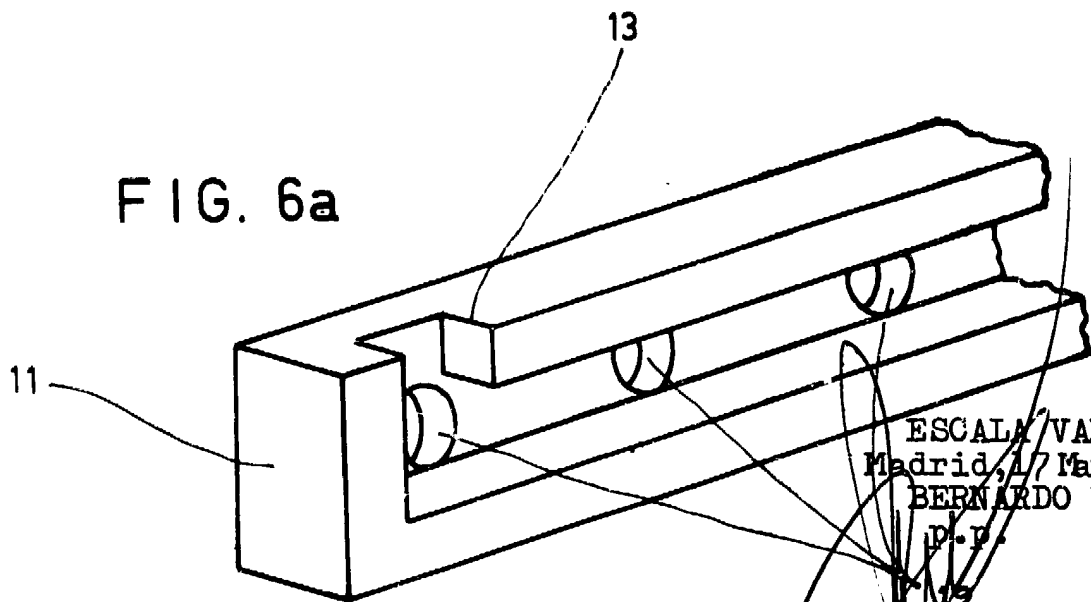

FIG. 6a



ESCALA VARIABLE
Madrid, 17 Mayo 1985
BERNARDO UNGRIA
D.P.

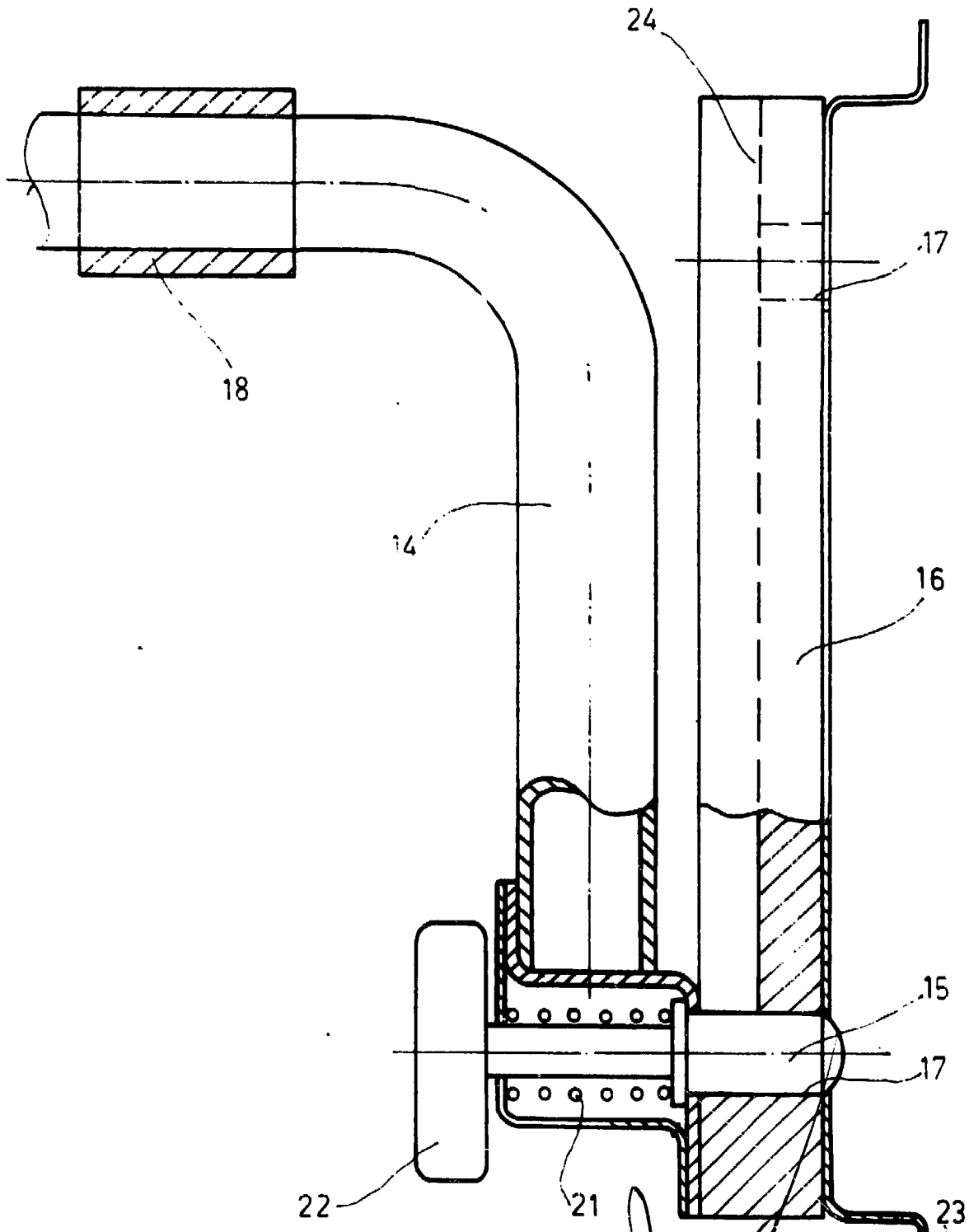

FIG. 7 ESCALA VARIABLE
Madrid, 17 Mayo 1985
BERNARDO UNGRIA
D.P.