



ESPAÑA

19 ES	21	NÚMERO	20 Y
	22	FECHA DE PRESENTACION	
		286760	

**MODELO DE UTILIDAD**

16 DIC. 1985

30 PRIORIDADES:		
31 NUMEROS	32 FECHA	33 PAIS
84 07 402	14-Mayo-1984	Francia
85 05 692	16-Abril-1985	Francia

47 FECHA DE PUBLICIDAD	51 CLASIFICACION INTERNACIONAL
	AC4B 17/06/21/00

54 TITULO DE LA INVENCIÓN

"MUEBLE DE OFICINA".

71 SOLICITANTE (S) la sociedad francesa:  
RESOLTS S.à.r.l.

DOMICILIO DEL SOLICITANTE  
4, Square Léon Blum  
92800 PUTEAUX (Francia)

72 INVENTOR (ES)

73 TITULAR (ES)

74 REPRESENTANTE  
D. FRANCISCO GARCIA CABRERIZO Ref.: O.G. 42.118/PP

La presente invención se refiere a un mueble de oficina.

La utilización de la informática se encuentra cada vez más presente en las oficinas. La unidad de base que comprende una lectora, una impresora, una pantalla video y un teclado se sitúa en posición en las oficinas sobre un mobiliario clásico y se hace muy rápidamente embarazosa; en efecto, los usuarios deben poder tener a su disposición una mesa de trabajo clásica y la citada unidad de base. Los locales de oficina quedan así rápidamente llenos de objetos y se presentan poco prácticos.

Uno de los fines de la presente invención es el de resolver este inconveniente.

El mueble de oficina, objeto de la presente invención es el del tipo que comprende dos cuerpos que sustentan una encimera y que presentan una abertura situada a la altura de uno de los cuerpos, abertura que puede ocultarse por medio de una cubierta móvil, caracterizándose dicho mueble porque comprende en uno de los cuerpos un conjunto electrónico de una máquina calculadora y en el otro cuerpo situada a la altura de la abertura de la encimera una pantalla de visualización y de señalización, habiéndose previsto medios para accionar selectivamente la pantalla para que quede situada en posición de utilización sobresaliendo de la superficie de la encimera, tras la liberación de la abertura por la cubierta o bien de que quede escamoteada dentro de dicho cuerpo, ocultando entonces la cubierta la citada abertura.

Gracias a esta disposición, se realiza un conjunto integral que permite que los usuarios conserven un plano de trabajo idéntico al conocido actualmente, al tiempo que

tienen a su disposición medios informáticos modernos.

De preferencia, el mueble comprende un teclado -- alojado en un compartimiento del borde anterior de la encimera.

5. El teclado puede estar situado sobre una placa -- alojada en una entalladura de la encimera, habiéndose previsto un tablero para ocultar o descubrir a voluntad el citado teclado.

10. Según una característica constructiva particular, el conjunto electrónico alojado en uno de los cuerpos comprende una unidad central con un elemento de enlace, dos unidades de lectura de discos flexibles o diskets, una unidad de memoria de masa, una alimentación UC, una alimentación de memoria de masa, una impresora, una alimentación impresora, un bloque sinóptico, una unidad de regulación, una unidad de gestión de la impresora y un ventilador.

15. Puede preverse en el cuerpo en el que se aloja el conjunto electrónico una reserva de una banda de papel para la impresora, pudiendo estar dotado el citado cuerpo de una  
20. tablilla lateral de recepción de la banda de papel que sale de la impresora.

- Según una característica constructiva comprende -- el mueble en la caja destinada a recibir la pantalla de visualización un primer motor que acciona por una transmisión  
25. cinemática a un tornillo sin fin vertical sobre el cual se encuentra montado un engranaje que sustenta una plancha sobre la cual descansa la pantalla y un segundo motor que acciona por una transmisión cinemática a un tornillo sin fin vertical con un engranaje sobre el cual se encuentra montada  
30. en un punto intermedio de su longitud una traviesa, cada

- uno de cuyos extremos libres está unido a uno de los extremos de un balancín, cuyo otro extremo está articulado en un punto intermedio de un brazo o palanca, articulándose cada brazo por un extremo sobre un eje común y estando articulado por el otro extremo a una tablilla que constituye la cubierta de manera que cuando se desplaza el engranaje en un sentido efectúa el cierre de la cubierta, en tanto que cuando se desplaza en sentido opuesto acciona la oscilación de las tablillas para que las mismas se extiendan en sentido sensiblemente vertical por el citado cuerpo. Se realiza así un mueble en cuyo cuerpo se dispone de un gran espacio para recibir pantallas de todo tipo, pudiéndose dimensionar se a tal efecto la abertura de la encimera.
- 5.
- 10.

- Según una característica constructiva, los dos motores quedan dispuestos a lo largo de una pared interna del cuerpo, en tanto que los dos tornillos sin fin verticales se encuentran situados uno de ellos próximo a la pared a lo largo de la cual están dispuestos los motores y el otro a proximidad de la pared opuesta.
- 15.

- Según una característica de detalle, el accionamiento del tornillo sin fin sobre el cual se encuentra montado el engranaje solidario de la placa destinada a sustentar la pantalla se realiza de modo que la velocidad de desplazamiento de dicho engranaje sea inferior a la velocidad de desplazamiento del elemento de engranaje destinado a accionar la apertura y el cierre de la cubierta.
- 20.
- 25.

- Para poder orientar la pantalla en el curso de su utilización en el ángulo más práctico para el usuario, la placa destinada a sustentar la pantalla está provista de un plato giratorio.
- 30.

- De preferencia, el mueble comprende un conjunto eléctrico accionable con una llave. El conjunto de accionamiento eléctrico presenta un interruptor general gobernado por la llave y dispuesto de manera que acciona por una parte la apertura de la cubierta, la colocación en posición de uso de la pantalla y el cierre de los circuitos de alimentación del conjunto electrónico de la máquina calculadora y por otra parte la colocación en posición de recogida de la pantalla, abriendo los circuitos de alimentación del conjunto electrónico de la máquina calculadora y accionando el cierre de la cubierta.
- 5.
- 10.

- Según una característica de construcción particular, el conjunto del mando eléctrico comprende un primer circuito de alimentación del conjunto electrónico, un segundo circuito que alimenta ambos metros y un tercer circuito de mando de baja tensión que comprende un transformador y un puente rectificador, comprendiendo este último circuito dos relevadores o relés accionados por un interruptor para la alimentación de los circuitos de los motores en el sentido de la colocación en posición de uso de la pantalla y dos relevadores o relés accionados por un interruptor accionados para la alimentación de los circuitos de los motores en el sentido de la colocación en la debida posición de la pantalla, accionando los dos primeros relés cuando se haya bajo tensión, una serie de contactos para abrir el circuito, el primer circuito de alimentación del conjunto electrónico y una segunda serie de contactos para mantener abierta la alimentación de los dos segundos relés que corresponden a la colocación en la posición recogida de la pantalla, habiéndose previsto unos interruptores de final de recorrido
- 15.
- 20.
- 25.
- 30.

para abrir la alimentación de los dos primeros relés cuando llega la placa sustentadora de la pantalla a su posición alta definitiva, estando enteramente abierta la cubierta, quedando entonces el conjunto electrónico automáticamente bajo tensión. Se realiza así un conjunto que presenta una gran seguridad.

Según otra característica más, se ha previsto un contacto insertado en el circuito de alimentación de los dos segundos relés de accionamiento de la colocación en posición activa de la pantalla y montado sobre el plato giratorio, de modo que la colocación en la posición recogida de dicha pantalla sólo pueda efectuarse cuando ocupa una posición en la cual puede atravesar la abertura de la encimera.

De preferencia, el conjunto de mando eléctrico comprende una primera lámpara piloto de indicación de puesta en tensión de los circuitos y una segunda lámpara piloto de indicación de puesta en tensión del conjunto electrónico.

Finalmente, según una última característica, uno de los segundos relés, cuando está bajo tensión acciona la apertura de un primer contacto, que abre el circuito de los dos primeros relés y la apertura de un segundo contacto que abre el primer circuito de alimentación del conjunto electrónico y el cierre de un tercer contacto que realiza la alimentación del motor accionador del desplazamiento de la placa sustentadora de la pantalla en el sentido de la desaparición de la misma, habiéndose previsto un contacto en el trayecto de la placa de modo que cuando ésta ha descendido a un nivel determinado, coopera con dicho contacto que se inserta en el circuito de alimentación del otro segundo relé, que cuando se encuentra bajo tensión, cierra un pri-

- mer contacto, asegurando la alimentación del motor que acciona el cierre de la cubierta, abre un segundo contacto insertado en el circuito de alimentación del conjunto electrónico y abre un tercer contacto insertado en la alimentación de los dos primeros relés, habiéndose previsto unos contactos de final de recorrido para cortar la alimentación de dichos segundos relés cuando se ha cerrado la cubierta y ha descendido la placa a su posición extrema.

10. Describiremos a continuación la invención con más detalle con referencia a una forma de realización particular dada a título de ejemplo solamente y representada en los planos adjuntos, en los cuales:

la figura 1 es una vista en perspectiva de un mueble según la invención,

15. la figura 2 es una vista en corte de una parte del mueble,

la figura 3 es una vista en perspectiva que muestra un detalle,

20. la figura 4 es una vista en corte siguiendo la línea IV-IV de la figura 1, en la que aparece el montaje de la pantalla retraible,

la figura 5 es una vista en perspectiva que muestra el montaje de la pantalla retraible,

25. la figura 6 es una vista en corte siguiendo la línea VI-VI de la figura 5,

la figura 7 muestra el esquema eléctrico del mueble,

la figura 8 es una vista en perspectiva y en despiece de un detalle,

30. las figuras 9 y 10 son vistas en corte que mues-

tran el montaje del teclado.

En la figura 1 se ha representado un mueble de -- oficina que comprende dos cuerpos 1 y 2, sobre los cuales -- descansa una encimera 3.

5. El cuerpo 1 (véanse figuras 2 y 3) comprende en -- su parte inferior dos cajones 4 que pueden disponerse de mo -- do que permitan una clasificación vertical, por ejemplo.

La parte superior del cuerpo 1 recibe los diver--  
sos elementos que constituyen un conjunto electrónico con  
10. una unidad central 6 con elemento de enlace 7, dos unidades  
de lectura 8 de discos flexibles o diskets, una unidad de --  
memoria de masa 9, una alimentación UC 10, una alimentación  
de memoria de masa 11, una alimentación impresora 12, un --  
bloque sinóptico 13, una impresora 14, una unidad de regula  
15. ción 15, una unidad de gestión de la impresora 16 y un venti  
lador 18.

Bajo el cuerpo 1 se ha previsto una cubeta 19 --  
(véase figura 2) destinada a recibir una banda de papel 20  
para la alimentación de la impresora 14.

20. Bajo la pared lateral del cuerpo 1, se encuentra  
montada, articulada sobre un eje 22 y sustentada por unos --  
balancines 21, una tablilla 23 destinada a recibir el papel  
lleno por la impresora 14. Se observará que la banda de pa  
pel 20 pasa a lo largo de la pared lateral del cuerpo a tra  
25. vés de una ranura 24 de la tablilla 23, entra por una ranu  
ra 26 de dicha pared lateral del cuerpo 1, atraviesa la im  
presora 40, y vuelve a salir por una ranura 27 de la encime  
ra 3 para ir a apilarse sobre dicha tablilla 23.

El cuerpo 2 (véanse figuras 4, 5 y 7) está conce  
30. bido para recibir una pantalla 30 conectada por medio de co

nexiones adecuadas al conjunto electrónico.

La pantalla 30 está montada sobre una plancha 31 que comprende dos platinas o chapas 32 y 33 provistas cada una de una garganta circular respectivamente 34 y 35, en --  
 5. las que ajustan unas bolas 36. La plancha 34 presenta una -  
 proyección 37, mientras que la plancha 35 está provista de -  
 un contacto eléctrico 38 dispuesto de modo, como expondre-  
 mos después, que cuando la proyección 37 no toca el contac-  
 to, se abre un circuito eléctrico.

10. La chapa 33 es solidaria de una placa 39, la - -  
 cual es solidaria de un engranaje 40 dotado de un aterraja-  
 do que coopera con un tornillo sin fin vertical 42 conve- -  
 nientemente guiado en unos soportes (no representados aquí).  
 Sobre el tornillo sin fin 42, se encuentra montado un piñón  
 15. 44 con el que coopera una cadena 45 arrastrada por un piñón  
 46 montado sobre el árbol de salida 47, de un grupo moto-re-  
 ductor 48 cuyo motor es un motor eléctrico capaz de girar -  
 en dos sentidos opuestos.

En el cuerpo 2, se encuentra igualmente dispuesto  
 20. un segundo grupo moto-reductor 51, cuyo motor es igualmente  
 un motor eléctrico y sobre cuyo árbol de salida 52 se en- -  
 cuentra montado un piñón 53 que arrastra una cadena 54 y un  
 piñón 55 montado sobre uno de los extremos de un tornillo -  
 sin fin vertical 56 que está montado en los soportes de dos  
 25. placas 58 y 59 de un bastidor 60 unido por una plaquilla 61  
 a un chasis metálico 70 alojado en el citado cuerpo 2.

Con el tornillo sin fin vertical 56 coopera un en-  
 granaje 62 que posee un eje 63 sobre el cual se halla monta-  
 da en un punto intermedio de su longitud una traviesa 64.  
 30. En uno de los extremos de la traviesa 64 se articula uno de

los extremos de un balancín 65, cuyo otro extremo se articula en un punto intermedio de un brazo o palanca 66 que está comunicado por un extremo a un eje 67 sustentado por una patilla 68 solidaria de una tablilla 69 de una cubierta móvil

5. 41. El extremo del brazo 66 opuesto al eje 67 comprende una lumbrera alargada 71 con la cual coopera un eje fijo 72 sustentado por la placa 61.

El extremo de la barra 64 opuesto al que va unido al balancín 65 se articula a un balancín 75 cuyo extremo libre se articula a su vez en un punto intermedio de la longitud de un brazo o palanca 76. El brazo 76 está montado por un extremo sobre un eje 77 sustentado por una patilla 78 fija a una tablilla 79 que completa la cubierta móvil.

10.

Las tablillas 69 y 79 ocultan una abertura 74 de la encimera 3 cuando se aloja la pantalla 30 dentro del cuerpo 2 y en esta posición, descansan sobre unas espigas de soporte 73 previstas a tal efecto.

15.

El brazo 76, en su extremo opuesto al eje 77 presenta una lumbrera alargada 81 con la que coopera el eje 72.

20. Se ha previsto un primer espacio libre 82 destinado a recibir la tablilla 69 cuando se libera la abertura 74 y un segundo espacio libre 83 que recibe la tablilla 79.

Es muy fácil concebir que cuando el tornillo sin fin 56 es accionado en un sentido de rotación que corresponde a la subida del engranaje 62, se acciona el cierre de la abertura 74 por medio de las tablillas 69 y 79 de la cubierta, mientras que por el contrario cuando gira el tornillo sin fin en el sentido del descenso del engranaje 62 las tablillas 69 y 79 liberan la abertura 74.

25.

30. En efecto (véase la posición en línea mixta en la

los extremos de un balancín 65, cuyo otro extremo se articula en un punto intermedio de un brazo o palanca 66 que está comunicado por un extremo a un eje 67 sustentado por una patilla 68 solidaria de una tablilla 69 de una cubierta móvil

5. 41. El extremo del brazo 66 opuesto al eje 67 comprende una lumbrera alargada 71 con la cual coopera un eje fijo 72 sustentado por la placa 61.

El extremo de la barra 64 opuesto al que va unido al balancín 65 se articula a un balancín 75 cuyo extremo libre se articula a su vez en un punto intermedio de la longitud de un brazo o palanca 76. El brazo 76 está montado por un extremo sobre un eje 77 sustentado por una patilla 78 fija a una tablilla 79 que completa la cubierta móvil.

10.

Las tablillas 69 y 79 ocultan una abertura 74 de la encimera 3 cuando se aloja la pantalla 30 dentro del cuerpo 2 y en esta posición, descansan sobre unas espigas de soporte 73 previstas a tal efecto.

15.

El brazo 76, en su extremo opuesto al eje 77 presenta una lumbrera alargada 81 con la que coopera el eje 72.

20.

Se ha previsto un primer espacio libre 82 destinado a recibir la tablilla 69 cuando se libera la abertura 74 y un segundo espacio libre 83 que recibe la tablilla 79.

Es muy fácil concebir que cuando el tornillo sin fin 56 es accionado en un sentido de rotación que corresponde a la subida del engranaje 62, se acciona el cierre de la abertura 74 por medio de las tablillas 69 y 79 de la cubierta, mientras que por el contrario cuando gira el tornillo sin fin en el sentido del descenso del engranaje 62 las tablillas 69 y 79 liberan la abertura 74.

25.

En efecto (véase la posición en línea mixta en la

30.

figura 4) si se acciona el descenso del engranaje 62 a partir de la posición alta representada en línea de trazo continuo, la traviesa 64, mediante los balancines 65 y 75, acciona el giro de los brazos o palancas 66 y 76 en torno al eje 72, arrastrando dichos brazos 66 y 76 a las tablillas - 69 y 79 que van a alojarse respectivamente en los espacios libres 82 y 83.

La pantalla 30 cuando está abierta la cubierta - puede desplazarse a la superficie de la encimera 3, desplazándose la placa 39 hacia arriba gracias al engranaje - 40 del que es solidaria y que se desplaza a lo largo del tornillo sin fin 42 merced a la rotación de este último arrastrado en el sentido correspondiente por el motor 48.

Se observará que los motores 48 y 51 están dispuestos en un mismo lado y que los tornillos sin fin 42 y 56 están situados el uno a proximidad de los motores y el otro a proximidad de la pared opuesta del cuerpo, de modo que el conjunto interior del cuerpo 2 queda dispuesto de manera que queda en el citado cuerpo un máximo de espacio, a fin de que el mueble según la invención pueda utilizarse con pantallas de todo tipo y de toda forma.

Sobre la cara frontal del cuerpo 2, se encuentra dispuesto un conjunto de accionamiento 85 con un interruptor general 86 accionado por una llave 87, de modo que el usuario pueda impedir que se utilice el conjunto de las instalaciones del mueble por parte de personas ajenas. El conjunto de mando 85 presenta dos botones pulsadores 89 y 90 y dos lámparas piloto 84 y 88.

En la figura 6, se ha representado el esquema --

eléctrico del conjunto de mando 85.

Sobre el bastidor 60 se ha previsto un contacto - de fin de recorrido 92 correspondiente a la posición abierta de la cubierta y un contacto de fin de recorrido 93 que  
5. corresponde a la posición cerrada de las tablillas 69, 79.

Se ha previsto un contacto de fin de recorrido 94 en el cuerpo 2 que corresponde a la posición extrema, escamoteada de la placa 39, en tanto que un contacto de fin de recorrido 95 corresponde a la posición extrema montada de  
10. dicha placa 39. Hay un contacto 96 interpuesto en el trayecto de la placa 39 para cerrar un circuito de mando del cierre de la cubierta cuando la citada placa desciende y alcanza un nivel determinado.

Se ha previsto (véase figura 6) una toma hembra  
15. 100 destinada a conectarse a una alimentación eléctrica con una toma de tierra y unos fusibles de protección; esta toma está comunicada con el contacto 86 destinado a ser accionado por la llave 87 y a un cajetín estabilizador de tensión 101 a cuya salida está conectada sobre las líneas  $L_1$ ,  $L_2$  la lám  
20. para piloto 84. Se ha previsto una línea de puesta a tierra T.

Sobre las líneas  $L_1$ ,  $L_2$ , se encuentran conectados dos conductores 102 y 103 que alimentan directamente el conjunto de la máquina calculadora y la lámpara piloto 88.

25. En una derivación de las líneas  $L_1$  y  $L_2$  se encuentran conectados los motores 48 y 51 que accionan respectivamente la subida y la bajada de la placa 39 y la apertura y el cierre de la cubierta 41.

30. En una derivación de las líneas  $L_1$  y  $L_2$  están conectados un transformador 105 para transformar la corriente

eléctrica de alimentación en una corriente de baja tensión de 24 V y un puente rectificador 106 (80 V - 1 A) cuya salida alimenta por unos conductores 107 y 108 unas bobinas de relés relevadores 110, 111, 112, 113 y 114.

5. El relé 110 acciona los contactos 110a, 110b, - - 110c y 110d.

El relé 111 acciona los contactos 111a, 111b, - - 111c y 111d.

10. El relé 112 acciona los contactos 112a, 112b, - - 112c y 112d.

El relé 113 acciona los contactos 113a, 113b, - - 113c y 113d.

15. El motor 48 con su reductor está dispuesto de manera que el tornillo sin fin 42 sea accionado a una velocidad muy inferior a la velocidad de rotación del tornillo sin fin 56 a fin de que cuando se aloja la pantalla 30 dentro del cuerpo 2 y la cubierta está cerrada, tenga ésta - - tiempo de liberar por completo la abertura 74 antes de que dicha pantalla empiece a surgir a través de la abertura.

20. El funcionamiento es el siguiente:

Si suponemos que la pantalla 30 está en la posición escamoteada (figura 4 en trazos mixtos), el usuario -- ajusta la llave 87 en el cañón de la cerradura 86 y gira la llave dentro de dicha cerradura, lo cual cierra la línea de alimentación y efectúa el encendido de la lámpara piloto 84. El usuario oprime a continuación el botón 89 que realiza el cierre de los circuitos de alimentación de los relés 110 y 111 con lo que quedan cerrados los contactos 110a y 110c, - alimentándose entonces el motor 48. Simultáneamente se cierran los contactos 111a y 111c, con lo que el motor 51 se -

30.

pone igualmente bajo tensión.

5. El motor 51 gira en el sentido correspondiente al descenso del engranaje 62, arrastrando éste por medio de -- los balancines 65 y 75 a las palancas o brazos 66 y 76 que basculan en torno al eje 72 y arrastran a las tablillas 69 y 79 que pasan a alojarse en los emplazamientos libres 82 y 83.

10. El motor 48 gira por su parte en el sentido de la subida de la placa 39 arrastrando por su piñón 46 a la cadena 45 y al piñón 44, de modo que el engranaje 40 asciende a lo largo del tornillo sin fin 42. Como el motor 48 gira a -- una velocidad inferior a la del motor 51, la cubierta tiene tiempo con creces de abrirse antes de que la pantalla 30 empiece a salir a través de la abertura 74. ....

15. Cuando han quedado las tablillas 69 y 79 completamente liberadas de la abertura, la traviesa 64 se encuentra con el contacto de fin de recorrido 92, con lo que se abre el circuito del motor 51.

20. Cuando la placa 39 llega al nivel superior, se encuentra con el contacto de fin de recorrido 95 que abre la alimentación del relé 110, con lo cual el motor 48 deja de alimentarse.

25. Cuando los relés 110 y 111 están bajo tensión, -- los contactos 110d y 111d se mantienen abiertos, lo cual -- corta la alimentación del conjunto electrónico; igualmente se mantienen abiertos los contactos 110b y 111b, de modo -- que abren el circuito de alimentación del botón 90 a fin de que no se pueda efectuar una falsa maniobra.

30. Se cierran los contactos 112d y 113d cuando los -- relés 112 y 113 de los que dependen no están bajo tensión,

de modo que cuando la placa 39 ha encontrado el contacto de fin de recorrido 95 se alimenta el conjunto electrónico y se enciende la lámpara piloto 88.

5. Si el usuario desea que vuelva a bajar la pantalla 30 dentro del cuerpo 2, oprime el botón 90; si la pantalla 30 no están en una posición angular en la que pueda pasar fácilmente por la abertura 74, se abre el contacto 38 y el relé 112 no puede ser alimentado.

10. Si está cerrado el contacto 38 cuando se actúa sobre el botón 90 se efectúa mediante el relé 112 el cierre del contacto de auto-alimentación 112a y del contacto 112c, con lo cual el motor 48 se alimenta en el sentido que permite su rotación para que el engranaje 40 sea arrastrado en el sentido del descenso de la placa 39. El contacto 112d queda abierto, por lo que el conjunto electrónico deja de alimentarse y la lámpara piloto 88 se apaga. El contacto 112b se abre para que los relés 110 y 111 no puedan alimentarse si como consecuencia de una falsa maniobra se oprime el botón 89.

20. En el curso de su descenso, la placa 39 se encuentra al contacto 96 que cierra el circuito de alimentación del relé 113 que acciona el cierre del contacto 113a de auto-alimentación y el cierre del contacto 113c, de suerte que el motor 51 queda alimentado en el sentido correspondiente a la subida del engranaje 62, asegurando el mismo el cierre de la cubierta al devolver a las tablillas 69 y 79 a su posición inicial.

25. Se abre el contacto 113b de modo que el circuito de los relés 110 y 111 no pueda cerrarse.
30. Cuando la placa 39 llega a la posición baja, en--

cuentra al contacto de fin de recorrido 94 que abre el circuito de alimentación de rele 112, de manera que los contactos 112a y 112c se abren, lo cual corta la alimentación del motor 48.

5. Cuando se cierra la cubierta, la traviesa 64 encuentra al contacto de fin de carrera 93 que corta la alimentación del relé 113, de modo que los contactos 113a y 113c se abren cortando la alimentación del motor 51.

10. Cuando se retira la llave 87, se corta la alimentación general del conjunto.

En las figuras 8, 9 y 10 se ha representado el montaje del teclado del conjunto informático y que lleva la referencia 120.

15. La encimera 3 presenta a lo largo de su borde anterior una entalladura 121 con dos bordes opuestos 121a, 121b y un fondo 121c. A lo largo del borde 121a sobre la cara inferior de la encimera 3, se ha fijado una chapa o platina 122 en tanto que a lo largo del borde 121b se extiende una chapa o platina 123, sustentando las chapas 122 y 123 a la altura de la entalladura 121 una plaquilla 124 sobre la cual descansa el teclado 120.

La chapa 122 presenta una ranura 125 y la chapa 123 una ranura correspondiente 126.

25. Las ranuras 125 y 126 presentan una parte rectilínea 125a, 126a, una parte inclinada 125b, 126b y una parte en forma de gancho 125c, 126c.

30. Por las ranuras 125 y 126 corren unas espigas de soporte 128 y 129 respectivamente, solidarias de un tablero 130, uno de cuyos bordes termina en una solapa basculante 131 provista de una empuñadura 132.

Las figuras 9 y 10 muestran respectivamente el ta-  
clado 120 en posición escamoteada y en posición de utiliza-  
ción.

5. Cuando se quiere utilizar el mueble según la in-  
vención como mueble para escribir, se sitúa el tablero 130  
en la posición de la figura 9 ocultando el mismo la entalla-  
dura 121.

10. Por el contrario, cuando se desea utilizar el con-  
junto informático actuando sobre la empuñadura 132, se saca:  
el tablero 130 de modo que se liberan las espigas de soporte  
128 y 129 de las partes 125c y 126c y después se empuja  
dicho tablero 130 hasta que las espigas de soporte 128 y  
129 van a topar contra los extremos de las partes 125a y  
126a de las ranuras 125 y 126, basculando entonces la sola-  
15. pa 131 en 180° (véase figura 10).

20. Puede concebirse que el mueble según la invención  
permite limitar las superficies de almacenamiento de mate-  
riales y conservar en una mesa clásica de despacho su forma  
original; permite además la invención evitar las manipula-  
ciones por personas no autorizadas y limitar los riesgos de  
deterioros o de pérdidas eventuales.

25. Quede bien entendido que no se limita la invención  
a la forma de realización que hemos descrito y representado;  
podrán introducirse en la misma numerosas modificaciones de  
detalle sin por ello salir del marco de la invención.

#### N O T A

30. El Modelo de Utilidad que se solicita por veinte  
años para España, de acuerdo con la vigente Legislación, de-  
berá recaer sobre: "MUEBLE DE OFICINA", con Prioridad de la  
solicitud de patente francesa nº 84 07 402 de fecha 14 de -

Mayo de 1984 y primera adición nº 85 05 692 de fecha 16 de Abril de 1985, según las características esenciales de las siguientes:

5.

10.

15.

20.

25.

30.

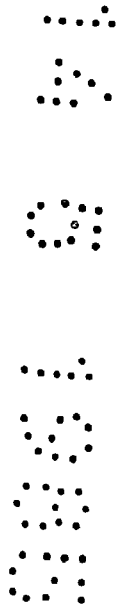
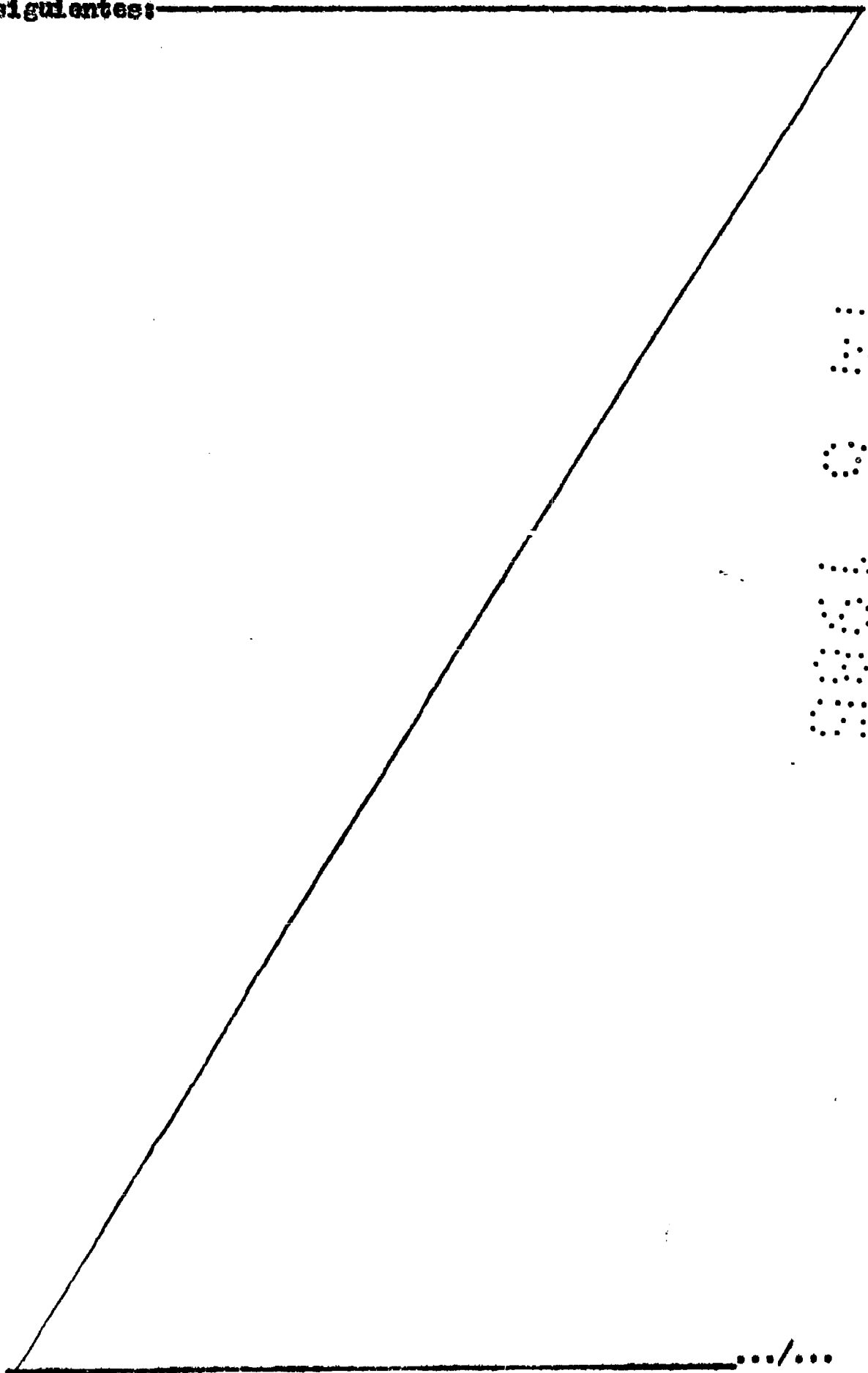

.../...

REIVINDICACIONES

- 1.- Mueble de oficina del tipo que comprende dos cuerpos (1 - 2) que sustentan una encimera (3) la cual presenta una abertura (41) a la altura de un cuerpo (2), siendo la citada abertura ocultable por una cubierta móvil (41),
5. caracterizado porque comprende en uno de los cuerpos (1) un conjunto electrónico de máquina calculadora y en el otro - cuerpo (2) situada a la altura de la abertura de la encimera una pantalla de visualización y de señalización (30), há-
10. biéndose previsto unos medios para accionar selectivamente el hecho de que la pantalla (30) quede situada en posición de utilización sobresaliendo de la superficie de la encimera después de separarse de la abertura (79) la cubierta - - (41) o de que quede escamoteada en posición de recogida dentro de dicho cuerpo (2) ocultando entonces la cubierta (41) la citada abertura (79).

2.- Mueble de oficina según la reivindicación 1, caracterizado porque comprende un teclado (120) alojado en un compartimiento del borde anterior de la encimera (3).

20. 3.- Mueble de oficina según la reivindicación 2, caracterizado porque el teclado (120) está situado sobre una placa (124) alojada en una entalladura (121) de la encimera (3), habiéndose previsto un tablero (130) para ocultar o descubrir selectivamente el citado teclado (120).

25. 4.- Mueble de oficina según la reivindicación 1, caracterizado porque el conjunto electrónico alojado en uno de los cuerpos (1) comprende una unidad central (6) con un elemento de enlace (7), dos unidades de lectura (8) de discos flexibles (diskets) una unidad de memoria de masa (9),
30. una alimentación UC (10), una alimentación de memoria de ma-

sa (11), una impresora (14), una alimentación de impresora (12), un bloque sinóptico (13), una unidad de regulación (15), una unidad de gestión de la impresora (16) y un ventilador (18).

5. 5.- Mueble de oficina según las reivindicaciones 1 y 4, caracterizado porque el cuerpo (1) en el que se aloja el conjunto electrónico comprende una reserva (19) de una banda de papel (20) para la impresora (14).

10. 6.- Mueble de oficina según las reivindicaciones 1, 4 y 5, caracterizado porque el cuerpo (1) en el que se aloja el conjunto electrónico está provisto de una tablilla lateral (23) de recepción de la banda de papel (20) que sale de la impresora (14).

15. 7.- Mueble de oficina según la reivindicación 1, caracterizado porque comprende dentro del cuerpo (2) destinado a recibir la pantalla de visualización (30) un primer motor (48) que acciona por una transmisión cinemática un tornillo sin fin vertical (42) sobre el que se encuentra montado un engranaje (40) que sustenta un plato o plancha (39) sobre el cual descansa la pantalla (30) y un segundo motor (51) que acciona por una transmisión cinemática un tornillo sin fin vertical (56) con un engranaje (62) sobre el que se halla montada en un punto intermedio de su longitud una traviesa (64) cada uno de cuyos extremos libres está unido a uno de los extremos de un balancín (65, 75) cuyo otro extremo está articulado en un punto intermedio de un brazo o palanca (66, 76), estando cada brazo (66, 76) articulado por un extremo sobre un eje común (72) y articulado por el otro extremo a una tablilla (69, 79) que constituye la cubierta (41), de modo que cuando se desplaza el engranaje

20.

25.

30.

je (62) en un sentido efectúa el cierre de la cubierta (41), mientras que cuando se desplaza en sentido opuesto acciona la basculación de las tablillas (69, 79) a fin de que las mismas se extiendan de modo sensiblemente vertical dentro de dicho cuerpo (2).

5. 8.- Mueble de oficina según la reivindicación 7, caracterizado porque los dos motores (48, 51) están dispuestos a lo largo de una pared interna del cuerpo (2), mientras que los dos tornillos sin fin verticales (56, 42) están situados uno de ellos a proximidad de la pared a lo largo de la cual se encuentran dispuestos los motores (48, 51) y el otro a proximidad de la pared opuesta.

10. 9.- Mueble de oficina, según la reivindicación 7, caracterizado porque el accionamiento del tornillo sin fin (42) sobre el cual está montado el engranaje (40) solidario de la placa (39) destinada a sustentar la pantalla (30) se realiza de manera que la velocidad de desplazamiento de dicho engranaje (40) sea inferior a la velocidad de desplazamiento del engranaje (62) de accionamiento de la apertura y del cierre de la cubierta (41).

20. 10.- Mueble de oficina según la reivindicación 7, caracterizado porque la placa (39) destinada a sustentar la pantalla (30) está provista de un plato giratorio (31).

25. 11.- Mueble de oficina según la reivindicación 1, caracterizado porque comprende un conjunto de mandos eléctrico (85) accionable con una llave.

30. 12.- Mueble de oficina según las reivindicaciones 1 y 11, caracterizado porque el conjunto de mando eléctrico (85) presenta un interruptor general (86) accionable por medio de la llave (87) y dispuesto para accionar por una par-

te la apertura de la cubierta (41), la colocación en posición de uso de la pantalla (30) y el cierre de los circuitos de alimentación del conjunto electrónico de la máquina calculadora y por otra parte la colocación en posición recogida de la pantalla (30), abriendo los circuitos de alimentación del conjunto electrónico de la máquina calculadora y accionando el cierre de la cubierta (41).

- 13.- Mueble de oficina según las reivindicaciones 1, 7, 11 y 12, caracterizado porque el conjunto de mando eléctrico (85) comprende un primer circuito (102, 103) de alimentación del conjunto electrónico, un segundo circuito que alimenta los dos motores (48, 51) y un tercer circuito de accionamiento en baja tensión que comprende un transformador (105) y un puente rectificador (106), comprendiendo este tercer circuito dos relés (110, 111) accionados por un interruptor (89) para la alimentación de los circuitos de los motores (48, 51) en el sentido de la colocación en posición de uso de la pantalla (30) y dos relés (112, 113) accionados por un interruptor (90) para la alimentación de los circuitos de los motores en el sentido de la colocación en posición recogida de la pantalla (30), accionando los dos primeros relés (110, 111) cuando están bajo tensión, una serie de contactos (110d, 111d) para abrir el primer circuito de alimentación del conjunto electrónico y una segunda serie de contactos (110b, 111b) para mantener abierta la alimentación de los dos segundos relés (112, 113) que corresponden a la puesta en situación recogida de la pantalla (30), habiéndose previsto unos interruptores de final de recorrido (95, 92) para abrir la alimentación de los dos primeros relés (110 y 111) cuando la placa (39) que sustenta

la pantalla (30) ha llegado a su posición alta definitiva y la cubierta (41) está totalmente abierta, quedando entonces el conjunto electrónico automáticamente bajo tensión.

- 14.- Mueble de oficina, según las reivindicaciones 1, 7, 10, 11, 12 y 13, caracterizado porque comprende un contacto (38) insertado en el circuito de alimentación de los dos segundos relés (112, 113) de accionamiento de la colocación en posición recogida de la pantalla (30) y montado sobre el plato giratorio (31) para que la colocación en posición recogida de dicha pantalla (30) sólo pueda efectuarse cuando ocupa una posición en la cual puede atravesar la abertura (79) de la encimera (3).

- 15.- Mueble de oficina según las reivindicaciones 11, 12 y 13, caracterizado porque el conjunto de mando eléctrico (85) comprende una primera lámpara piloto (84) de indicación de puesta bajo tensión de los circuitos y una segunda lámpara piloto (88) de indicación de puesta bajo tensión del conjunto electrónico.

- 16.- Mueble de oficina según las reivindicaciones 11, 12 y 13, caracterizado porque uno de los segundos relés (112), cuando se halla bajo tensión, acciona la apertura de un primer contacto (112d) que abre el circuito de los dos primeros relés (110, 111) y la apertura de un segundo contacto (112d) que abre el primer circuito de alimentación del conjunto electrónico y el cierre de un tercer contacto (112e) que efectúa la alimentación del motor (48) accionador del desplazamiento de la placa (39) que sustenta la pantalla (30) en el sentido de la desaparición de la misma, habiéndose previsto un contacto (96) en el trayecto de la placa (39) para que cuando ésta ha descendido a un nivel

- determinado, coopere con dicho contacto (96) insertado en el circuito de alimentación del otro segundo relé (113), -- que cuando está bajo tensión, cierra un primer contacto -- (113c), asegurando la alimentación del motor (51), que acciona el cierre de la cubierta (41); abra un segundo contacto (113d) insertado en el circuito de alimentación del conjunto electrónico y abra un tercer conjunto (113b) insertado en la alimentación de los dos primeros relés (110, 111), habiéndose previsto unos contactos de fin de recorrido (93 y 94) para cortar la alimentación de dichos segundos relés (112 y 113) cuando se ha cerrado la cubierta (41) y la placa (39) ha descendido a su posición extrema.

17.- "MUELLE DE OFICINA".

- Según queda sustancialmente descrito en la presente Memoria que consta de veintitres hojas, escritas a máquina por una sola cara y acompañada de dibujos.

Madrid, 14 MAYO 1985

RESOLTS S.à.r.l.

P.P.



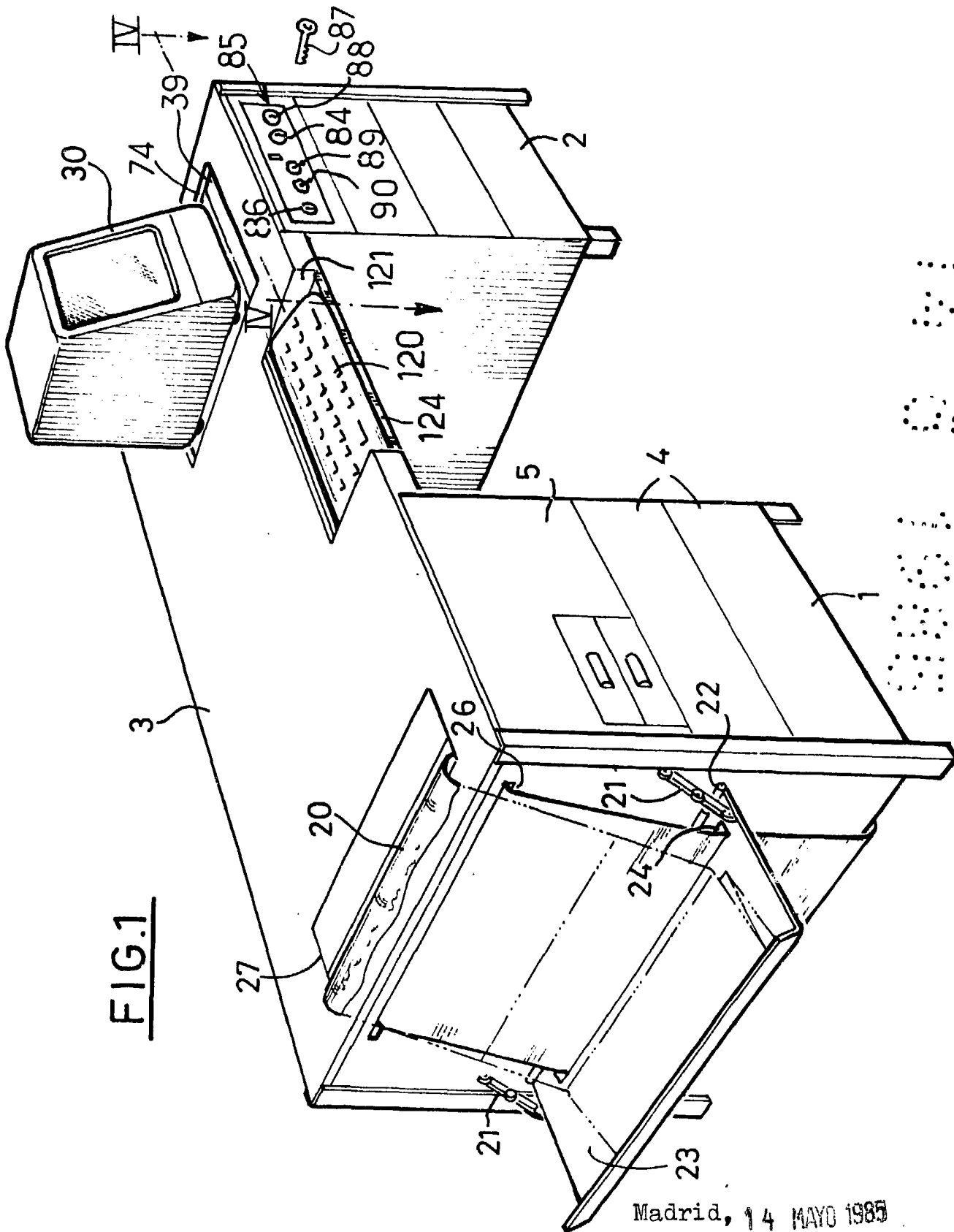

Madrid, 14 MAYO 1985

P.P. *Rew*

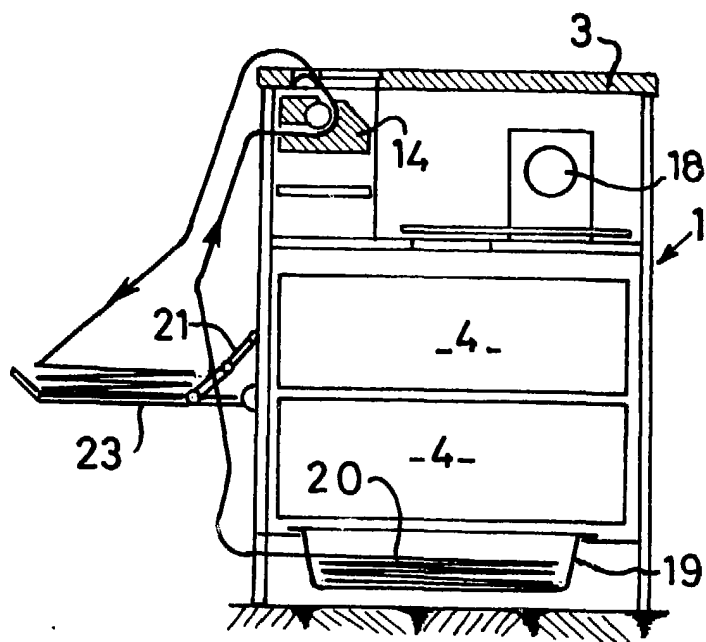

FIG. 2

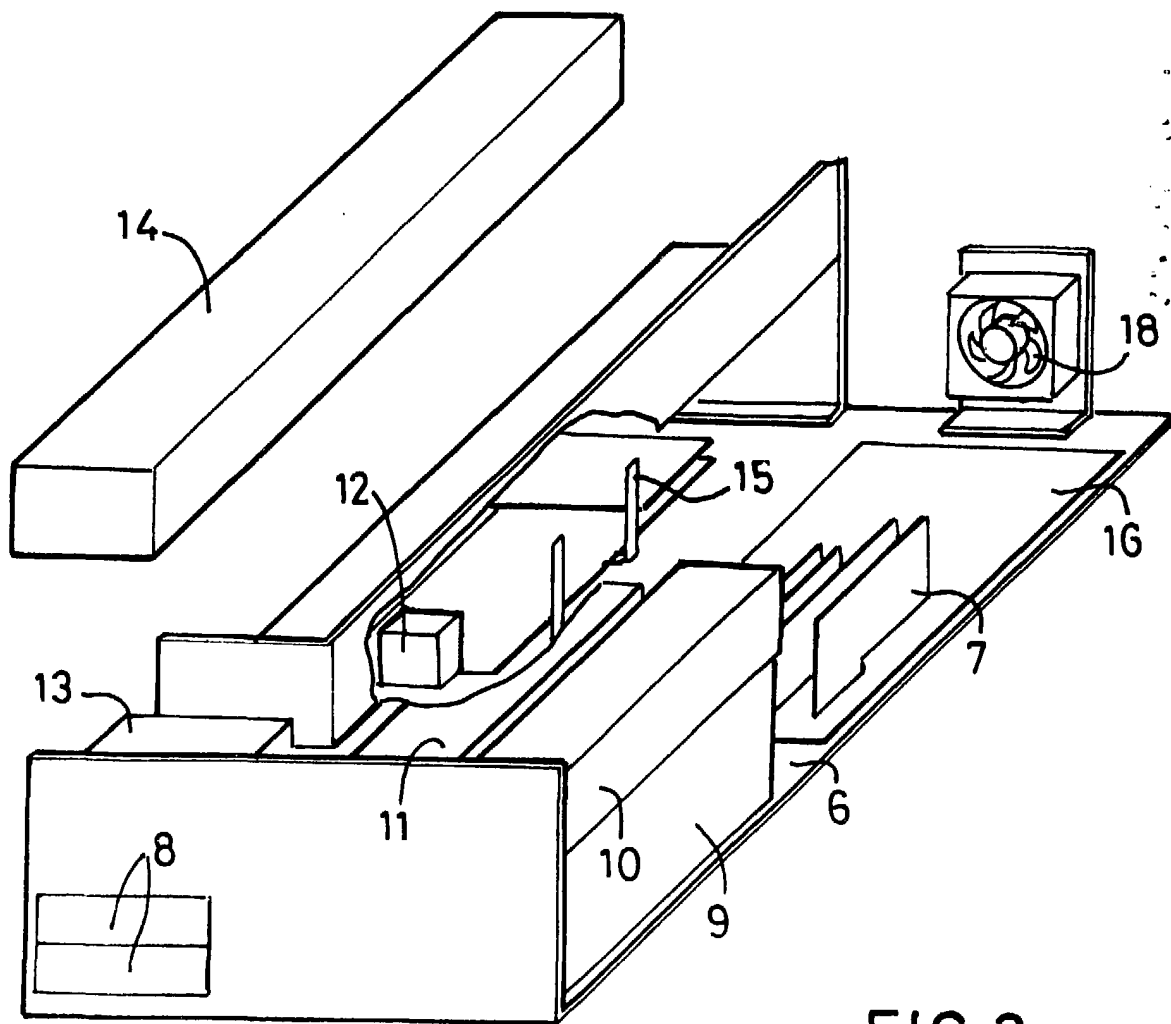

FIG. 3

Madrid, 14 MAYO 1985

P.P.

*[Handwritten signature]*

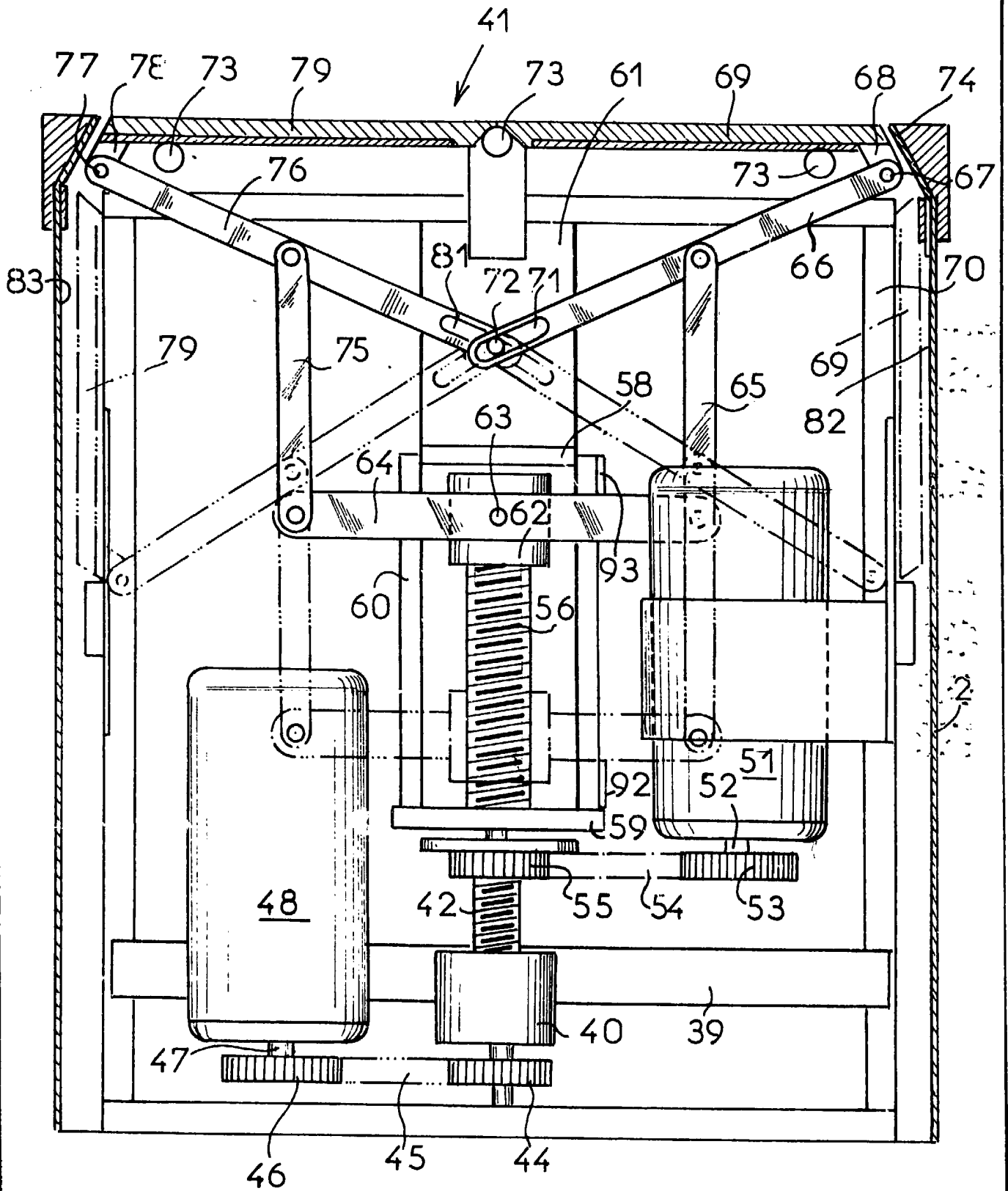
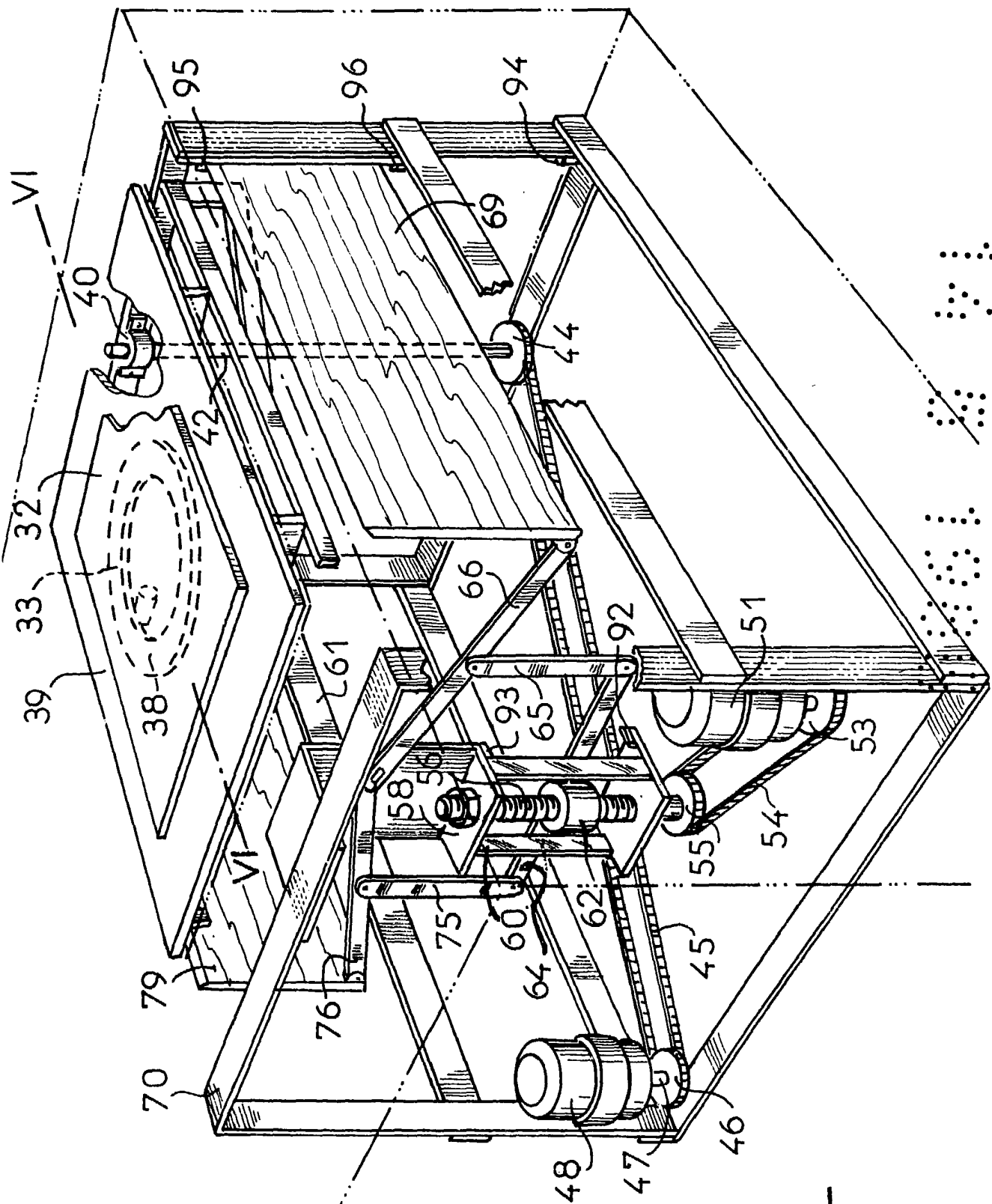

FIG.4

Madrid, 14 MAYO 1985

P.P.

*[Handwritten signature]*



Madrid, 14. MAYO 1985

P.P.

*Handwritten signature*

FIG.5

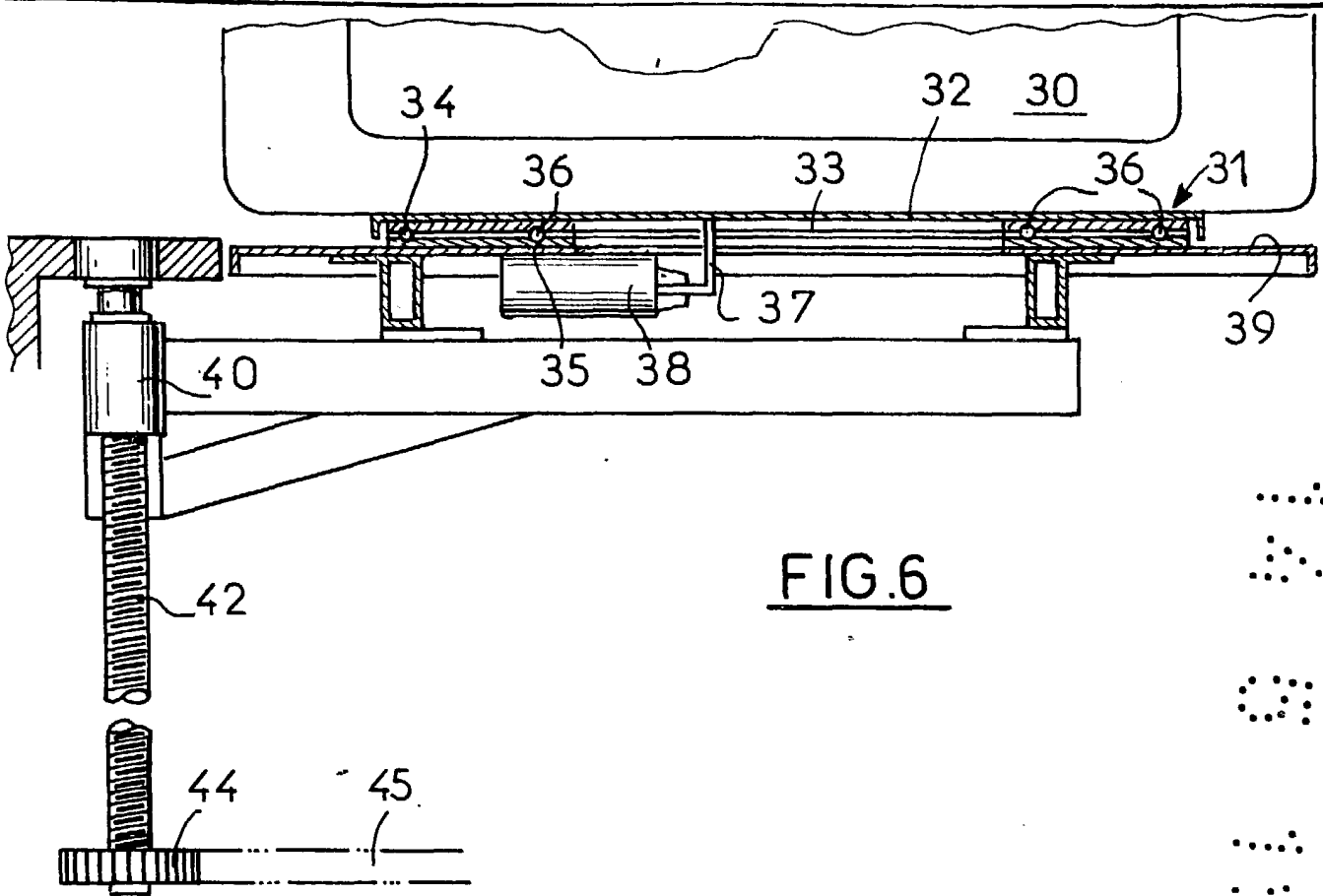

FIG.6

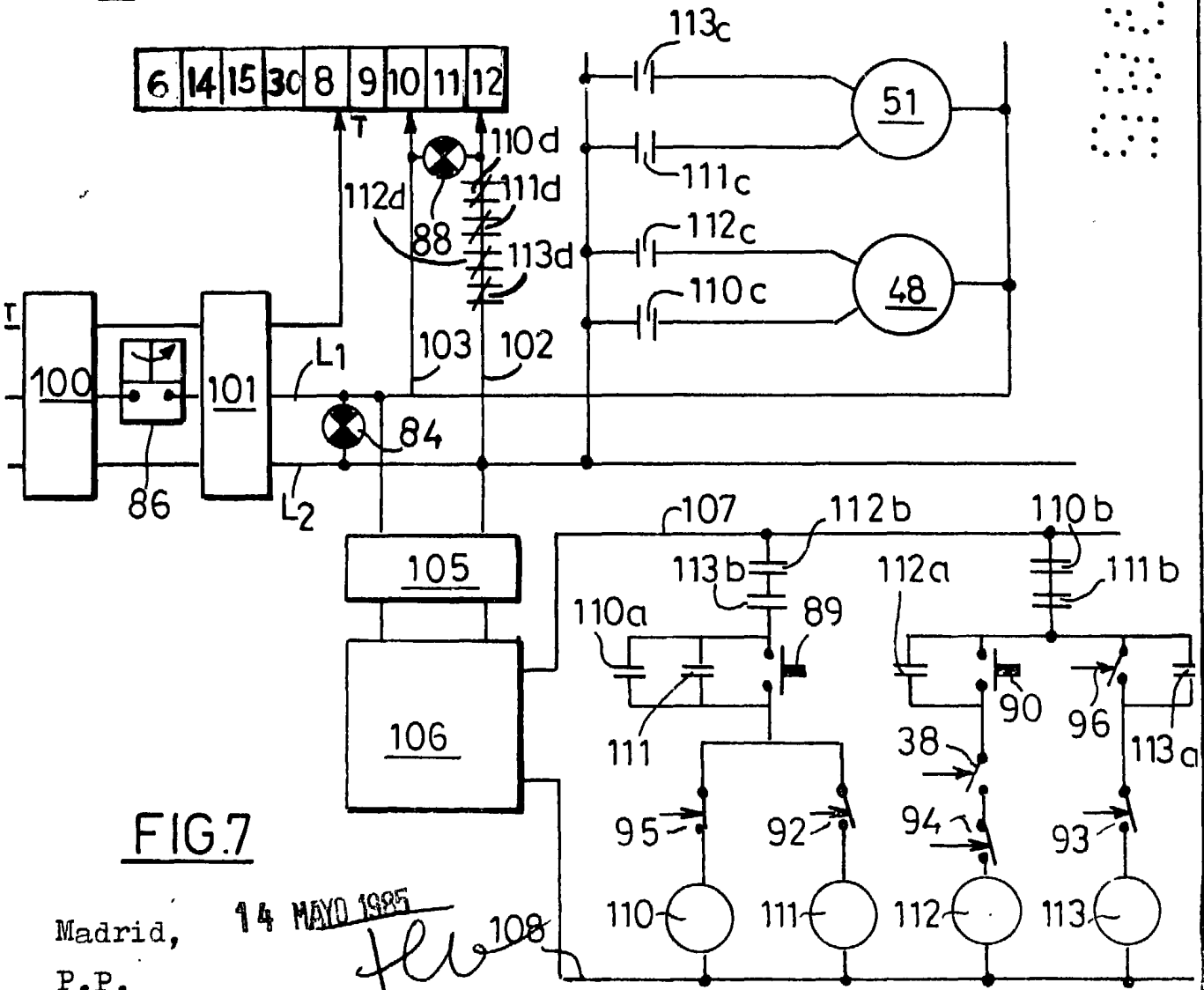

FIG.7

Madrid, 14 MAYO 1985  
 P.P. *flu* 108

FIG.8

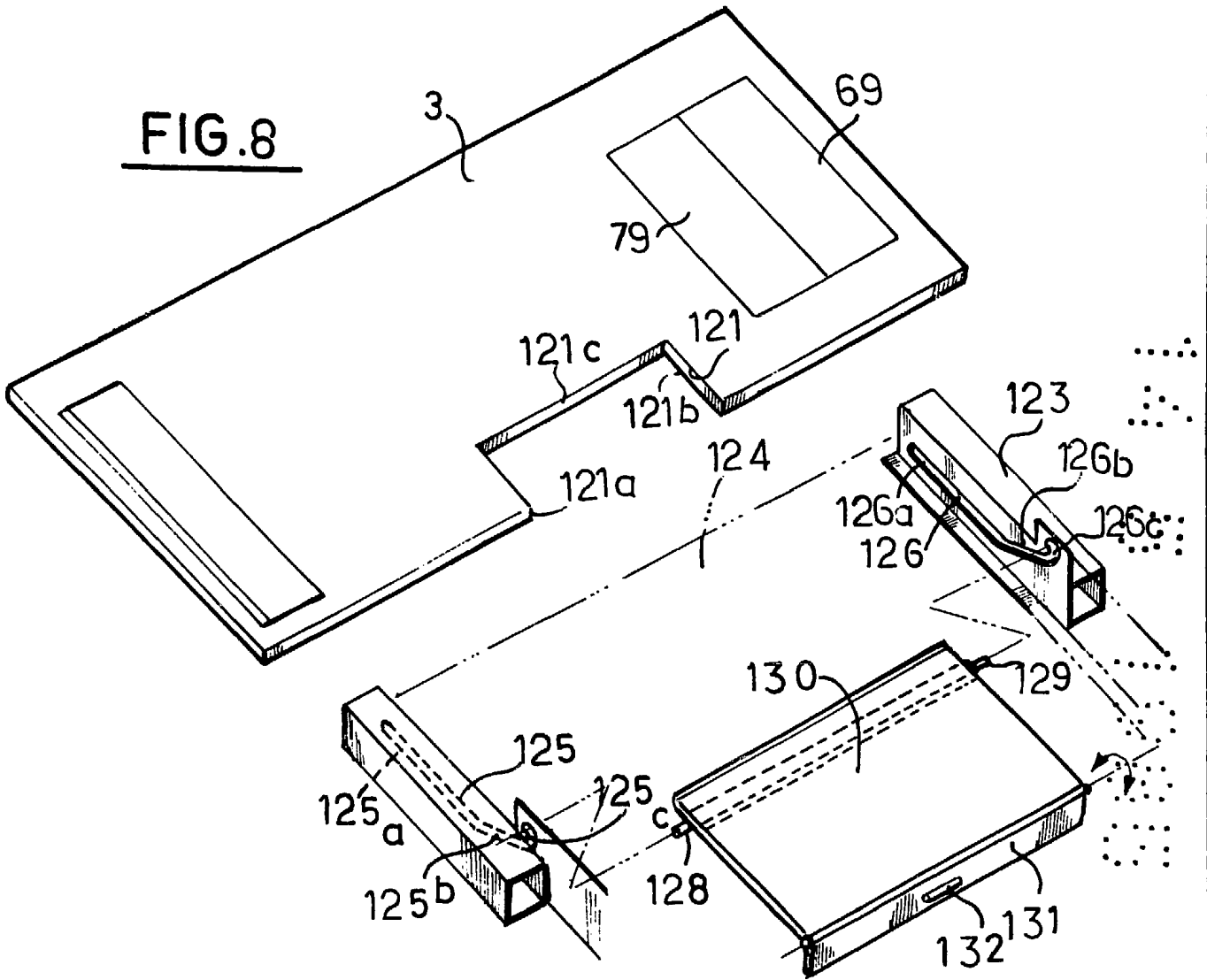

FIG.9

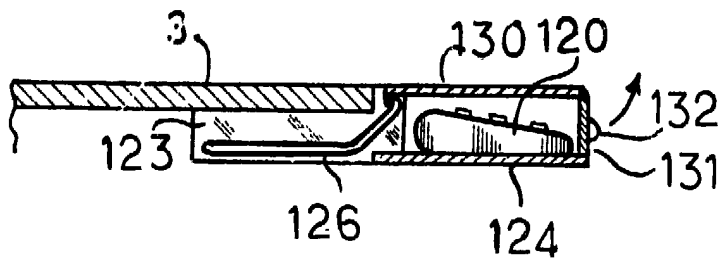
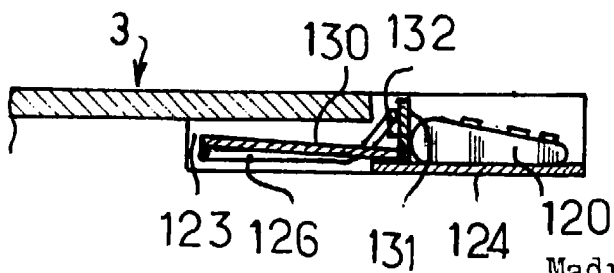

FIG.10



Madrid, 14 MAYO 1985

P.P.