

REGISTRO DE LA PROPIEDAD INDUSTRIAL

| | | |
|------------------------------|----------------------------------|--------|
| (10) ES (11) (21) (22) | NUMERO 286.742 | (10) Y |
| | FECHA DE PRESENTACION 14.5.85 | |



ESPAÑA

MODELO DE UTILIDAD

16 NOV. 1985

| | | | |
|-------------------|------------|-----------|-------|
| (30) PRIORIDADES: | (32) FECHA | (33) PAIS | |
| (31) NUMERO | | | |
| 84-07572 | 16.5.84 | FR | |

| | |
|--------------------------|----------------------------------|
| (47) FECHA DE PUBLICIDAD | (5) CLASIFICACION INTERNACIONAL |
| | Int. Cl. B03D 9/03 // B65D 25/22 |

(64) TITULO DE LA INVENCIÓN

"DISPOSITIVO PARA LA DISTRIBUCION DE, AL MENOS, UNA FORMULACION HIDROSOLUBLE EN UNA CISTERNA DE DESCARGA DE AGUA"

(71) SOLICITANTE (S)

L'OREAL

(SERIE P. 403 CR/CR/33.759)

DOMICILIO DEL SOLICITANTE

14, rue Royale, 75008 PARIS, Francia

(72) INVENTOR (ES)

André GODEFROY y Claude BOITEAU

(73) TITULAR (ES)

(74) REPRESENTANTE

D. OSCAR DE ELZABURU FERNANDEZ (MOD. 8178)

La presente invención se refiere a un dispositivo que permite disolver progresivamente en el agua de cisterna de descarga de agua, al menos una formulación hidrosoluble procedente de una caja, cuyo sostenimiento en posición correcta en la cisterna de descarga de agua está garantizada.

Los dispositivos conocidos para la distribución de formulaciones hidrosolubles en una cisterna de descarga de agua, están constituidos por una caja y un gancho de suspensión, que permita enganchar la citada caja sobre el borde de una cisterna de descarga de agua. La caja define interiormente, bien un compartimento único, bien dos compartimentos; cada compartimento contiene, en su parte baja, una formulación hidrosoluble, habiéndose dispuesto dos orificios en niveles diferentes sobre el nivel inicial de la formulación, permitiendo uno de ellos el llenado del compartimento con el agua de descarga, y el paso del aire en el curso del vaciado del citado compartimento, y permitiendo el otro la expulsión del agua de descarga, que ha diluido una fracción de la formulación hidrosoluble.

En el caso de que se hayan previsto dos compartimentos para la caja, el primero contiene una primera formulación hidrosoluble, y el segundo contiene ventajosamente una segunda formulación hidrosoluble, que tiene una acción complementaria de la primera, no siendo mezclados entonces los ingredientes de las dos formulaciones más que en el momento de su distribución, lo que permite evitar que reaccionen entre sí previamente. De este modo, el primer compartimento puede contener ventajosamente una formulación colorante hidrosoluble, sólida a la temperatura am-

biente, conteniendo entonces el segundo compartimento un desinfectante, que puede ser un producto sólido, que puede consistir en dicloroisocianurato de sodio o ácido tricloroisocianúrico, o bien presentarse en forma de hipoclorito en polvo, acondicionado en el interior de una bolsa de pared hidrosoluble, por ejemplo de alcohol polivinílico.

5

Los ganchos de suspensión, que están asociados a estas cajas, ya sean de compartimento doble o simple, exigen para el acondicionamiento de los dispositivos distribuidores, con vistas a su difusión comercial, embalajes de grandes dimensiones, debiendo presentar los ganchos una longitud suficiente para que el distribuidor pueda funcionar. En efecto, es indispensable que, en posición de utilización del distribuidor, los dos orificios de paso del líquido, en cada compartimento que contiene una formulación hidrosoluble, se encuentren dispuestos entre los niveles mínimo y máximo del líquido en el interior de la cisterna de descarga de agua, de tal modo que en el curso del llenado de la cisterna de descarga de agua, el agua pueda penetrar en el interior de estos orificios, para disolver el producto activo contenido en la composición, y que en el momento del vaciado, el agua contenida en este compartimento sobre los dos orificios, pueda estaparse fuera del compartimento y mezclarse con el agua de la cisterna de descarga de agua.

10

15

20

25

Para que los embalajes de estos distribuidores sean menos voluminosos, se han adoptado ganchos susceptibles de tomar una posición plegada para el almacenamiento, y una posición desplegada que corresponde a la posición de

30

utilización del distribuidor. Por ejemplo, se ha propuesto un gancho que es realizado con dos brazos, siendo el brazo adyacente a la caja escamoteable por deslizamiento en un espacio previsto en la citada caja, y siendo el brazo terminal, plegado dos veces a escuadra en su extremo libre, a fin de constituir un elemento en U que permita el enganche del dispositivo sobre la cisterna, plegable alrededor de una charnela que la enlaza al otro brazo. De este modo, en posición de almacenamiento, el brazo asociado a la caja es escamoteado en ésta, y el brazo que lleva el medio de enganche es plegado alrededor de la charnela, a fin de aplicarse contra la pared lateral externa frente a la caja, llegando a colocarse el elemento en U alrededor del fondo de la caja o penetrando por su parte extrema en un alojamiento llevado por el fondo de la citada caja.

No obstante, cuando este dispositivo distribuidor es instalado en la cisterna de agua de descarga, el empuje hacia arriba, que el agua de descarga ejerce sobre su caja, la sitúa en una posición incorrecta, tal como se representa en trazos mixtos en el esquema de la figura 1 del dibujo anejo. De este modo, en vez de que los brazos la y lb del gancho 1 permanezcan en perfecta alineación uno respecto al otro, estando el gancho 1 y la caja 2, asociada al mismo, dispuestos de modo sensiblemente paralelo a la cara interna de una pared vertical 3 de la cisterna de descarga de agua, y situados cerca de esta pared, según se representa en trazos continuos en el esquema de la figura 1, la caja 2, debido a que está sometida a la fuerza de empuje citada y a que el brazo lb del gancho 1 se encuentra en posición de enganche, experimenta, con el brazo la asociado a

5 la misma, un movimiento de balanceo, que provoca el plegado de la charnela 4, que se aparta de la pared 3. Esta posición incorrecta de la caja 2, que se encuentra, por consiguiente, dispuesta en la cisterna de descarga de agua en una posición, por una parte, más alta que la posición normal y, por otra parte, inclinada respecto a la posición normal, corre el riesgo de representar un obstáculo para el buen funcionamiento del distribuidor. Por otra parte, 10 la posición incorrecta que acaba de describirse es causa de oscilaciones del gancho, a cada utilización de la descarga de agua, pudiendo el distribuidor que se encuentra en la misma entrar en contacto con los órganos contenidos en la cisterna de descarga de agua, y que se destinan a asegurar el funcionamiento de esta última.

15 La presente invención permite remediar los inconvenientes que acaban de describirse. A este efecto, para obtener un sostenimiento eficaz de la estabilidad de la caja del dispositivo de distribución equipado con un gancho del tipo citado, se prevé, según la presente invención, un dispositivo de afianzamiento del gancho en la posición de utilización, estando constituido este dispositivo de afianzamiento por dos talones de refuerzo, situados a ambos lados de la charnela, y que cooperan entre ellos cuando el gancho se encuentra en posición de utilización, a fin de impedir el plegado de la charnela.

20 Por consiguiente, la presente invención tiene por objeto el nuevo producto industrial que constituye un dispositivo para la distribución de, al menos, una formulación hidrosoluble en una descarga de agua, comprendiendo el 25 30

citado dispositivo una caja y un gancho de suspensión, que permita enganchar la citada caja sobre el reborde de una cisterna de descarga de agua, definiendo interiormente la citada caja, destinada a ser sumergida en el agua de la cisterna de descarga de agua, al menos, un compartimento que comprende, en primer lugar, en su parte baja, una formulación hidrosoluble, y en segundo lugar, dos orificios dispuestos en niveles diferentes sobre la citada formulación hidrosoluble, estando constituido el gancho, uno de cuyos extremos coopera con la caja, y el otro extremo forma el órgano de enganche del dispositivo sobre el borde de la cisterna de descarga de agua, por dos elementos articulados, por medio de una charnela, para que el gancho pueda pasar, de una posición plegada, que corresponde al almacenamiento, a una posición desplegada, que sitúa al dispositivo en su posición de utilización, pudiendo el elemento del gancho adyacente a la caja deslizarse respecto a ésta, para ser escamoteado en la caja en la posición de almacenamiento y, por el contrario, en saliente sobre la caja en la posición de utilización, terminándose el otro elemento del gancho, en el lado opuesto a la charnela, por un medio de enganche destinado a cooperar con el borde de la cisterna de descarga de agua, para garantizar el enganche del dispositivo en la cisterna, caracterizado por el hecho de que cada elemento del gancho que separa a la charnela lleva, cerca de la citada charnela, y en el lado opuesto al lado en el que tiene lugar el despliegue del gancho, un talón en saliente, siendo mantenidos los dos talones unidos por los bordes cuando el dispositivo se encuentra en su posición de utilización, para constituir un órgano de afianzamiento que se

opone al plegado de la charnela, bajo el efecto del empuje hacia arriba que se ejerce sobre la caja sumergida.

De acuerdo con una forma especial de realización del dispositivo según la presente invención, cada talón lleva un órgano de entrinquetado, complementario de un órgano llevado por el otro talón, a fin de solidarizar automáticamente los dos talones con fines de despliegue del gancho.

De preferencia, estando la charnela dispuesta horizontalmente en posición de utilización del dispositivo, el plano de apoyo, en el que se efectúa el contacto de los dos talones, se encuentra entonces sensiblemente horizontal.

De acuerdo con una forma especial de realización del órgano de afianzamiento del dispositivo según la presente invención, cada talón es llevado por una zona de pared sensiblemente plana del elemento de gancho correspondiente, y está delimitada, en primer lugar, por su pared de apoyo sobre el otro talón, que se enlaza con el elemento de gancho cerca de la charnela, en segundo lugar, por una pared inclinada que reúne el reborde libre de la citada pared de apoyo al citado elemento de gancho, y en tercer lugar, por dos paredes laterales opuestas.

Los dos elementos de ganchos son ventajosamente realizados de material plástico, siendo entonces la charnela una charnela-película.

La caja lleva ventajosamente un medio de retención, destinado a cooperar con el medio de enganche del gancho sobre el borde de la cisterna de descarga de agua, cuando el citado gancho se encuentra en su posición plega-

da, y el elemento de gancho adyacente a la caja se encuentra en su posición escamoteada en la citada caja.

5 Por otra parte, la caja comprende ventajosamente un paso definido por el deslizamiento del elemento de gancho que le es adyacente, siendo el citado paso sensiblemente vertical cuando el dispositivo se encuentra en su posición de utilización. En especial, la caja lleva un alojamiento, que se abre hacia el exterior, y está situado a la altura del citado paso, para constituir el medio de retención del medio de enganche llevado por el gancho.

10 De acuerdo con otra característica del dispositivo según la presente invención, los dos elementos del gancho son sensiblemente planos, y llevan cada uno, al menos, un nervio longitudinal de refuerzo.

15 Para que el objeto de la invención pueda ser comprendido mejor, se describe a continuación, a título de ejemplo puramente ilustrativo y en modo alguno limitativo, una forma de realización representada en el dibujo anejo.

En dicho dibujo:

20 - la figura 1 es la vista esquemática descrita anteriormente, que muestra la posición incorrecta que tiene de adoptar, cuando se encuentra sumergido en el agua de la cisterna de descarga de agua, un distribuidor dotado de un gancho constituido por dos elementos articulados, y que la presente invención tiene por finalidad corregir;

25 - la figura 2 es una vista en perspectiva de un distribuidor según la invención, de doble compartimento, encontrándose el gancho en posición de utilización;

30 - la figura 3 es una vista lateral del gancho del dispositivo de la figura 2, en una posición semi-des-

plegada;

- la figura 4 es una vista, a mayor escala, del detalle D de la figura 3;

5 - las figuras 5A y 5B son vistas en corte parcial del dispositivo de la figura 2, efectuadas según el plano central del gancho, mientras éste se encuentra, respectivamente, en su posición de almacenamiento y en una posición intermedia en el curso de su despliegue;

10 - la figura 6 es una vista esquemática en alzado del dispositivo de la figura 2 en su lugar en una cisterna de descarga de agua;

15 - las figuras 7A y 7B representan, cada una, una vista en corte axial de una charnela de gancho, de acuerdo con una variante de realización, encontrándose el gancho en su posición desplegada.

20 Con referencia a las figuras 2 a 6 del dibujo, se observa que se ha designado por 10 un dispositivo distribuidor que comprende una caja 11, destinada a ser suspendida por medio de un gancho 12 sobre el borde de una cisterna de descarga de agua.

25 La caja 11 está constituida por dos cubetas 13, 14, sensiblemente paralelepípedicas, dispuestas una junto a otra, enlazadas entre sí a lo largo de una zona común de sus rebordes laterales, y que tiene un plano de abertura común, obturado por una película de recubrimiento 15, que está dispuesta de modo sensiblemente vertical, cuando la caja 11 se encuentra en posición de utilización. Cada una de las cubetas 13, 14 define, con la película 15, un compartimento, respectivamente 16, 17 de la caja 11, que
30 contiene una formulación hidrosoluble, respectivamente 18,

19. Por otra parte, entre los dos compartimentos 16, 17, se define un paso 20 delimitado entre la zona de enlace entre las dos cubetas 13, 14 y la película 15; en dicho paso 20, de sección recta transversal sensiblemente rectangular, es susceptible de deslizarse un elemento del gancho 12, entre dos posiciones extremas, la primera en la que es escamoteado en la caja 11, y la segunda en la que se encuentra en saliente sobre la citada caja 11, estando limitada la extracción del citado elemento del gancho fuera del paso 20, en la segunda posición citada, por llegada a tope contra un asiento de la caja 11, tal como se describe más adelante.

Para constituir las cubetas 13, 14, se han dispuesto, en una hoja de material plástico sensiblemente rectangular, dos elementos en hueco adyacentes, 13a, 14a, sensiblemente paralelepípedicos, cuyos rebordes libres están plegados a escuadra en la periferia, constituyendo el borde común una banda de enlace entre los dos elementos en hueco 13a, 14a. En cada uno de estos últimos se ha insertado un elemento en el que están formados dos marcos, respectivamente 13b, 14b, viniéndose a aplicar los bordes laterales, frente a los marcos 13b, 14b, que estaban unidos por una banda de enlace, contra la que une a los dos elementos en hueco 13a, 14a, y delimitando, con su banda de enlace y la película de recubrimiento 15 a las que son perpendiculares, el paso 20 citado. A partir de la proximidad de uno de los extremos de paso 20, los dos bordes laterales enfrentados de los marcos 13b, 14b, se hallan espaciados en mayor medida uno del otro, lo que forma un alojamiento 21, cuya misión se indica más adelante.

En el ejemplo descrito, la formulación hidrosoluble contenida en el primer compartimento 16, es un producto limpiador y colorante, que puede fluir en caliente y sólido a temperatura ambiente; la formulación 19, situada en el segundo compartimento 17 es, por ejemplo, hipoclorito de sodio en polvo. El hipoclorito es pre-acondicionado en una bolsa de alcohol polivinílico, y esta bolsa es situada en el compartimento 17.

Para permitir el funcionamiento del distribuidor 10, se prevén, en cada uno de los compartimentos 16, 17, dos orificios dispuestos en dos niveles diferentes, uno que sirve para el llenado de agua de descarga del compartimento considerado, y para el paso de aire en el curso del vaciado de dicho compartimento, el otro para el paso del líquido de descarga hacia el exterior del compartimento.

Los orificios de entrada, respectivamente 22 y 23, están dispuestos en las paredes de los compartimentos, respectivamente 16, 17, que resultan ser las paredes superiores cuando la caja 11 se encuentra en su posición de utilización; están formados, cada uno, por una escotadura practicada en el borde de estas paredes, más precisamente en el borde de las paredes laterales de los marcos 13b, 14b, y están entonces delimitados por el borde de esta escotadura y la película de recubrimiento.

Los orificios de vaciado del líquido de descarga fuera de los compartimentos 16, 17, están designados, respectivamente, por las cifras de referencia 24 y 25. Son realizados en forma de sifón, lo que permite una dosificación regular de las formulaciones hidrosolubles. Estos orificios 24, 25, están definidos por conductos curvos, consti

5 tuidos por deformaciones de las paredes laterales externas de los marcos, respectivamente 13b, 14b, definiendo cada uno de estos conductos, con la película de recubrimiento 15, un paso acodado, que desemboca sensiblemente en la horizontal, cuando el distribuidor 10 está situado en su posición de utilización, a cierta distancia de las paredes superiores de la caja 11, que presentan los orificios de entrada 22 y 23, pero sobre el nivel inicial de las formulaciones hidrosolubles 18, 19, en los compartimentos, respectivamente, 16, 17.

10 El gancho 12, que está asociado a la caja 11 de doble compartimento, es de material plástico moldeado. Está constituido por una banda plana alargada que comprende, sensiblemente en su mitad, una zona de pared adelgazada, dispuesta sensiblemente en el plano de una pared plana de mayor anchura que la banda plana, y que constituye una charnela-película 26, alrededor de la cual el gancho 12 es susceptible de girar, estando situada esta charnela en un plano perpendicular al eje longitudinal del gancho 12. La charnela 26 divide al gancho 12 en dos elementos 27, 28, uno de los cuales (27) se destina a cooperar con la caja 11, y el otro (28), a permitir el enganche del distribuidor 10 sobre el borde de una cisterna de descarga de agua 29, como se muestra en la figura 6.

15 20 25 El elemento de gancho 27 lleva un nervio longitudinal de refuerzo 30, dispuesto sobre su pared plana que lleva la charnela 26, desde cerca de ésta hasta su extremo libre, donde está formado, en la parte opuesta del nervio 30, un cordón 31, que comprende una pared de tope 31a, que es sensiblemente perpendicular al elemento de gancho 27, y

30

cuyo reborde libre es unido a una pared 31h, primeramente perpendicular a la pared 31a, a continuación inclinada para alcanzar el extremo propiamente dicho del elemento del gancho 27, que presenta una forma redondeada.

5 El elemento de gancho 28 presenta, cerca de su extremo opuesto a la charnela 26, una anchura que aumenta progresivamente de forma simétrica, y a continuación vuelve a ser constante, y finalmente disminuye progresivamente. Este elemento 28 está plegado dos veces a escuadra, en el
10 lado que lleva la charnela 26, y en la zona de mayor anchura que acaba de describirse, lo que constituye dos brazos de extremo 31, 32, que forman, con la parte principal del elemento 28, un órgano en U de enganche. Además, del mismo modo que el elemento 27, el elemento 28 lleva un nervio
15 longitudinal de refuerzo 33, estando dispuesto este nervio 33 sobre la pared opuesta a aquella en la que está formada la charnela 26, y que se extiende sobre la totalidad del elemento 28, con exclusión de partes terminales 31 y 32.

20 Cada elemento del gancho 27, 28 lleva, cerca de la charnela 26, y sobre la cara opuesta a aquella en la que está formada la citada charnela 26, un talón en saliente, respectivamente 34, 35. Cada talón 34, 35 está delimitado por una pared de apoyo 34a, 35a, que se empalma con el elemento de gancho 27, 28, por una pared inclinada 34b,
25 35b, que une el reborde libre de la pared de apoyo 34a, 35a al citado elemento de gancho 27, 28, y por dos paredes laterales opuestas 34c, 35c. El plano de apoyo en el que se efectúa el contacto de los dos talones 34, 35, cuando los elementos 27 y 28 están alineados y el distribuidor
30 se encuentra en su posición de utilización, se encuentra

sensiblemente horizontal.

Para fabricar el distribuidor 10, se realiza por termoconformado o inyección en paredes delgadas de un material plástico apropiado, la parte de la caja que lleva los elementos en hueco 13a y 14a, así como la que lleva los marcos 13b y 14b. Se juntan estas dos partes a fin de constituir las cubetas 13 y 14. Se coloca el elemento del gancho 27 en el paso 20 que le está reservado, situándose el cordón 31 contra la banda de enlace entre los marcos 13b y 14b. Se introduce la bolsa de alcohol polivinílico, que contiene el hipoclorito, en la cubeta 14, lo que constituye la formulación 19. A continuación, se coloca la película 15 por termosoldadura, lo que realiza el cierre de las dos cubetas 13 y 14, así como del paso 20, y forma, con este motivo, el alojamiento de extremo 21. Finalmente, se procede a colar en caliente, en el compartimento 16, la formulación limpiadora y colorante 18, introduciéndola por el orificio 22. En esta posición, el elemento 27 del gancho 12 es susceptible de deslizarse en el paso 20, hasta la llegada a tope de la pared 31a del cordón 31 contra un asiento 36 (figuras 5A, 5B) de la caja 11, formada por una pared del elemento que lleva los marcos 13b, 14b, que está situada sensiblemente en el plano de los orificios 22 y 23, a fin de impedir la extracción del gancho 12 fuera del paso 20.

Para el almacenamiento, se pliega el elemento del gancho 28 alrededor de la charnela 26, de tal modo que este elemento 28 llegue a colocarse contra la película 15, y que el elemento 32 penetre en el alojamiento 21, que constituye, por consiguiente, el medio de retención del

gancho 12. Esta posición de almacenamiento queda ilustrada por la figura 5A, encontrándose entonces el elemento del gancho 27, en la práctica, totalmente escamoteado en el paso 20.

5 La aplicación de este distribuidor 10 es muy sencilla, ya que basta con desplegar el elemento de gancho 28 para colocarlo en la prolongación del elemento 27, y extraer este último hasta llegada a tope del cordón 31 contra el asiento 36 de la caja. En esta posición, que corresponde, por consiguiente, a la posición de utilización, las paredes 34a y 35a de los talones 34 y 35 respectivamente, se encuentran apoyadas una contra otra, y constituyen un órgano de afianzamiento, que impide el plegado de la charnela 26, que situaría el distribuidor 10 en la posición incorrecta, representada en trazos mixtos en la figura 1.

10

15

Las figuras 7A y 7B muestran, cada una, una variante de realización de la charnela 26. En estas figuras, los diferentes elementos llevan cifras de referencia superiores, respectivamente, en 100 y en 200, a las de los elementos análogos de la forma de realización que acaba de describirse.

20

De acuerdo con la variante representada en la figura 7A, se realiza, en posición totalmente desplegada del gancho 112, un entrinquetado de los talones 134 y 135, recibiendo una garganta 137, formada sobre la pared de apoyo 134a del talón 134, un cordón de entrinquetado 138, formado en saliente sobre la pared de apoyo 135a del talón 135. Se garantiza, de este modo, en cualquier circunstancia, un apoyo de los talones 134 y 135, en posición de utilización del distribuidor, lo que contribuye a un mejor soste-

25

30

nimiento de la posición vertical correcta del distribuidor.

De acuerdo con la variante representada en la figura 7B, la charnela 226 no se sitúa ya, en posición de utilización del distribuidor, en alineación con los elementos 227, 228, que constituyen el gancho 212, sino que es desplazada en el lado en donde tiene lugar el desplazamiento del elemento 228, estando el plano de apoyo de las paredes 234_a y 235_a de los talones 234 y 235, respectivamente, como en las formas de realización ya descritas, horizontal en posición de utilización del distribuidor. Este desplazamiento de la posición de la charnela 226 respecto a la posición de las charnelas 26 y 126, contribuye a un mejor apoyo de los talones 234 y 235 y, en consecuencia, a una mayor estabilidad del distribuidor en esta posición. Por otra parte, los elementos 227 y 228 forman ventajosamente, en posición de utilización del distribuidor, no ya un ángulo de 180°, sino un ángulo ligeramente inferior a 180°, si se considera el semi-plano que lleva los talones 234 y 235. Esta disposición permite mejorar el sostenimiento buscado.

Queda bien entendido que la forma de realización anteriormente descrita no es en modo alguno limitativa, y podrá dar lugar a cualquier modificación deseable, sin salir para ello del marco de la invención.

REIVINDICACIONES

5

Los puntos que como característica de novedad se presentan para que sean objeto de esta solicitud de Modelo de Utilidad en España, por VEINTE años, son los que se recogen en las reivindicaciones siguientes:

10

1ª.- Dispositivo para la distribución de, al menos, una formulación hidrosoluble en una cisterna de descarga de agua, comprendiendo el citado dispositivo una caja y un gancho de suspensión, que permite enganchar la citada caja sobre el borde de una cisterna de descarga de agua, definiendo la citada caja, destinada a ser sumergida en el agua de la cisterna de descarga de agua, interiormente, al menos, un compartimento, que lleva, en primer lugar, en su parte baja, una formulación hidrosoluble, y en segundo lugar, dos orificios dispuestos en niveles diferentes sobre la citada formulación hidrosoluble, estando constituido el gancho, uno de cuyos extremos coopera con la caja, y cuyo otro extremo forma el órgano de enganche del dispositivo sobre el borde de la cisterna de descarga de agua, por dos elementos articulados por medio de una charnela, para que el gancho pueda pasar, de una posición plegada, que corresponde al almacenamiento, a una posición desplegada, que sitúa al dispositivo en su posición de utilización, pudiendo deslizarse el elemento del gancho adyacente a la caja respecto a ésta, para ser escamoteado en la caja en la posición de almacenamiento y, por el contrario, en saliente sobre la caja, en la posición de utilización, terminándose el otro elemento del gancho, en el lado opuesto a la charnela, por un medio de enganche desti-

15

20

25

nado a cooperar con el borde de la cisterna de descarga de agua, para asegurar el enganche del dispositivo en la cisterna, caracterizado por el hecho de que cada elemento del gancho, que separa a la charnela, lleva, cerca de la citada charnela y en el lado opuesto a aquel donde tiene lugar el despliegue del gancho, un talón en saliente, manteniéndose unidos los dos talones uno a otro cuando el dispositivo se encuentra en su posición de utilización, para constituir un órgano de afianzamiento, que se opone al plegado... de la charnela, bajo el efecto del empuje hacia arriba que se ejerce sobre la caja sumergida.

2ª.- Dispositivo según la reivindicación 1ª, caracterizado por el hecho de que cada talón lleva un órgano de entrinquetado complementario de un órgano llevado por el otro talón, a fin de solidarizar automáticamente los dos talones al final del despliegue del gancho.

3ª.- Dispositivo según una de las reivindicaciones 1ª ó 2ª, caracterizado por el hecho de que la charnela está dispuesta horizontalmente en posición de utilización del citado dispositivo, encontrándose entonces el plano de apoyo, donde se efectúa el contacto de los dos talones, sensiblemente horizontal.

4ª.- Dispositivo según una de las reivindicaciones 1ª a 3ª, caracterizado por el hecho de que cada talón es llevado por una zona de pared sensiblemente plana del elemento del gancho correspondiente, y está delimitado, en primer lugar, por su pared de apoyo sobre el otro talón, que se une al elemento del gancho cerca de la charnela, en

segundo lugar, por una pared inclinada que une el reborde libre de la citada pared de apoyo al elemento del gancho, y, en tercer lugar, por dos paredes laterales opuestas.

5 5ª.- Dispositivo según una de las reivindicaciones 1ª a 4ª, caracterizado por el hecho de que los dos elementos del gancho son realizados de material plástico y de que la charnela es una charnela-película.

10 6ª.- Dispositivo según una de las reivindicaciones 1ª a 5ª, caracterizado por el hecho de que la caja lleva un medio de retención, destinado a cooperar con el medio de enganche del gancho sobre el borde de la cisterna de descarga de agua, cuando el citado gancho se encuentra en su posición plegada, y el elemento del gancho adyacente a la caja se encuentra en su posición escamoteada en la citada caja.

15 7ª.- Dispositivo según una de las reivindicaciones 1ª a 6ª, caracterizado por el hecho de que la caja lleva un paso definido por el deslizamiento del elemento del gancho que le es adyacente, siendo el citado paso sensiblemente vertical, cuando el dispositivo se encuentra en su posición de utilización.

20 8ª.- Dispositivo según las reivindicaciones 6ª y 7ª consideradas simultáneamente, caracterizado por el hecho de que la caja lleva un alojamiento, que se abre hacia el exterior, y situado a la altura del citado paso, para constituir el medio de retención del medio de enganche llevado por el gancho.

25 9ª.- Dispositivo según una de las reivindicaciones 1ª a 8ª, caracterizado por el hecho de que los dos elementos del gancho son sensiblemente planos, y llevan,

30

cada uno, al menos, una nervadura longitudinal de refuerzo.

10ª.- "DISPOSITIVO PARA LA DISTRIBUCION DE, AL MENOS, UNA FORMULACION HIDROSOLUBLE EN UNA CISTERNA DE DESCARGA DE AGUA"

5

Tal y como se ha descrito en la Memoria que antecede, representado en los dibujos que se acompañan y para los fines que se han especificado.

Esta Memoria consta de diecinueve hojas escritas a máquina por una sola cara.

10

Madrid,

11 JUL. 1985

P. A. ...
Por Fodor,

15

20

25

30

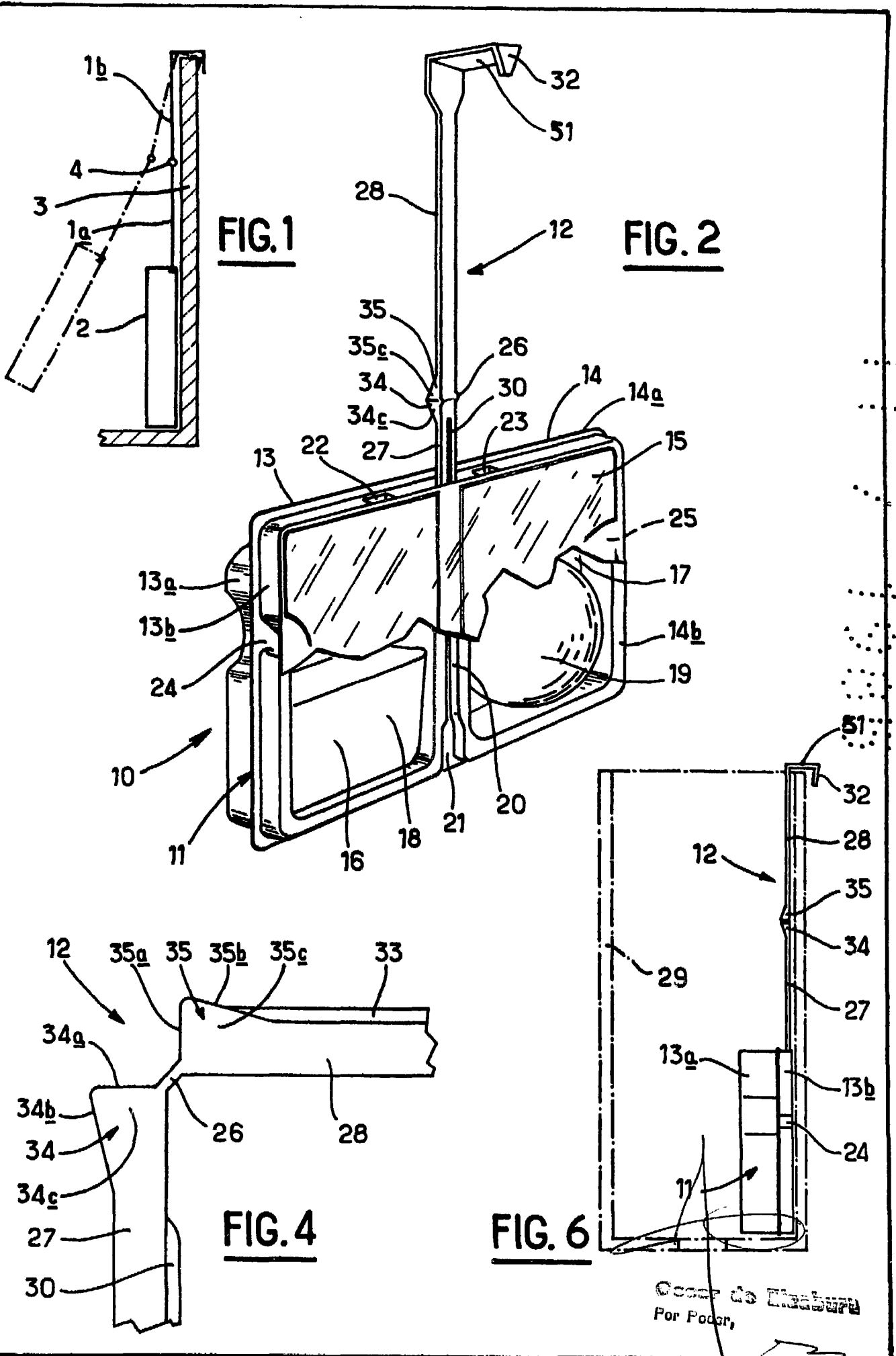

Genes de Escabura
Por Poder,

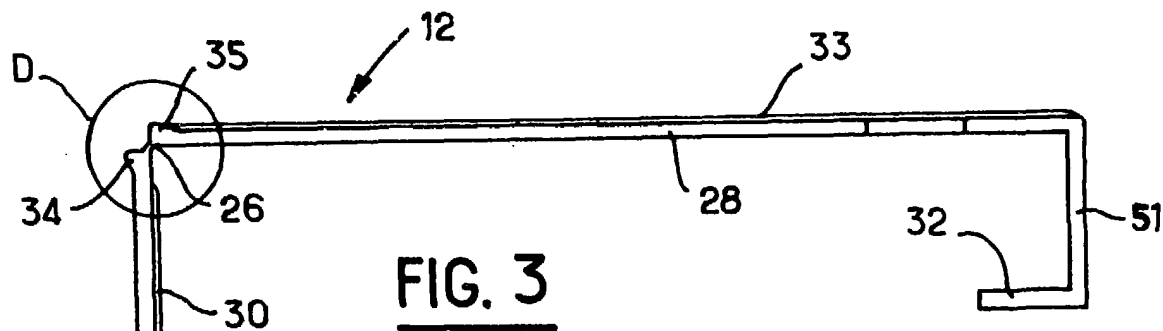

FIG. 3

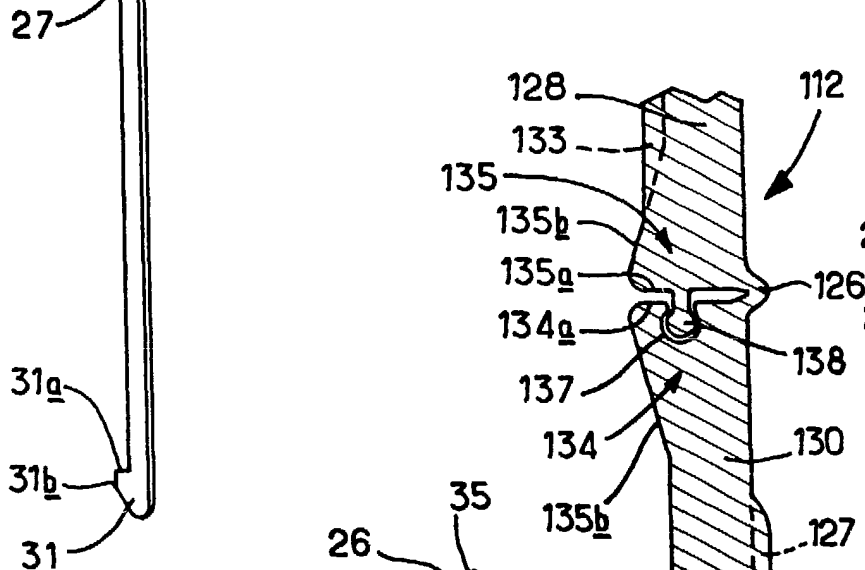

FIG. 7A

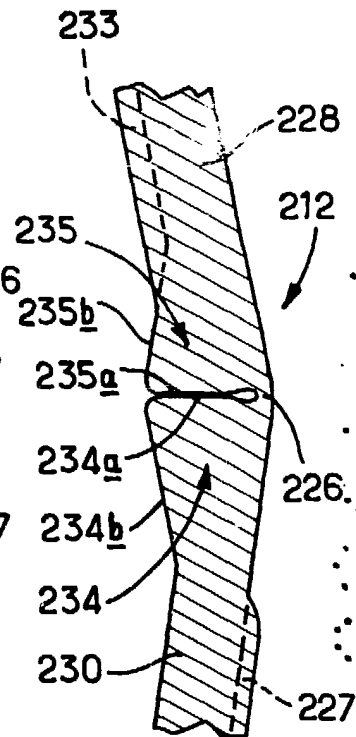

FIG. 7B

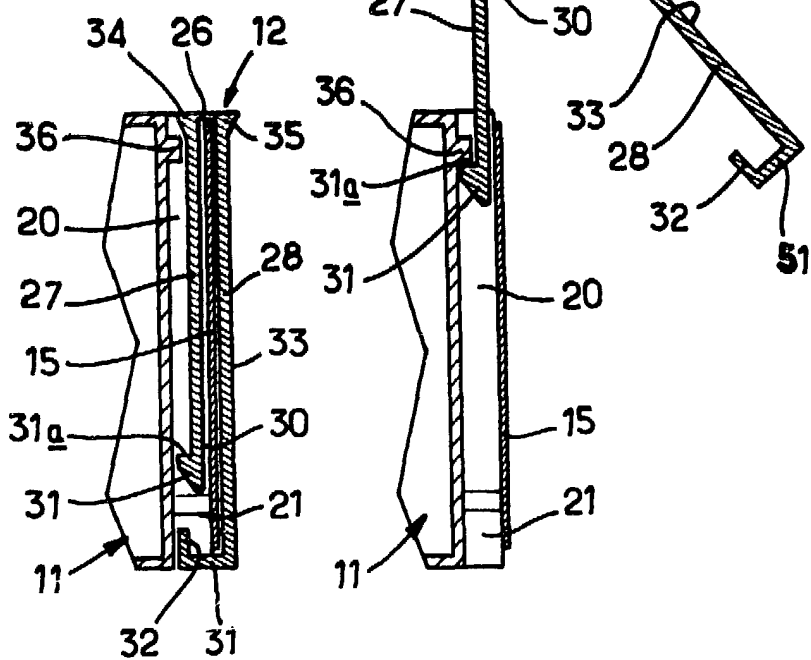
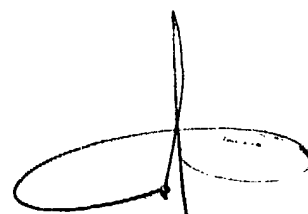

FIG. 5A

FIG. 5B



Copyright © 1988
L'Oréal