

(10) ES (11) (21) (22)	NUMERO <b>286705</b> (10) Y
	FECHA DE PRESENTACION <b>13 MAYO 1985</b>



ESPAÑA

MODELO DE UTILIDAD 16 NOV. 1985

(30) PRIORIDADES:	(32) FECHA	(33) PAIS
(31) NUMERO		

(47) FECHA DE PUBLICIDAD	(51) CLASIFICACION INTERNACIONAL F16G 11/12
--------------------------	--

(54) TITULO DE LA INVENCIÓN	
"TENSOR PERFECCIONADO PARA CADENAS, CORREAS Y SIMILARES"	

(71) SOLICITANTE (ES)	
CADENAS IRIS, S.A.	

DOMICILIO DEL SOLICITANTE	
Iparraguirre, 2.- EIBAR (Guipúzcoa)	

(72) INVENTOR (ES)	
--------------------	--

(73) TITULAR (ES)	
-------------------	--

(74) REPRESENTANTE	
D. MIGUEL ANGEL URIZAR BARANDIARAN (337/9)	

IU-110

Memoria descriptiva de un Modelo de Utilidad en exclusiva para España, que por "TENSOR PERFECCIONADO PARA CADENAS, CORREAS Y SIMILARES", se solicita por veinte años a favor de CADENAS IRIS, S.A., de acuerdo con las Leyes vigentes sobre Propiedad Industrial, pudiéndose, de acuerdo con los Convenios Internacionales sobre la materia, extender esta solicitud a otros países reivindicando la misma prioridad.

La presente invención trata de un tensor perfeccionado para cadenas, correas y similares, caracterizado porque consta de un cuerpo-bastidor, de configuración monopieza, que define dos zonas anguladas mutuamente: una porción principal y un brazo acodado respecto a él.

También se caracteriza porque dicho brazo acodado define una cabeza-brida para sujeción horizontal, vertical o anguladamente del conjunto a un lugar fijo.

También se caracteriza porque la porción principal comporta conformaciones para montaje de un cuerpo-tensor propiamente dicho con medios anti-giro entre sí y el cuerpo-bastidor y medios de autodesplazamiento unidireccional contra la cadena o correa a tensar.

Con todo ello se provoca el tensado de la correa o cadena de forma continua y uniforme, a la vez que se eliminan piezas en la construcción aumentando por contra sus posibilidades de fijación (vertical, horizontal o angularmente).

Particularmente, también se caracteriza porque la citada conformación para montaje del cuerpo-tensor en el cuerpo-bastidor es una cavidad ciega o provista de un pequeño orificio pasante.

Particularmente, también se caracteriza porque los citados medios anti-giro los constituyen un juego de chaveta prevista en el cuerpo-tensor y chavetero previsto en la pared interior de la cavidad ciega del cuerpo-bastidor o viceversa.

Con todo ello se evita el giro del cuerpo-tensor respecto al cuerpo-bastidor, sin impedir su libre desplazamiento axial.

Particularmente, también se caracteriza porque los medios de autodesplazamiento los constituyen un resorte ubicado en la cavidad ciega que topa contra la pared-base de este y contra el cuerpo-tensor; un pestillo unidireccional fijo al cuerpo-bastidor con posibilidad de un ligero basculamiento; y una pluralidad de muescas unidireccionales en el cuerpo-tensor.

35

Con todo ello, dicho cuerpo tensor empuja a la cadena o correa a tensar por la acción del resorte en un sentido, a la vez que el pestillo unidireccional bloquea el retroceso involuntario en sentido contrario.

40

Por ello, el tensor perfeccionado para cadenas, correas y similares de la invención constituye una novedad industrial, con características propias y ventajosas respecto a las soluciones conocidas que le hacen merecedor del privilegio de explotación exclusiva, a tenor de las Leyes vigentes sobre Propiedad Industrial.

45

Para comprender mejor el objeto de la presente invención, se representa en los planos una forma preferente de realización práctica, susceptible de cambios accesorios que no desvirtúen su fundamento.

50

La figura 1 representa una vista en alzado de un tensor perfeccionado para cadenas, correas y similares, según la invención, con todos sus elementos y particularidades.

En esta figura se han representado dos secciones parciales: una -superior- para observar la constitución de la cabeza (20) y otra -inferior- para observar las conformaciones para montaje del cuerpo tensor (2) en el cuerpo-bastidor (1) y resorte (5) de autodesplazamiento.

55

La figura 2 representa una vista en perfil correspondiente a la figura anterior.

La figura 3 representa una sección en planta, según indicación de la figura 1.

60

En esta figura se ha omitido el cuerpo-tensor (2), para mayor claridad representativa, se ha omitido también el resorte (5) que constituye el medio de autodesplazamiento.

La figura 4 representa una sección en planta del cuerpo-tensor (2) según indicación de la figura 1.

En esta figura también se ha omitido el resorte (5) para mayor claridad interpretativa.

65

El tensor perfeccionado para cadenas, correas y similares, objeto de la presente invención se estructura, fundamentalmente en:

- un cuerpo-bastidor (1)
- un cuerpo-tensor (2)
- un resorte de autodesplazamiento (5)
- un pestillo unidireccional (4).

70

El cuerpo-bastidor (1) es de configuración monopieza que define en sí mismo dos zonas anguladas mutuamente: una porción principal (1) y un brazo acodado.

75

Dicho brazo acodado define una cabeza-brida (11), con unos orificios roscados (111). Esta cabeza-brida (11) queda configurada ortogonal o sensiblemente ortogonal al brazo acodado y queda angulada respecto a la porción principal, de modo que puede sujetarse vertical, horizontal o inclinadamente el conjunto a un lugar fijo.

80

La porción principal define una cavidad (12) -ciega- provista de un pequeño orificio pasante- en la que se ubica el resorte de autodesplazamiento (5) y es guiado el cuerpo (21) del tensor (2).

85

Dicho tensor (2) se estructura en un cuerpo-vástago (21) y una cabeza (20). El cuerpo-vástago (21) define interiormente un orificio-cajera (22) y exteriormente unas muescas unidireccionales (211). La cabeza (20) se constituye en dos partes: una metálica (20a) de base y otra de goma (20b) sobre ella. Esta cabeza (20b) de goma es sobre la que fricciona la cadena o correa a tensar, pudiendo sustituirse fácilmente en caso de desgaste.

90

El pestillo unidireccional (4) presenta sección en "L" invertida, cuyas alas (4a), (4b) escoltan a la porción principal (1), se posiciona en la porción principal del cuerpo monopieza (1) por un tornillo (3) y se permite una cierta holgura por un muelle (6) que escolta al cuerpo (31) del torni-

llo (3) y topa contra su cabeza (30) y contra el pestillo (4).

95

El posicionamiento del pestillo (4) en el cuerpo (1) se completa alojando el extremo de su ala (4b) vertical, en una cajera (14) prevista al efecto en dicho cuerpo (1) -cajera generada entre el cuerpo (1) y solapa (13) monopieza con él-

100

El ala (4a) lleva en su extremo un chaflán unidireccional (41) que se aloja en las muescas unidireccionales (211) para permitirse el libre desplazamiento del cuerpo en un sentido -ascendente según las figuras- e impedirlo en sentido contrario.

105

Para evitar el giro relativo entre cuerpo-tensor (2) y cuerpo-bastidor (1) se ha previsto un juego de chaveta (23)-chavetero (121). En la realización representada el chavetero (121) se conforma en la pared interior de la cajera (12) y la chaveta (23) se incluye en la pared del cuerpo-vástago (21), aunque sin alterar en absoluto la esencia del modelo, pueden ir conformados a la inversa.

Con esta estructuración, el funcionamiento tiene lugar de la forma siguiente:

110

a) se fija el conjunto a un lugar fijo mediante la cabeza-  
brida (11). La cabeza tensora (20) queda horizontal, vertical o angulada respecto al soporte fijo -no representado-;

115

b) se tensa la cadena o correa de forma continua, ya que el resorte (5) empuja al cuerpo tensor (2) -y ante un desgaste por uso de la cabeza de goma (20b) el pestillo (4) permite su ascenso soltando la rampa (41) de su ala (4a) las muescas unidireccionales (211) del cuerpo-vástago (21). En sentido contrario el pestillo (4) no deja descender al cuerpo (2) por lo que la cadena o correa se mantiene tensada;

c) se impide el giro del cuerpo (2) respecto al cuerpo (1) por el juego de chaveta (23)-chavetero (121)

120

REIVINDICACIONES

125

1.- Tensor perfeccionado para cadenas, correas y similares, caracterizado porque consta de un cuerpo-bastidor, de configuración monopieza, que define dos zonas anguladas mutuamente: una porción principal y un brazo acodado respecto a él; porque dicho brazo acodado define una cabeza-brida para sujeción horizontal, vertical o anguladamente del conjunto a un lugar fijo y porque la porción principal comporta conformaciones para montaje de un cuerpo-tensor propiamente dicho, con medios anti-giro entre sí y el cuerpo-bastidor y medios de autodesplazamiento unidireccional contra la cadena o correa a tensar; de modo que provoca en ésta un tensado uniforme y continuo.

130

2.- Tensor perfeccionado para cadenas, correas y similares, según reivindicación anterior, caracterizado porque la citada conformación para montaje del cuerpo-tensor en el cuerpo-bastidor es una cavidad ciega o provista de un pequeño orificio pasante y porque los citados medios anti-giro los constituyen un juego de chaveta previsto en el cuerpo-tensor y chavetero previsto en la pared interior de la cavidad ciega del cuerpo-bastidor o viceversa; de modo que se evita el giro del cuerpo-tensor respecto al cuerpo-bastidor, sin impedir su libre desplazamiento axial.

135

140

3.- Tensor perfeccionado para cadenas, correas y similares, según reivindicaciones anteriores, caracterizado porque los medios de autodesplazamiento los constituyen un resorte ubicado en la cavidad ciega que topa contra la pared-base de este y contra el cuerpo-tensor; un pestillo unidireccional fijo al cuerpo-bastidor con posibilidad de un ligero basculamiento; y una pluralidad de muescas unidireccionales en el cuerpo-tensor; de modo que dicho cuerpo tensor empuja a la cadena o correa a tensar por la acción del resorte en un sentido, a la vez que el pestillo unidireccional bloquea el retroceso involuntario en sentido contrario.

145

4.- TENSOR PERFECCIONADO PARA CADENAS, CORREAS Y SIMILARES.

Tal como se ha descrito en la presente memoria de siete hojas y sus planos anexos.

Madrid, 13 MAYO 1985

El Agente Oficial

MIGUEL ANGEL URIZAR BARANDIARAN

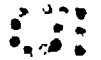

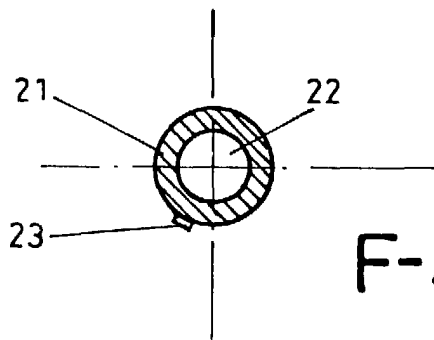
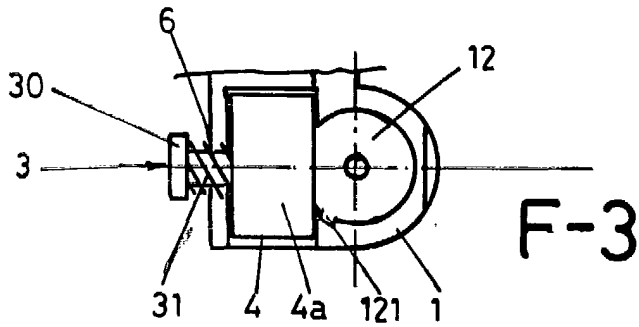
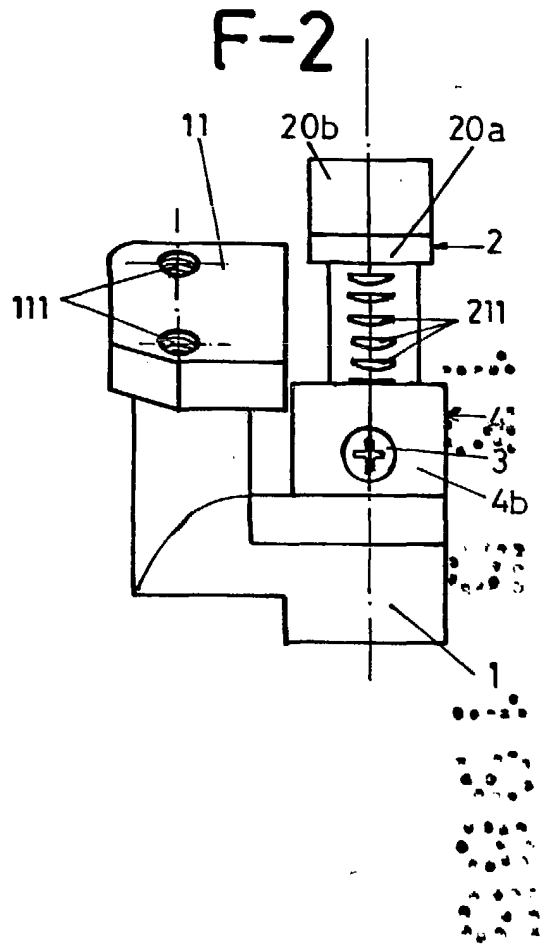
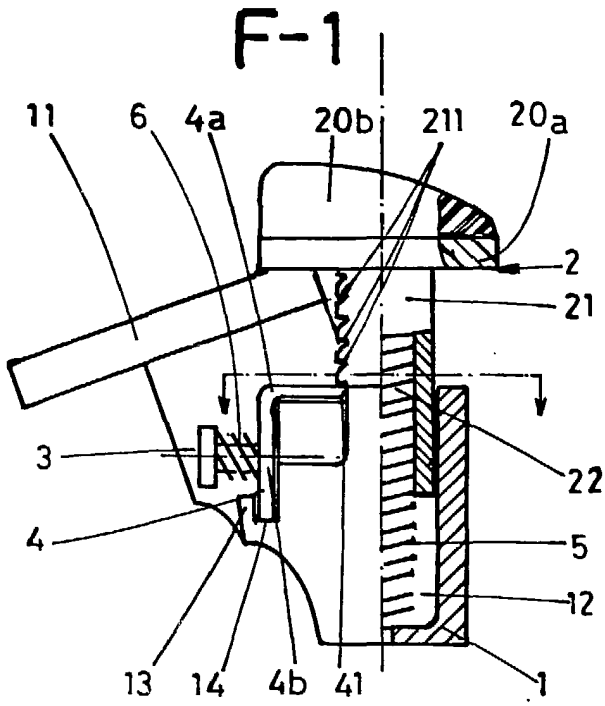

Escala variable  
Madrid 13 MAYO 1985  
El Agente Oficial

MIGUEL ANGEL URIZAR BARANDIARAN