

19 ES 21 22	11 NUMERO 286.675	10 Y
	FECHA DE PRESENTACION 10 Mayo 1985	



ESPAÑA

MODELO DE UTILIDAD

1 - MAR. 1986

30 PRIORIDADES: 31 NUMERO	32 FECHA	33 PAIS
------------------------------	----------	---------

47 FECHA DE PUBLICIDAD	51 CLASIFICACION INTERNACIONAL G07F 17/32
------------------------	--

54 TITULO DE LA INVENCIÓN "MAQUINA RECREATIVA CON VIDEO Y VISOR INCORPORADOS"
--

71 SOLICITANTE (S) RECREATIVOS FRANCO, S.A.
--

DOMICILIO DEL SOLICITANTE Alfonso Gómez, 4 - Madrid (28037)
--

72 INVENTOR (ES)

73 TITULAR (ES) La misma solicitante

74 REPRESENTANTE D. PABLO AGUDO OBREGON - 201(1)

"MAQUINA RECREATIVA CON VIDEO Y VISOR INCORPORADOS"

Memoria descriptiva

El Modelo de Utilidad al que se refiere esta memoria descriptiva trata de una máquina recreativa o de azar, del tipo de las que son accionadas por moneda o ficha, que ofrece la particular característica de haberse incorporado a su estructura un aparato de video y una pantalla reproductora de las imágenes emitidas, aparatos que pueden ser utilizados independientemente o al propio tiempo que se desarrolla la partida.

La incorporación de estos elementos no afecta de manera sensible la estructura general de la máquina en cuanto al volumen o espacio que pudiera ocupar, ya que se resuelve de manera ingeniosa, con aprovechamiento de espacios que normalmente hasta ahora han permanecido libres.

Las ventajas que representa la incorporación de estos aparatos al conjunto de la máquina recreativa y su funcionamiento coordinado con la misma son considerables, pues permite simultanear el desarrollo de las jugadas con la emisión y reproducción de imágenes y sonidos que pueden o no estar relacionados con el propio juego, ser simplemente musicales o de entretenimiento o utilizarse también como vehículo publicitario, etc., en una amplia gama de posibilidades, todas las cuales representan una novedad que aumenta el atractivo de este tipo de máquinas.

La descripción de este objeto será hecha con referencia a la adjunta hoja de dibujos, en el que se ha representado un ejemplo de ejecución preferido, que no tiene carácter limitativo sino simplemente ilustrativo, pudiendo, en consecuencia, ser objeto de modificaciones de detalle en todo aquello que no altere, de modo fundamental, su propia finalidad característica.

En el dibujo:

La única figura representa una vista en perspectiva y de conjunto de una máquina de acuerdo con las características de este Modelo de Utilidad.

Haciendo referencia constante al ejemplo representado en el plano, esta máquina recreativa se caracteriza esencialmente por organizarse sobre un mueble o carcasa de cobertura externa -1- en el cual se delimitan tres partes esenciales que pueden indistintamente disponerse unidas, formando un sólo cuerpo, o bien mantenerse cada una de ellas independiente dentro del conjunto funcional.

De estas tres partes, la que ocupa una posición intermedia es la que corresponde a la máquina recreativa -2- que exteriormente está provista de una botonera de mandos -3- mediante la que son accionados por el jugador los distintos mecanismos, así como las correspondientes ventanas -4- a través de las cuales se hacen visibles las imágenes proyectadas, cuyas combinaciones forman el plan de ganancias. En la parte inferior de este cuerpo intermedio existe una bandeja alargada -5-, que tiene como finalidad la de recoger las monedas correspondientes a los premios ganados.

La parte inferior del conjunto, sobre la que asienta la intermedia o máquina recreativa, está constituida por una peana -6- de apoyo al suelo, en la que, a través de medios adecuadamente previstos se ha conseguido la incorporación de un aparato de vídeo -7- que es accionable desde el exterior, tanto para introducir las respectivas cintas -8-, como para accionar los distintos mandos funcionales -9-.

Y por último, la parte superior, ubicada en superposición a la que prácticamente es la máquina de juego, está constituida por una pantalla -10- en la que aparecerán proyectadas las imágenes de cualquier tipo emitidas en el vídeo.

Los distintos aparatos funcionales que comprende el conjunto se hallan adecuadamente conectados para poder funcionar tanto unida como independientemente, habiéndose previsto ocultas las distintas conexiones, que se establecen y desarrollan por el interior de la máquina.

Descrito suficientemente el objeto de la invención, sólo resta añadir que en su realización podrán introducirse todas aquellas modificaciones de detalle que no alteren la esencialidad, que es la que se desprende de cuanto antecede y se reivindica a continuación, pudiendo afectar a cambios de forma, materia, proporciones, dimensiones, etc., y, en general, a todas las que tengan un carácter accesorio o complementario, debiendo quedar íntegramente incluidas en la protección que se recaba.

REIVINDICACIONES
=====

1).- Máquina recreativa con vídeo y visor incorporados, caracterizada por integrarse en un mueble formado por tres partes que pueden

indistintamente disponerse unidas o separadas, de las cuales la intermedia es la máquina recreativa en cuyo exterior se ha previsto la disposición de una botonera de mandos de accionamiento y las correspondientes ventanas para aparición de las imágenes cuyas combinaciones forman el plan de ganancias, así como una bandeja para recogida de las monedas correspondientes a los premios obtenidos.

75 2).- Máquina recreativa con vídeo y visor incorporados, según la 1ª reivindicación, caracterizada porque la parte inferior corresponde a la peana de la máquina a la que, a través de medios adecuados, se ha incorporado un aparato de vídeo, con acceso al mismo desde el exterior para la inserción de las correspondientes cintas y accionamiento de los controles funcionales.

80 3).- Máquina recreativa con vídeo y visor incorporados, según las reivindicaciones 1ª y 2ª, caracterizada porque la parte superior del conjunto está constituida por una pantalla de vídeo en la que podrán representarse las distintas imágenes, emitidas por el vídeo.

85 4).- Máquina recreativa con vídeo y visor incorporados, según reivindicaciones anteriores, caracterizada porque las conexiones que determinan el funcionamiento conjunto o independiente de todas las partes de la máquina se desarrollan interiormente.

90 5).- "MÁQUINA RECREATIVA CON VIDEO Y VISOR INCORPORADOS"

Esta memoria consta de 4 hojas foliadas y mecanografiadas por un solo lado de sus caras.

Madrid, 10 de Mayo de 1985



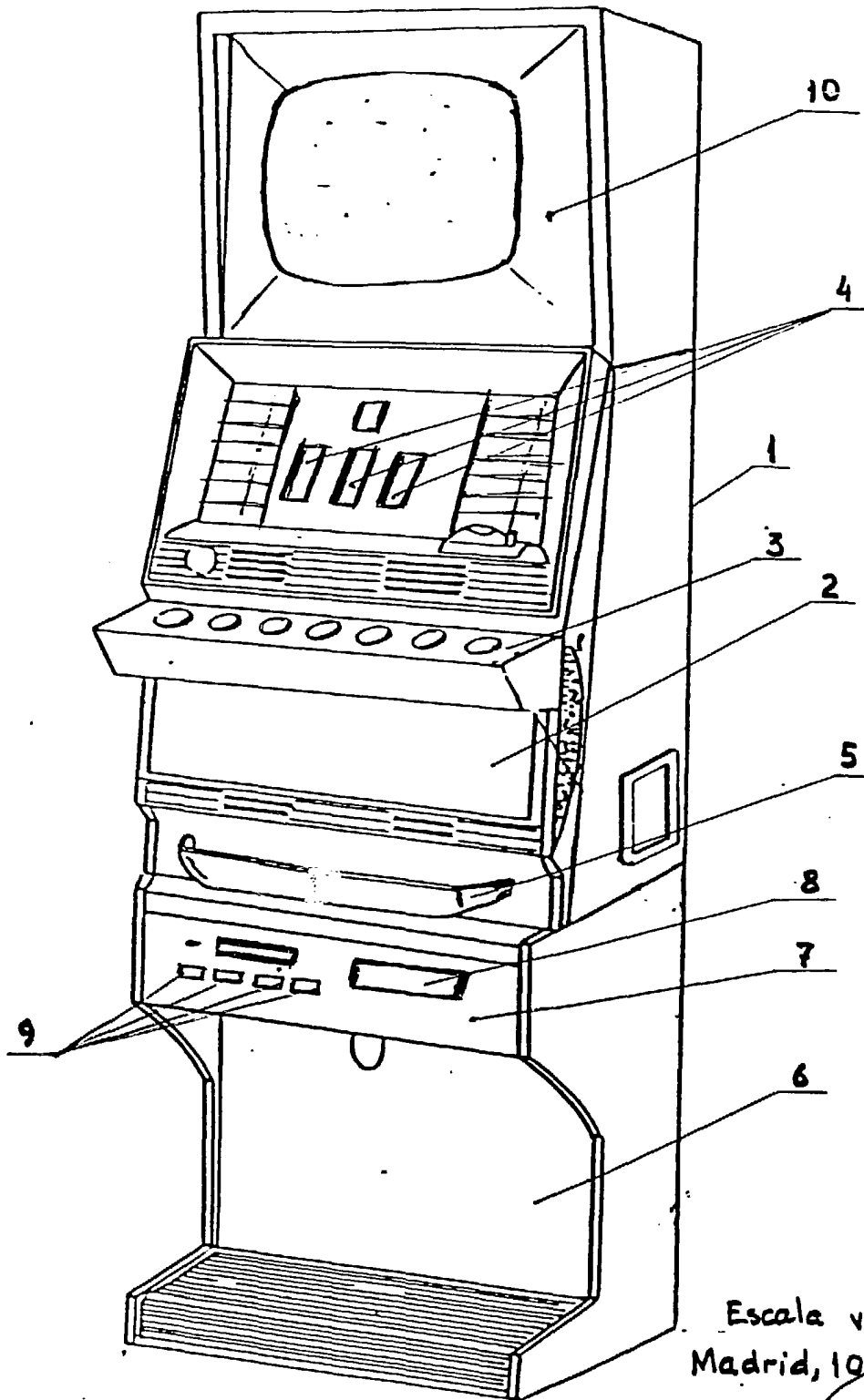

Escala variable
Madrid, 10 Mayo 1985