

(10) ES (11) (12) (13)	NUMERO 286630	(16) Y
	FECHA DE PRESENTACION - 9 MAYO 1985	



ESPAÑA

MODELO DE UTILIDAD

16 NOV. 1985

(30) PRIORIDADES: (31) NUMERO	(32) FECHA	(33) PAIS
- . -		

(47) FECHA DE PUBLICIDAD	(61) CLASIFICACION INTERNACIONAL Int 014 B65D 41/30
--------------------------	--

(54) TITULO DE LA INVENCIÓN <p style="text-align: center;">"Disposición obturadora para embocaduras de envases"</p>
--

(71) SOLICITANTE (S) <p style="text-align: center;">Doña Josefa Hernández Gamberini</p>
--

DOMICILIO DEL SOLICITANTE <p style="text-align: center;">08029 Barcelona - Berlín, 80</p>
--

(72) INVENTOR (ES) <p style="text-align: center;">Doña Josefa Hernández Gamberini</p>
--

(73) TITULAR (ES) <p style="text-align: center;">Doña Josefa Hernández Gamberini</p>

(74) REPRESENTANTE <p style="text-align: center;">Don Domingo Díaz Ungría</p>
--

Conforme se indica en el enunciado, la presente invención hace referencia a una disposición obturadora para embocaduras de envases. Más concretamente se trata de una disposición del tipo constituido por una pieza que forma una cápsula capaz de cubrir la embocadura, del fondo de la cual emerge un núcleo alojable en el hueco de la propia embocadura, siendo este núcleo un faldón circular en el que se definen dos tramos, uno a partir del fondo, seguido de otro que se encuentra doblado coaxialmente por el exterior de aquél, estableciendo una sección sensiblemente en U, presentando las superficies enfrentadas de los dos tramos varios relieves anulares susceptibles de vinculación escalonada a modo de trinquete.

Se trata, en realidad, de incorporar unas mejoras en el objeto del modelo de utilidad 275.213 concedido a esta misma titular, para aprovechar la realización práctica de una idea revolucionaria en el campo del taponado de envases que ofrecen la embocadura cilíndrica sensiblemente rígida, como son las botellas por ejemplo. Por ello, ya se habrá observado en el punto anterior que aquí se parte en primer lugar de un concepto general en muchos taponos (como es la cápsula de cobertura, de la que arranca un núcleo tubular introducíble en la embocadura) y en segundo lugar de otro concepto que ya no es genérico (el que este núcleo quede doblado sobre sí mismo, vinculándose por relieves anulares en las superficies enfrentadas) por ser ello peculiar y exclusivo de aquel modelo anterior.

El estudio y la experiencia a partir de estos niveles ya conocidos, han llevado a una solución práctica que es el objeto de la actual invención, aportando así unos beneficios y efectos nuevos que justifican su registro según el actual modelo de utilidad.

Ya entrando en este objeto, se trata de que la superficie externa del tramo exterior del faldón, presentan al menos una aleta circundante, previéndose asimismo otra aleta en la curvatura entre ambos tramos, con lo cual al efectuarse la penetración del núcleo, se produce fricción entre al menos una aleta y la embocadura, lo que determina un arrastre del tramo exterior del faldón respecto del interior, provocando a su vez la aplicación de la aleta originariamente situada en la curvatura, y permaneciendo todas las aletas forzosamente dobladas y enérgicamente aplicadas contra la superficie interna de la embocadura.

Para un mejor entendimiento de lo que antecede, se hace referencia seguidamente a la hoja de dibujos que forma parte de esta memoria, y la cual, dado su fin explicativo, debe entenderse como desprovista de todo carácter limitativo en cuanto al alcance de la actual invención.

En el dibujo:

. figura 1 es una vista en alzado lateral parcialmente seccionado del conjunto disposición obturadora / embocadura del envase, mostrándose por separado,

. figura 2 es una vista análoga pero sólo concretada a la parte seccionada, indicando un momento en la relación entre aquellos dos elementos al realizarse el cierre,

. figura 3 es una vista igual a la anterior, pero cuando ya el cierre se halla definitivamente practicado,

. figura 4 corresponde a una vista exterior en la misma situación de cierre total.

En todas las figuras aparecen los dos elementos: embocadura 1 de una botella, y dispositivo 2 obturador.

En este ejemplo del dibujo, la embocadura 1 se encuentra en un cuerpo 3 de botella, que tiene el gollete 4 y termina en el reborde 5, definiendo un paso que es visiblemente

cilíndrico.

El dispositivo 2 obturador es una pieza por ejemplo de material plástico moldeado, dotada de un grado de flexibilidad suficiente a los efectos que se pretende conseguir. En esta pieza puede advertirse: la cubierta circular 6, que en su contorno se prolonga en el tabique 7 troncocónico, de cuyo interior sobresale el anillo 8, para terminar en el apéndice 9; en la figura 4 puede verse cómo este tabique 7 tiene un par de regatas 10 situadas en puntos diametralmente opuestos, los cuales debilitan el espesor del tabique. Asimismo puede observarse: que del fondo de la cubierta circular 6 emerge un talón 11 tubular, que está provisto de la hendedura 12 situada justamente al inicio del faldón 11, hendedura que afecta aproximadamente la mitad del contorno, yendo sensiblemente de una regata 10 a la otra, aunque obviamente éstas por la parte exterior, en tanto la hendedura 12 es interior.

El faldón 11 tiene relieves anulares en dientes de sierra 13, que en este ejemplo son tres. Luego el faldón 11 queda doblado exteriormente para adoptar una sección en U determinando el tramo 14 que permanece enfrentado a 11, vinculándose entre sí por aquellos dientes 13 del faldón y otros 16 correspondientes en el tramo 14, igualmente en número de tres en este ejemplo.

De la superficie externa del tramo 14 arranca la aleta 15 circundante, que tiene un espesor decreciente en ángulo muy agudo, siempre según este ejemplo concreto. Esta aleta, como puede verse en la figura 1, queda originariamente en dirección ortogonal al eje del faldón 11 tubular.

En la curvatura determinada entre el faldón 11 y el tramo 14, se encuentra otra aleta 17, de análoga estructura a la 15, y que originariamente (figura 1) tiene la

misma dirección que el conjunto faldón 11 tramo 14.

Estos elementos y sus diversas partes se encuentran debidamente dimensionados y configurados para, en su conjunto, conseguir los efectos que seguidamente se comentarán, referidos a la utilización práctica de los mismos.

5. ° A partir de la situación que se ilustra en la figura 1, la vinculación se consigue, figura 2, mediante penetración del núcleo en el paso de la embocadura, de modo que en esta primera fase puede verse cómo el anillo 8 del obturador 2, por la elasticidad del material, ha superado el reborde 5, al tiempo que la aleta 15 ha establecido contacto con la boca del paso en la embocadura. Nótese que en esta primera fase no tiene todavía ninguna actuación la aleta 17, debido a que la relación entre el faldón 11 y el tramo 14 continúa siendo la misma que existía originalmente.

10. Siguiendo el usuario su presión sobre el obturador 2, el conjunto faldón 11 tramo 14 sigue penetrando, hasta que la cubierta circular 6 reposa sobre el límite de la embocadura 1, llegándose a la situación ilustrada en la figura 3, en la cual la presión ejercida por el usuario ha determinado primero la doblez de la aleta 15, circunstancia ya advertida en la figura 2, con una resistencia que origina el desplazamiento coaxial del tramo 14 sobre el faldón 11, engatillado este desplazamiento por los respectivos dientes 13 y 16, de modo que el tramo 14 ha ascendido en dos de estos dientes, provocando un arrastre de la aleta 17, que así permanece enérgicamente aplicada sobre la superficie interna en el paso de la embocadura.

20. El cierre así conseguido es perfecto, a través de dos aletas (15 y 17) de signo contrario, entre las cuales, al irse deslizando las mismas por las paredes del gollete 4

6.

y mientras no se produce el tope de la cubierta circular 6 con dicho gollete 4, en la cámara de aire que se forma entre ambas se produce una depresión, inferior a la presión existente en el interior y en el exterior del envase, lo que

5. hace que estas aletas se adhieran con fuerza contra las paredes del gollete 4 por efecto ventosa, y mucho más cuando el contenido del envase es una bebida carbónica o que tiene adición de algún otro gas.

Para la apertura de este cierre, no hay más que tirar

10. del apéndice 9 para originar un desgarramiento del obturador por las regatas 10 y la hendidura 12, lo cual origina su ruptura y extracción con toda comodidad. Como es evidente, el obturador no puede volver a aprovecharse, por lo que es de un solo uso.

15. Es fácil comprender que se trata de una disposición absolutamente segura para cualquier tipo de producto, incluso para líquidos gaseosos, sin el menor riesgo de fugas, puesto que una mayor presión interior consigue precisamente una mayor eficacia por aplicación de la aleta 17, de una manera directa, y de la aleta 15 a través de la presión ejercida por aquella aleta 17 sobre el tramo 14, los dentados 13 y 16 y, así, sobre la aleta 15.

Cuanto se deja expuesto, no obstante, no ha de significar inconveniente alguno para que la actual disposición

25. pueda ser ejecutada variando o modificando alguna de las condiciones expresadas en tanto no alteren su esencialidad, que es la que se reivindica luego.

Por ejemplo puede variarse el número de aletas 15 que parten del tramo 14, así como la relación entre los resaltes de las superficies enfrentadas en el faldón 11 y el

30. tramo 14, como también las condiciones concretas que se

adopten para posibilitar la extracción del obturador, aspecto éste en realidad ajeno a la actual invención, hasta el punto de que no se pretende que sea original el indicado a base de las líneas debilitadas formadas por las regatas 10 y la hendidura 12.

REIVINDICACION.

1. Disposición obturadora para embocaduras de envases, siendo del tipo constituido por una pieza que forma una cápsula capaz de cubrir la embocadura, del fondo de la cual cápsula emerge un núcleo alojable en el hueco de la propia embocadura, siendo este núcleo un faldón circular en el que se definen dos tramos, uno a partir del fondo, seguido de otro que se encuentra doblado coaxialmente por el exterior de aquél, estableciendo una sección sensiblemente en U, presentando las superficies enfrentadas de los dos tramos, varios relieves anulares susceptibles de vinculación escalonada a modo de trinquete, y caracterizándose la actual invención por que de la superficie externa del tramo exterior del faldón, arranca al menos una aleta circundante, previéndose asimismo otra aleta en la curvatura entre los dos tramos, con lo cual al efectuarse la penetración del núcleo, se produce fricción entre al menos una aleta y la embocadura, lo que determina un arrastre del tramo exterior del faldón respecto del interior, provocando a su vez la aplicación de la aleta situada originariamente en la curvatura, y permaneciendo todas las aletas forzosamente dobladas y enérgicamente aplicadas contra la superficie interna de la embocadura.

2. Disposición obturadora para embocaduras de envases.

Todo ello, tal y como se describe y reivindica en la presente memoria, que consta de ocho hojas foliadas y mecanografiadas por una sola cara, y de una hoja de dibujos que

8.

la ilustra.

Barcelona a 2 de mayo de 1985.

- 9 MAY 1985
DOMINGO 152 UNGRIA
P.P.
[Handwritten signature]



FIG. 1

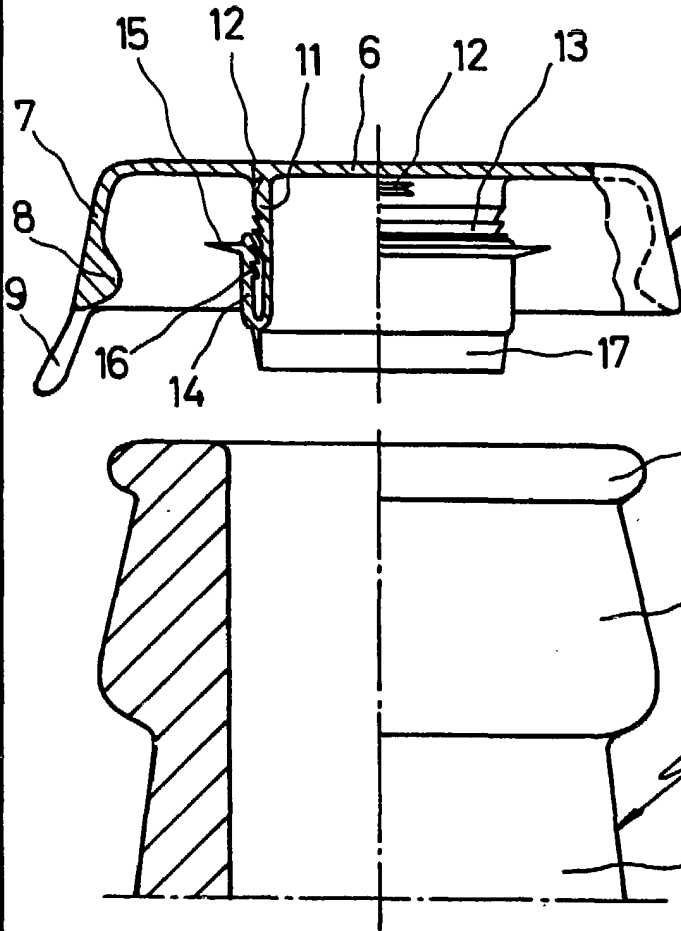

FIG. 2

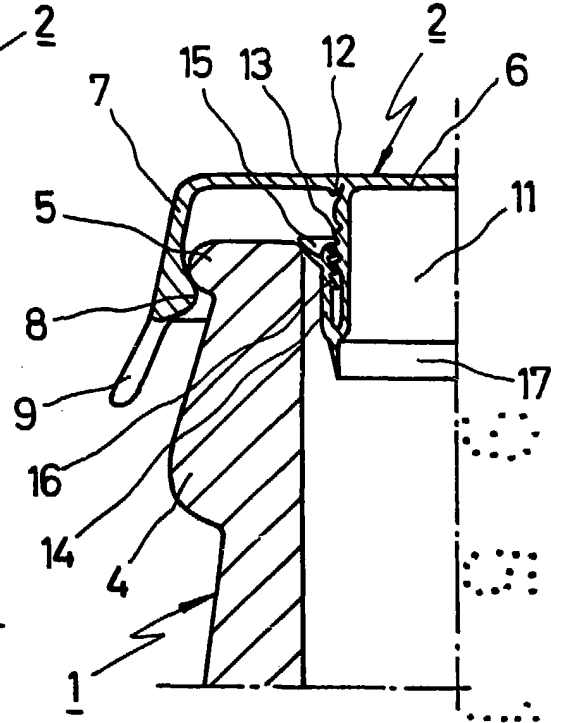

FIG. 3

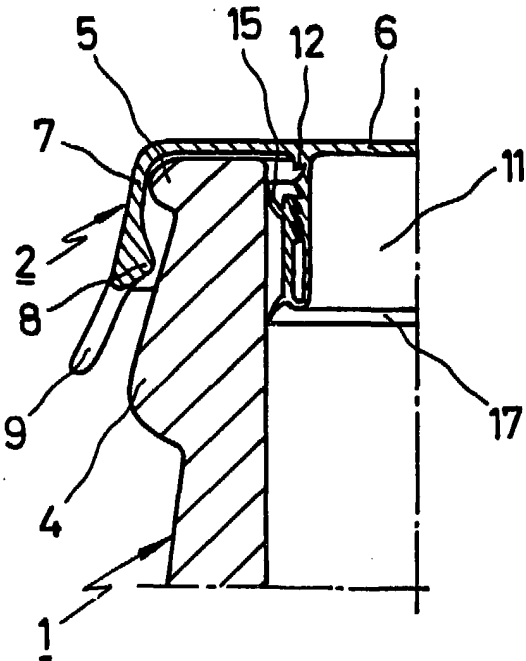
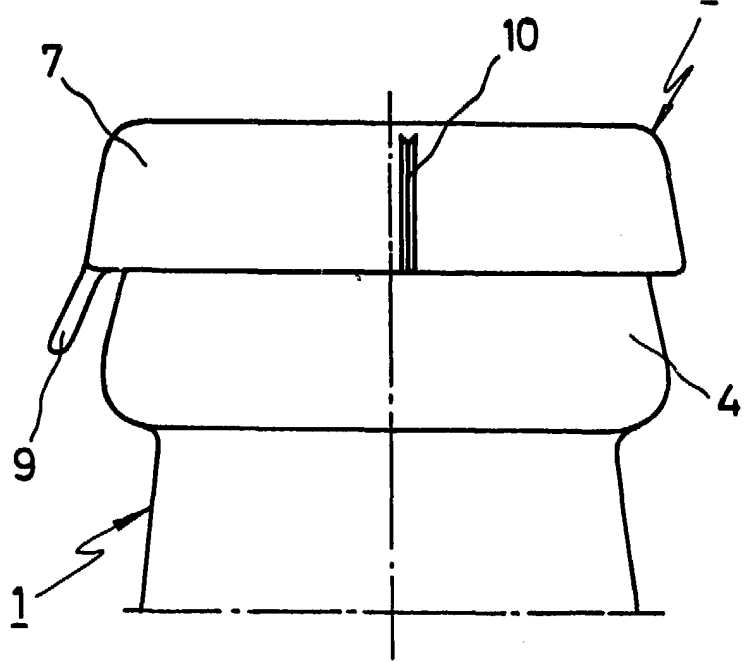

FIG. 4



DOMINGO DIAZ UNGREA
E.P.