

286629.

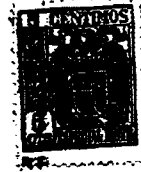

286629

MEMORIA DESCRIPTIVA

que se acompaña a la Solicitud de registro de

PATENTE de INTRODUCCIÓN

por 10 años en España y sus Posesiones de Ultramar

a favor de

Don EDUARDO MOMENE SAEZ,

de nacionalidad española

domiciliado en BILBAO, Pl.del Sagrado Corazón, 1-2,

por

"MEJORAS EN EL PROCEDIMIENTO DE CONSTRUCCIÓN DE GUIRNALDAS
DE GLOBOS DE GOMA Y LOS MEDIOS CORRESPONDIENTES". =

=====

La presente Patente de Introducción se refiere a Mejoras introducidas en el Procedimiento de la construcción de Guirnaldas de globos de goma y los medios correspondientes. -



= 2 = 286629

- 5 Las Guirnaldas mencionadas constituyen unos adornos muy decorativos de parques y jardines durante el verano, tendidas entre los árboles, y de salas de fiestas en todo tiempo, tendidas entre las columnas-soportes de galerías y techos, etc. -
- 10 Existen ya decoraciones parecidas a base de globos corrientes, bien conocidos, e inflados enchufando su entrada sobre una espita de una bomba neumática corriente o de un cilindro de aire o gas comprimidos y manteniendo la entrada bien oprimida a la
- 15 espita durante la operación y atando, finalmente, otra persona el apéndice de entrada para impedir la salida del fluido comprimido. Los globos así obtenidos, se atan luego individualmente uno al lado de otro, a los alambres o las cuerdas previamente tendidos entre los árboles o columnas-soportes. Evidentemente, al tener estos globos nada más que un único punto de amarre, aunque tuviesen una forma alargada, ocuparán, no importa que estén llenos de un gas ligero o de simple aire comprimido, una posición vertical con respecto a su punto de amarre; resultando
- 20 por lo tanto, la decoración menos vistosa pero, sin embargo, bastante más costosa por la necesidad imprescindible de tener que emplear un número muchísimo mayor de globos. -
- 25



286629

= 3 =

30 Los objetos ejecutados con arreglo a las
Mejoras en el Procedimiento de construcción y los
Medios correspondientes de la presente solicitud,
no padecen solamente ninguno de los citados incon-
venientes, sino, al contrario, ofrecen además otras
35 notables ventajas, según se apreciará por lo que se
explicará detalladamente a continuación.

La bomba neumática necesaria para la infla-
ción de los globos de goma, está constituida por un
émbolo cilíndrico hueco de material plástico, cartón,
40 chapa, etc., abierto por delante y cerrado completa-
mente por detrás y que es portador de un gran número
de fundas de globos de formas varias que en su extre-
midad inferior llevan una entrada de aire rodeada -
por un saliente anular macizo de sección circular, en
45 tanto que terminan por su parte opuesta superior, en
dos salientes huecos de relativamente poca largura e
inclinándose uno hacia el otro y uniéndose ambos fi-
nalmente de modo a dejar paso libre entre ellos en -
forma de ojal.

50 Este émbolo puede ser movido, en vaivén longi-
tudinal, con ajuste suave dentro del cuerpo exterior,
igualmente cilíndrico y hueco, de la bomba neumática
también de material plástico, cartón, chapa, etc., a-
bierto por detrás y cerrado por delante donde lleva



286629

= 4 =

55 adecuadamente dispuesto, un cuerpo circular de go-
ma elástica que, con su parte periferal, constituye
una cuádruple válvula aspirante, en tanto que, con
su parte anular central, constituye una doble vál-
vula impelente que por encima de ella, forma una -
60 cámara anular cónica con techo anular, en la que se
introduce el más arriba citado saliente anular ma-
cizo de sección circular de la entrada de aire que
lleva cada globo y que, automáticamente, queda apri-
sionado al recuperar dicho saliente anular macizo
65 su forma circular natural, por su contacto con la
superficie obtusangular de dicha cámara y la super-
ficie anular de la base de la doble válvula impelen-
te y aumentándose la adhesión entre dichas partes,
al levantarse circularmente bajo la presión del ai-
70 re impelido por el émbolo, la parte anular interna
elásticamente flexible de dicha válvula doble de -
impulsión. Queda entendido que, durante la opera-
ción de la inflación de los globos, éstos no nece-
sitan ser retenidos por la mano sino que, una de e-
75 llas, sirve exclusivamente para sostener el cuerpo
de la bomba mientras que la otra, hace ejecutar al
émbolo los movimientos de vaivén y, una vez llena-
do suficientemente el globo, ambas manos atan el
cierre de la entrada y se saca el globo de la bomba.

286629

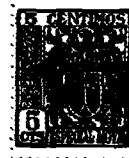

= 5 =

80 El globo así terminado y que puede afectar
una forma cualquiera, se une a otro ya inflado pre-
viamente, por la introducción de su parte inferior
anular en el ojal de la parte superior de otro glo-
bo ya inflado y así sucesivamente y formando, de es-
85 te modo, una guirnalda de globos del largo y aspec-
to que se quiera en cada caso, y cuyas guirnaldas
se tienden entre los árboles, columnas-soportes, etc.,
tal y como son, es decir, sin necesidad de tener que
soportarlas por alambre ni cuerdas . -

90 A continuación se describe específicamente
las Mejoras en el Procedimiento de Construcción ob-
jeto de la presente solicitud , con referencia a las
figuras del Dibujo que se acompaña y que represen-
tan, a título ilustrativo pero no limitativo, puesto
95 que la ejecución en la práctica podrá variar en pe-
queños detalles, siémpre que quede a salvo la esen-
cialidad del objeto, un ejemplo preferido de llevar-
lo ventajosamente a cabo y mostrando:

100 Fig.1, mitad izquierda, un corte vertical
por el eje longitudinal y, mitad derecha, una vis-
ta en elevación exterior de las mejoras aplicadas
a una bomba.

105a Fig.2, mitad superior, una vista de planta
del cuerpo de bomba y, mitad inferior, una vista de
planta del émbolo del objeto de la figura anterior.

286629

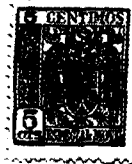

= 6 =

105 Fig.3, una vista parcial parecida a la Fig.1,
y a escala aumentada, mostrando claramente los deta-
lles constructivos del cuerpo de válvulas de goma,
así como la parte inferior de un globo de goma aco-
plado a la válvula impelente.

110 Fig.4, mitad izquierda, una vista de planta
de la Fig.3 y, mitad derecha, una vista del interior
del cuerpo de bomba en dirección de abajo hacia a-
rriba.

115 Fig.5, una vista parecida a la de la Fig.1
pero aquí almacenando una pluralidad de cuerpos de
globos de formas diferentes.

120 Fig.6., en elevación, un globo antes y des-
pués de ser inflado y mostrando su entrada inferior
con anillo de acoplamiento a la válvula impelente
y el dispositivo de ojal en su parte superior por
el que pasa dicho anillo de acoplamiento de otro
globo previamente hinchado, y así sucesivamente pa-
ra la formación de Guirnaldas.

125 Fig.7, a escala muy reducida, un conjunto
de globos formando Guirnaldas con arreglo a las Me-
joras en el Procedimiento objeto de esta solicitud.

Con arreglo a los Dibujos, especialmente las
Figuras 3 y 4, A es el cuerpo cilíndrico hueco de
la bomba neumática en el cual se puede mover axial-



- 130 mente en vaivén el émbolo cilíndrico hueco B con rozamiento suave. La parte superior del cuerpo A está cerrada por una brida anular C provista de cuatro pasos circulares D y de un paso circular central E que con su borde encaja en una ranura circular poco profunda F y sujeta firmemente el
- 135 cuerpo de válvulas G que con su parte periférica G' obtura normalmente los pasos circulares D al aplicarse contra la cara inferior de dicha brida C, mientras que durante el movimiento de aspiración, o sea extracción, del émbolo B, baja periféricamente y descubre los pasos circulares D de la brida anular C y el aire aspirado del exterior penetra a través de dichos pasos D y pasa al interior del cuerpo de bomba y émbolo en
- 140 dirección de las flechas H; al cesar el movimiento aspirante del émbolo, la parte periférica G' vuelve a obturar dichos pasos circulares. La parte central sobresaliente del cuerpo de válvulas G forma en su hueco central una válvula anular de poco espesor G^o que normalmente está aplicada sobre un escudo central I obturando sus dos pasos en arco I' pero al efectuar el émbolo su movimiento de impulsión o compresión, el aire comprimido pasa a través de dichas aberturas en arco I' y levanta
- 145
- 150

286629



= 8 =

155 tando centralmente la válvula anular G^u, ésta oprime fuertemente la entrada de forma anular y sección transversal circular J del Globo K contra la rinconera circular superior L de la cámara M del cuerpo de válvulas G estancando la unión de las superficies en contacto mientras que el aire comprimido
160 entra en dirección de las flechas N en el globo K inflándolo; finalmente se ata la entrada al globo por encima del anillo J y se saca de la cámara M y se enhebra con dicho anillo J en el ojal superior P
165 de otro Globo previamente hinchado y prosiguiendo, así, la formación de la Guirnalda en obra, por ejemplo, como la Q (Fig.7).

Descrita suficientemente por lo que precede, el objeto de la presente solicitud y demostrado que
170 constituye un positivo adelanto técnico sobre los Procedimientos de construcción de tales Guirnaldas hasta ahora en uso en el país y que su adopción habrá de ser beneficiosa para la Economía Nacional y la Industria en general, se solicita registro de
175 Patente de In troducción por diez años en España y sus Posesiones de ultramar, con arreglo a la siguiente Nota Reivindicatoria:

286629

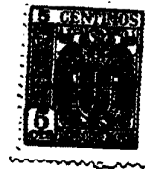

= 9 =

NOTA REIVINDICATORIA

- 180 1ª) = Mejoras en el Procedimiento de construcción de Guirnaldas de Globos de goma y los Medios correspondientes, caracterizadas por una bomba neumática compuesta por un cuerpo cilíndrico, hueco abierto por detrás, y un émbolo cilíndrico, también hueco y cerrado y axialmente sobresaliente por detrás, y llevando el cuerpo en su parte delantera una cuadruple válvula aspirante
- 185 periferal y una doble válvula impelente dentro de una cámara central circular de salida del aire comprimido por cuya parte anterior se introduce la boca de entrada del globo a inflar. -
- 190 2ª) - Mejoras en el Procedimiento de construcción, según la reivindicación 1ª, caracterizadas por hallarse comprendidas en una sola pieza elástica la cuadruple válvula aspirante, la doble válvula impelente y la cámara central de salida del aire, y porque la boca de entrada del globo termina en una forma anular maciza de sección transversal circular que queda hermética- y elásticamente oprimida entre la válvula impelente y la rinconera
- 195 circular anterior de dicha cámara de salida y, así, retenida automáticamente durante la operación de
- 200 inflación. -

286629



= 10 =

205 3ª) = Mejoras en el Procedimiento de construcción, según las reivindicaciones 1ª y 2ª, caracterizadas porque el globo lleva en la parte opuesta a la entrada, un ojal elástico por el que pasa y queda elásticamente retenida la forma anular maciza de la boca de entrada del globo que, una vez inflado y atado por encima de dicha forma anular, se desprende para enhebrarse en el ojal del globo siguiente para formar la Guirnalda.

215 4ª) = Mejoras en el Procedimiento de construcción, según las reivindicaciones anteriores, caracterizadas porque el émbolo hueco está dispuesto para almacenar un número grande de globos desinflados.

La presente Patente de Introducción debe recaer sobre

220 5ª) = "MEJORAS EN EL PROCEDIMIENTO DE CONSTRUCCIÓN DE GUIRNALDAS DE GLOBOS DE GOMA Y LOS MEDIOS CORRESPONDIENTES".

225 Sean cuales fueren las circunstancias especiales que concurren con la esencialidad de la Patente descrita en la presente Memoria, ilustrada por el adjunto Dibujo y definida por las anteriores Reivindicaciones.

Madrid, 30 de Marzo de 1963.
EL INGENIERO-AGENTE
BRAULIO HELQUERA

P.D.

286629

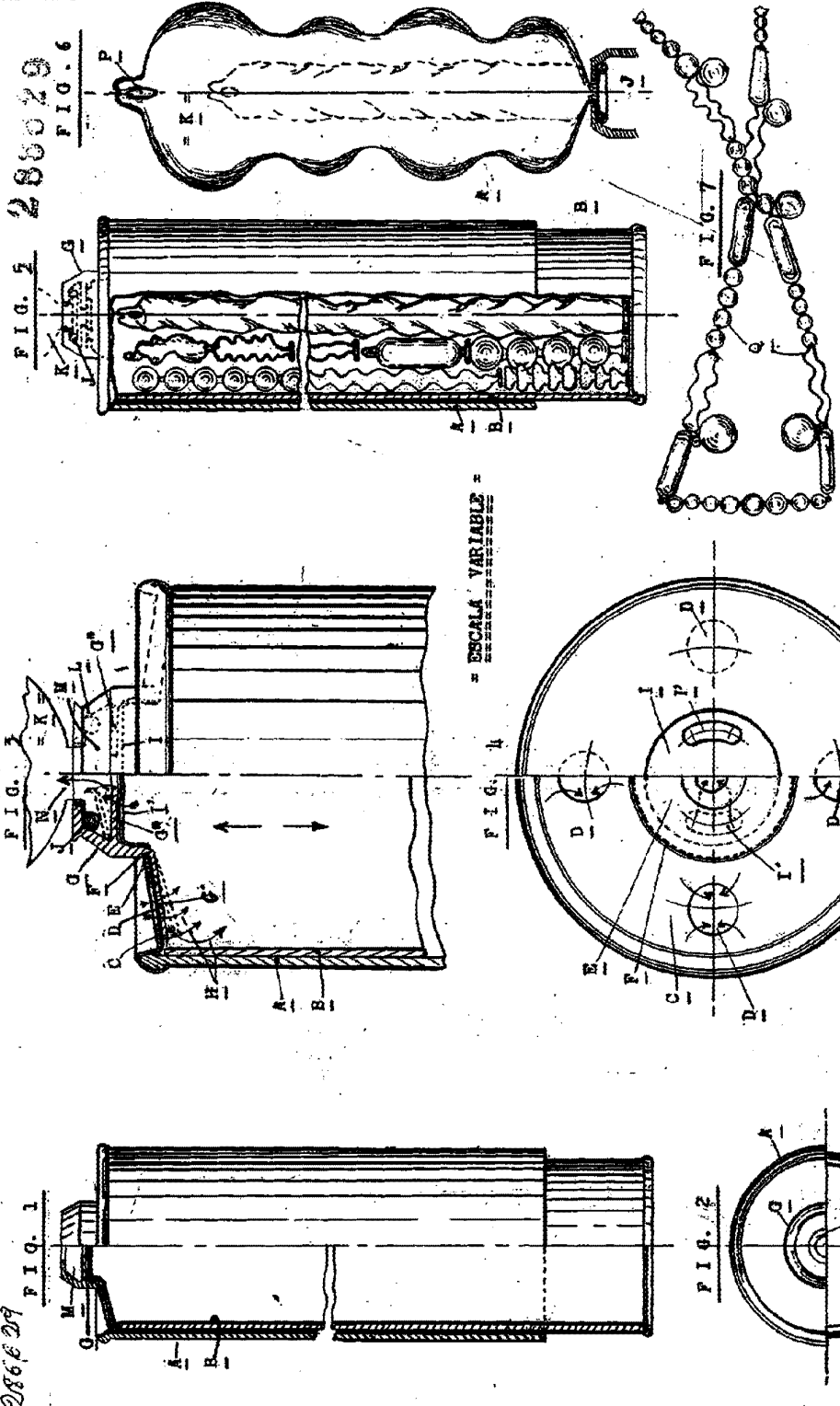

FIG. 5 286629

FIG. 6

FIG. 3

FIG. 1

= ESCALA VARIABLE =

FIG. 4

FIG. 2

FIG. 7

Madrid, 30 de Marzo de 1967.

EL INGENIERO-AGENTE
SANTO NICOLAS

P.D. *[Signature]*